

REPUBLIQUE DU CAMEROUN

Paix-Travail-Patrie

\*\*\*\*\*

MINISTERE DE L'ENSEIGNEMENT SUPERIEUR

\*\*\*\*\*

SECRETARIAT GÉNÉRAL

\*\*\*\*\*

DIRECTION DU DEVELOPPEMENT DE L' ENSEIGNEMENT SUPERIEUR

\*\*\*\*\*

SOUS-DIRECTION DE L' ENSEIGNEMENT PRIVÉ



REPUBLIC OF CAMEROON

Peace-Work-Fatherland

\*\*\*\*\*

MINISTERE DE L'ENSEIGNEMENT SUPERIEUR

\*\*\*\*\*

SECRETARIAT GENERAL

\*\*\*\*\*

DEPARTMENT OF HIGHER EDUCATION DEVELOPMENT

\*\*\*\*\*

SUB-DEPARTMENT OF PRIVATE HIGHER EDUCATION

# REPertoire

## DES INSTITUTIONS PRIVEES

### D'ENSEIGNEMENT SUPERIEUR

Edition 2022





# HIBMAT UNIVERSITY | HUIB

## INSTITUTE OF BUEA

THE UNIVERSITY INSTITUTE FOR PROFESSIONALS



The President of HUIB and the Secretary General of The Ministry of Higher Education (Minister's Representative) at the HIBMAT, Buea Convocation / Laying of foundation Stone for Campus "C" Ceremony.

## HND | B.TECH | BSc | MBA

- **SCHOOL OF BUSINESS & MANAGEMENT SCIENCES (HIBMAT)**
- **SCHOOL OF ENGINEERING & TECHNOLOGY (HIET)**
- **SCHOOL OF HEALTH SCIENCES (HIHS)**

**Buea:**

**Campus A (Admissions Office):**  
Check Point Opposite Molyko Stadium  
**Campus B:**  
Bokova Road, HIBMAT Street, Molyko

☎ 243 03 03 11 / 675 40 23 68  
677 88 68 20 / 683 70 17 20

**Douala:**

**Campus:**  
Carrefour Yoro Joss,  
Bonamoussadi

☎ 654 58 40 88  
658 84 08 48

   @huibcameroon

 hibmatcameroon@gmail.com





REPUBLIQUE DU CAMEROUN

Paix-Travail-Patrie

\*\*\*\*\*

MINISTERE DE L'ENSEIGNEMENT SUPERIEUR

\*\*\*\*\*

SECRETARIAT GENERAL

\*\*\*\*\*

DIRECTION DU DEVELOPPEMENT DE L' ENSEIGNEMENT SUPERIEUR

\*\*\*\*\*

SOUS-DIRECTION DE L' ENSEIGNEMENT PRIVE



REPUBLIC OF CAMEROON

Peace-Work-Fatherland

\*\*\*\*\*

MINISTERE DE L'ENSEIGNEMENT SUPERIEUR

\*\*\*\*\*

SECRETARIAT GENERAL

\*\*\*\*\*

DEPARTMENT OF HIGHER EDUCATION DEVELOPMENT

\*\*\*\*\*

SUB-DEPARTMENT OF PRIVATE HIGHER EDUCATION

# REPERTOIRE

## DES INSTITUTIONS PRIVEES

### D'ENSEIGNEMENT SUPERIEUR

Edition 2022







Son Excellence

*M. Paul BIYA*

**Président de la République, Chef de l'Etat**

*« Il faut transformer radicalement l'image  
de l'Enseignement Supérieur du Cameroun »*

*10 Février 2008*

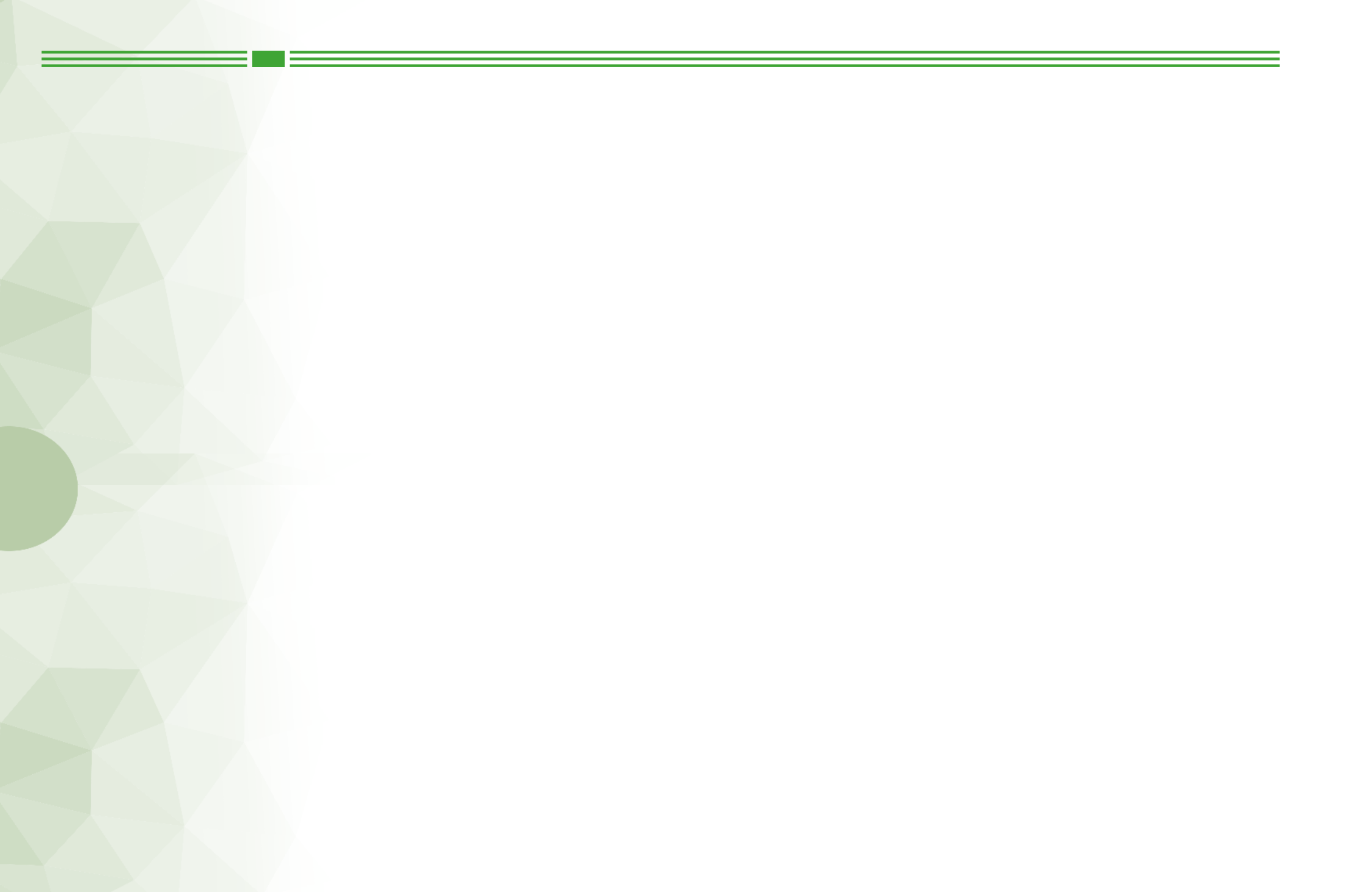



**Son Excellence**  
*Chief, Dr. Joseph DION NGUTE*  
***Premier Ministre, Chef du Gouvernement***

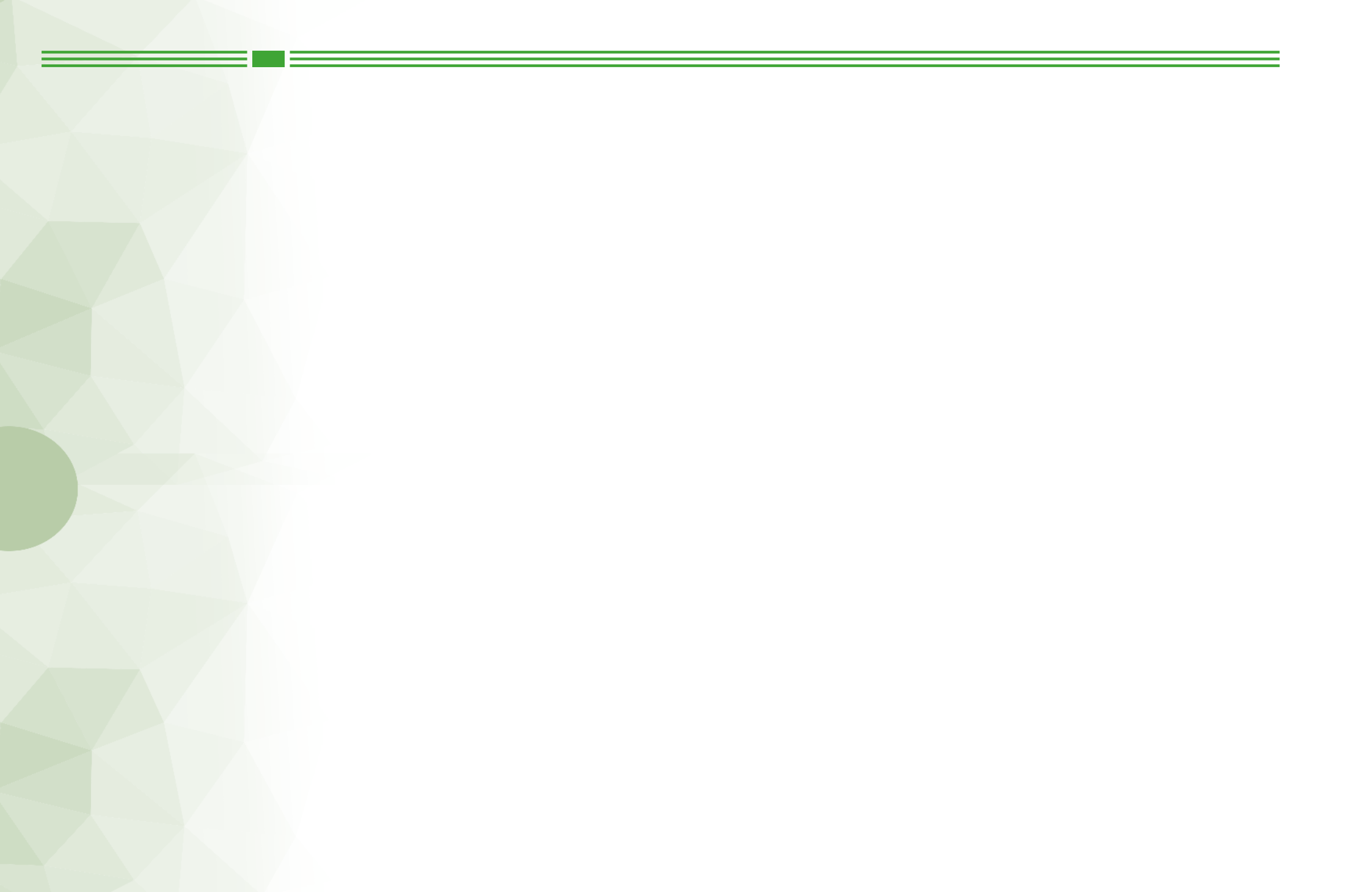



*Pr Jacques FAME NDONGO*  
*Ministre d'Etat, Ministre de l'Enseignement Supérieur*  
**Chancelier des Ordres académiques**



# Comité éditorial

## Supervision Générale :

Pr **Jacques FAME NDONGO**,

Ministre d'Etat, Ministre de l'Enseignement Supérieur, Chancelier des Ordres Académiques

## Supervision Technique :

Pr **Wilfried NYONGBET GABSA**,

Secrétaire Général du Ministère de l'Enseignement Supérieur

## Directeur de Rédaction :

Pr **Richard Laurent OMGBA**,

Directeur du Développement de l'Enseignement Supérieur

## Coordination Technique :

Madame **EZA, née ABATE Jeannette Georges**

Sous-directeur de l'Enseignement Supérieur Privé

## Assisté de :

Pr **Marie Louise ASSE**,

Chef du Service du Suivi des Instituts Privés d'Enseignement Supérieur ;

Madame. **AKOMBI, née ENOW Nathalia**,

Chef du Service des Agréments ;

Ms. **Serge Bertrand ABBE OVA'A ; Fredy MVONDO ; Arnold ATEUFACK ; Mmes Laurence MANDZUH NWAFO épouse DJAPIPSI ; Olivia AÏCHA ENGOLO ; Claire ABOUI BENE ; NTOWA Anathasia ; NGALLI Mireille Blanche ; Sandrine NKOLO ; Sandrine OSEGUE ; Marie Paule NGUELE**

Cadres à la Sous-direction de l'enseignement supérieur privé.

## Appuyé par :

Mme **NGUELE Ruth Arista**, Agent de liaison à la Sous-direction de l'enseignement supérieur privé.

## Représentation statistiques et Cartographie :

M. **Francis NDOM**,

Chargé d'Etudes Assistant à la Division des Systèmes d'Information.

## Relecture :

Ms. **Serge Bertrand ABBE OVA'A ; Fredy MVONDO ; Mme NTOWA Anathasia**

Cadres à la Sous-direction de l'Enseignement Supérieur Privé.

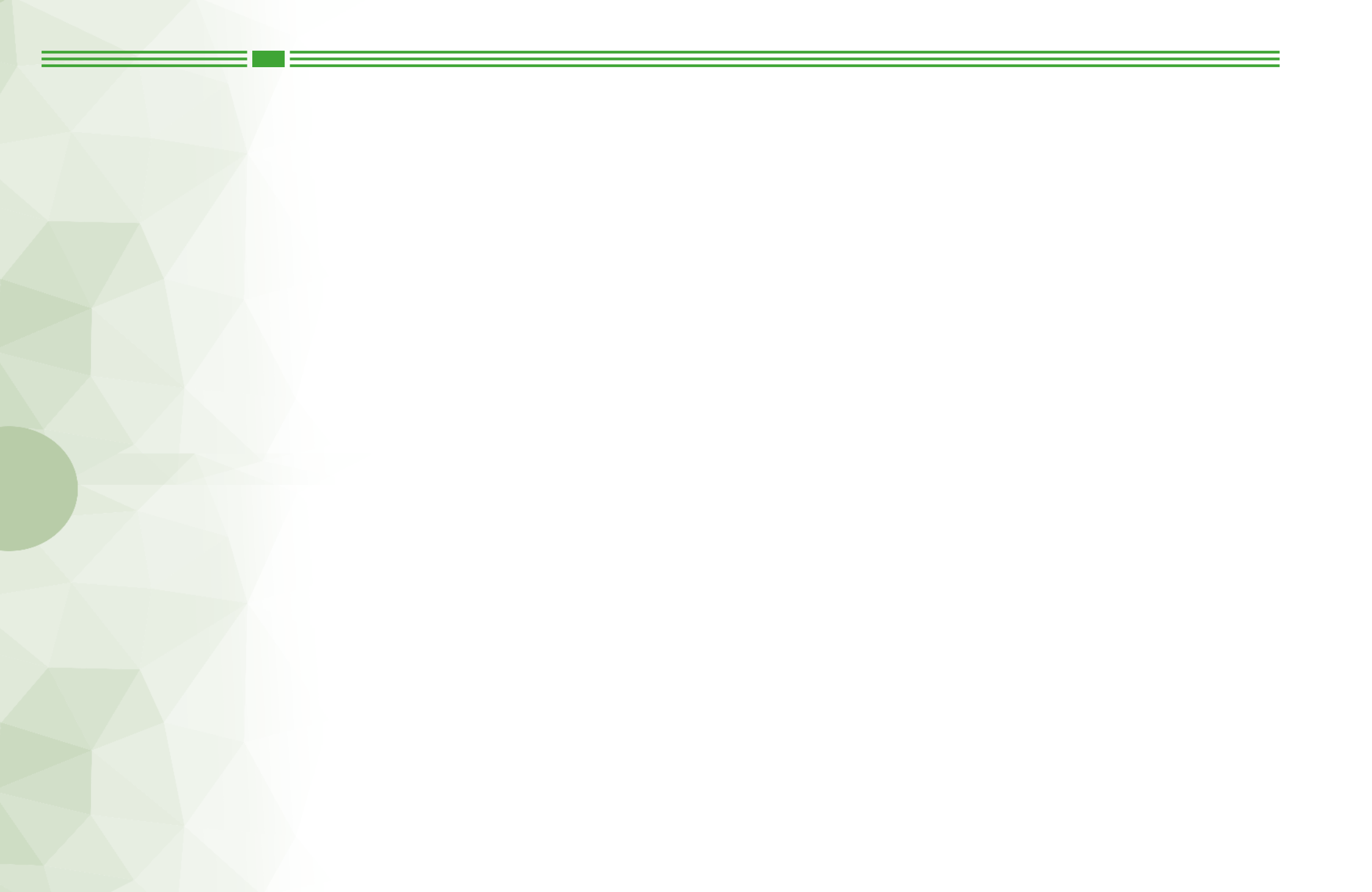

# SOMMAIRE

Comité éditorial.....	13
SOMMAIRE .....	15
Préface.....	17
FOREWORD.....	17
Présentation.....	21
Schéma organisationnel du.....	23
Ministère de l'Enseignement Supérieur.....	23
LES INSTITUTS PRIVÉS D'ENSEIGNEMENT.....	27
SUPERIEUR AUTORISES A FONCTIONNER .....	<b>27</b>
REgion de l'Adamaoua.....	29
REgion DU CENTRE.....	33
GEOLOCALISATION DES IPES DANS LE CENTRE.....	35
IPES DE LA REGION DU CENTRE.....	51
REGION DE L'EST.....	143
REGION DE L'EXTREME-NORD.....	149

REGION DU LITTORAL.....	153
REGION DU NORD-OUEST.....	207
REGION DU NORD.....	221
REGION DE L OUEST.....	225
REGION DU SUD.....	253
REGION DU SUD-OUEST.....	259
TEXTES ESSENTIELS REGISSANT L'ENSEIGNEMENT SUPERIEUR PRIVE AU CAMEROUN.....	276
Données statistiques des IPES.....	320
ANNEXE.....	328

## PRÉFACE

Le Président de la République, Son Excellence Paul BIYA, à travers la **Loi N°005 du 16 avril 2001** portant orientation de l'Enseignement Supérieur, a démocratisé l'offre de formation de niveau supérieur, dans la double optique d'améliorer la capacité d'accueil des nouveaux bacheliers et de régler la question de l'employabilité des diplômés issus de notre système académique. Dès lors, grâce au dynamisme de nombreux Promoteurs privés, nous avons connu un essor impressionnant, matérialisé par une croissance rapide d'institutions privées, dans la cartographie de l'enseignement supérieur privé au Cameroun.

Cette vision a été confortée en 2007 par deux nouveaux leviers, à savoir : la mise en place du Système LMD qui marque le tournant décisif de la professionnalisation de l'enseignement supérieur et l'élaboration du Document Stratégique pour la Croissance et l'Emploi (DSCE), pour l'émergence du Cameroun à l'horizon 2035. Cette vision de démocratisation de l'offre de formation de niveau supérieur, témoigne à suffisance du rôle stratégique que l'enseignement supérieur en général et l'enseignement supérieur privé, en particulier, sont appelés à jouer dans notre pays.

L'atteinte de l'émergence susdite, nécessite la formation d'un capital humain doté des savoirs théoriques et pratiques, issus des structures d'enseignement dûment autorisées par les pouvoirs publics, conformément à la réglementation en vigueur.

Les statistiques actuelles font état de quatre cent quinze (415) Institutions Privées d'Enseignement Supérieur ; contre cent-soixante – quatorze (174) en fin 2015 ; cent – quarante – neuf (149) en 2013 ; quatre – vingt – cinq (85) en 2008 et douze (12) en 2002.

Cette croissance exponentielle des IPES de 2002 à date,

## FOREWORD

The President of the Republic, His Excellency Paul BIYA, through **Law No. 005 of 16 April 2001** on the Orientation of Higher Education, democratised and diversified Higher Education training, with the dual aim of boosting the intake capacity of new certificate holders and resolving the issue of the employability of graduates from our academic system. Since then, thanks to the dynamism of many private Promoters, we have experienced an impressive expansion, materialised by a rapid growth of private institutions, in the Cameroon Higher Education landscape.

This vision was reinforced in 2007 by two new aspects, notably: the implementation of the BMD System which marks the decisive turning point of the professionalisation of Higher Education and the elaboration of the Growth and Employment Strategy Paper (GESp) that will lead to the emergence of Cameroon by 2035. This vision of democratising and diversifying Higher Education training is great testimony of the strategic role that Higher Education in general, and Private Higher Education in particular, is called upon to play in our country.

The achievement of the aforementioned emergence requires the involvement of human capital endowed with theoretical and especially practical knowledge, from training structures duly authorised by State authorities, in accordance with the regulation in force.

Current statistics show that there are four hundred and fifteen (415) Private Higher Education Institutions (PHEIs), compared to one hundred and seventy-four (174) at the end of 2015; one hundred and forty-nine (149) in 2013; eighty-five (85) in 2008 and

témoigne, à loisir, du rôle important joué par ce secteur, pour le développement du Cameroun, depuis l'institution de la Nouvelle Gouvernance Universitaire par le Président de la République, Son Excellence Paul BIYA, implémentée par les autorités administratives (MINESUP), investies de la mission d'accréditation et de contrôle des structures y afférentes.

Par ailleurs, la croissance exponentielle des IPES est dû au fait qu'en 2017 et 2018, les programmes de **Brevet de Technicien Supérieur (BTS)** et de **Higher National Diploma (HND)** ont été réformés, aux motifs de leur obsolescence, doublée de leur inadaptabilité au marché de l'emploi qui a connu une évolution vertigineuse. Cette réforme qui a généré de nouvelles filières, la reconfiguration de celles maintenues et la disparition de celles jugées inopérantes, ne s'est pas faite ex nihilo. Elle se situe en droite ligne de la vision du Chef de l'Etat, qui a impulsé de grands chantiers multisectoriels, en cours dans notre pays. Ceux-ci requièrent une ressource humaine qualifiée et capable de s'adapter aux mutations conjoncturelles.

Dans un élan de développement participatif et du construit collectif de l'émergence du Cameroun, comme cela fut le cas en 2001 avec la Loi du 16 avril, de nombreux Promoteurs ont sollicité et obtenu des accréditations conformes aux nouvelles nomenclatures. Celles-ci sont organisées en fonction des secteurs d'activités actuels à savoir : primaire – secondaire – tertiaire – quaternaire. Au-delà du BTS et du HND, nous avons les diplômes du système LMD dont les offres de formation attirent de nombreux Promoteurs désireux de d'étendre l'offre de formation. Il s'agit de la Licence professionnelle/Bachelor Degree, du Master professionnel/Master's Degree et du MBA.

Le dernier répertoire des IPES date de 2019. De 2019 à 2022, nous avons connu, non seulement l'ouverture des nouvelles Institutions

twelve (12) in 2002.

This exponential growth of PHEIs from 2002 to date, is enough testimony of the important role played by this sector in the development of Cameroon, since the prescription of the New University Governance policy by the President of the Republic, His Excellency Paul BIYA, implemented by administrative authorities (MINESUP), which is empowered with the mission to accredit and control all related structures.

Moreover, the exponential growth of PHEIs can equally be linked to the fact that in 2017 and 2018, the "**Brevet de Technicien Supérieur**" (BTS) and **Higher National Diploma (HND)** programmes were revised, due to their obsolescence, coupled with their unsuitability to the rapidly changing job market. This reform, which generated new courses, reconfigured those maintained and cancelled those deemed inoperative, was not carried out ex nihilo. It is certainly in line with the vision of the Head of State, who initiated the major multisectoral projects underway in our country. These require a qualified human capital capable of adapting to economic changes.

With a spirit of participatory development and collective construction of the emergence of Cameroon, as was the case in 2001 with the Law of 16 April, many Promoters have requested and obtained accreditations in accordance with the new nomenclature. These are organised according to the current sectors of activity, notably: primary - secondary - tertiary - quaternary. Beyond the BTS and HND, we have certificates of the BMD system whose training offers attract many Promoters that wish to expand. These include the (Professional) Bachelor's

mais aussi et surtout, de nombreux cas de dysfonctionnements qui nécessitent l'assainissement du fichier de l'enseignement supérieur privé. Dans cette optique, nous devons disposer des repères et renseignements fiables. D'où la publication du présent répertoire qui contient trois (03) rubriques importantes à savoir : les textes en vigueur qui régissent l'Enseignement Supérieur Privé, les IPES classés par Région avec leurs offres de formation et la Géolocalisation des IPES.

La Géolocalisation des IPES qui est une innovation se fera de manière progressive par Région. Elle est effective dans le présent répertoire concernant les IPES de la Région du Centre. Elle a été pensée pour permettre :

- 1- à la Sous-direction de l'Enseignement Supérieur Privé de repérer aisément les IPES dans le cadre statutaire du suivi et du contrôle de leurs activités ;
- 2- au Grand Public (parents, néo-étudiants et étudiants, différents partenaires...de retrouver aisément les IPES, chacun selon son besoin ;
- 3- aux IPES d'être connus du Grand Public.

Degree, Master's Degree and MBA degree programmes.

The most recent PHEI directory is that of 2019. From 2019 to 2022, we have experienced not only the opening of new institutions, but also and above all, many cases of dysfunction that require the publication of a Private Higher Education updated list. In this perspective, we need reliable benchmarks and information. Hence the publication of this directory which contains three (3) important headings, notably: the regulation in force, governing Private Higher Education, PHEIs classified per Region with their training offers and the Geolocation of PHEIs.

The Geolocation of PHEIs, which is an innovation, will be done progressively by Regions. This is reflected in this directory with regards to PHEIs of the Centre Region. It has been designed to enable:

- 1- the Sub-Department of Private Higher Education to easily identify PHEIs within the statutory framework of monitoring and control of their activities;
- 2- the general public (parents, new and old students, various partners, etc.) to easily identify PHEIs, each according to their needs;
- 3- PHEIs to be known to the general public.

**Ministre d'Etat, Ministre de l'Enseignement Supérieur  
Chancelier des Ordres académiques**



The image shows a circular official stamp of the Ministry of Higher Education of the Republic of Cameroon. The stamp contains the text: 'REPUBLIQUE DU CAMEROUN', 'REPUBLIC OF CAMEROON', 'Ministre d'Etat', 'The Minister of State', 'MINISTRE DE L'ENSEIGNEMENT SUPERIEUR', and 'MINISTRY OF HIGHER EDUCATION'. A blue ink signature, 'Jacques Fame Ndongo', is written across the stamp.



# Présentation

## DIRECTION DU DEVELOPPEMENT DE L'ENSEIGNEMENT SUPERIEUR (DDES)

### Missions :

- Elaboration et suivi de la mise en œuvre des stratégies de développement de l'Enseignement Supérieur ;
- Renforcement et diversification de l'offre de formation universitaire ;
- Promotion de la professionnalisation et des modes alternatifs d'enseignement et d'apprentissage dans l'Enseignement Supérieur ;
- Adaptation des programmes d'enseignement en rapport avec le développement économique, social et culturel de la Nation ;
- Harmonisation des programmes d'enseignement des institutions de formation universitaires ;
- Elaboration des projets de textes relatifs à l'Enseignement Supérieur Public, en liaison avec la Division des Affaires Juridiques ;
- Etude des dossiers se rapportant au développement de l'Enseignement Supérieur ;
- Instruction des procédures relatives à la création, à l'ouverture, à la suspension et à la fermeture des établissements d'enseignement supérieur, ainsi que des filières de formation ;
- Analyse des dossiers de recrutement des assistants techniques, en liaison avec les Institutions Universitaires ;
- Suivi de la gestion de la carrière des enseignants ;
- Préparation des dossiers à soumettre au Comité Consultatif des Institutions Universitaires ;
- Secrétariat et suivi des résolutions des organes consultatifs et statutaires de l'Enseignement Supérieur ;
- Cohérence du développement des Instituts et Etablissements Privés d'Enseignement Supérieur en rapport avec la politique nationale de l'Enseignement Supérieur ;
- Suivi des activités des Instituts et Etablissements Privés d'Enseignement Supérieur, en liaison avec la Commission Nationale de l'Enseignement Supérieur Privé ;
- Contrôle administratif et académique des Instituts et Etablissements Privés d'Enseignement Supérieur, en liaison avec les Inspections Générales et la Commission Nationale de l'Enseignement Supérieur Privé ;

- Instruction des procédures relatives à la création, à l'ouverture, à la suspension et à la fermeture des établissements et des filières de formation dans les Instituts et Etablissements Privés d'Enseignement Supérieur.

## SOUS-DIRECTION DE L'ENSEIGNEMENT SUPERIEUR PRIVE

### Missions :

- Suivi des activités des instituts et établissements privés d'enseignement supérieur, en liaison avec la Commission Nationale de l'Enseignement Supérieur Privé ;
- Contrôle administratif et académique des Instituts et Etablissements Privés d'enseignement supérieur, en liaison avec les Inspections Générales et la Commission Nationale de l'Enseignement Supérieur Privé ;
- Développement cohérent des Instituts et Etablissements Privés d'Enseignement Supérieur, en rapport avec la politique nationale de l'enseignement supérieur et de l'aménagement du territoire ;
- Instruction des procédures relatives à la création, à l'ouverture des établissements et des filières de formation dans les Instituts et Etablissements Privés d'Enseignement Supérieur ;
- Instruction des procédures relatives à la suspension et à la fermeture des établissements et des filières de formation dans les Instituts Privés d'Enseignement Supérieur ;
- Initiation des projets de textes régissant l'activité des Instituts Privés d'Enseignement Supérieur ;
- Collecte et exploitation de la documentation sur l'Enseignement Supérieur Privé ;
- Instruction et traitement des dossiers d'agrément aux postes de direction dans les Instituts et Etablissements Privés d'Enseignement Supérieur ;
- Secrétariat et application des résolutions des organes consultatifs de l'Enseignement Supérieur Privé.





# Schéma organisationnel du Ministère de l'Enseignement Supérieur



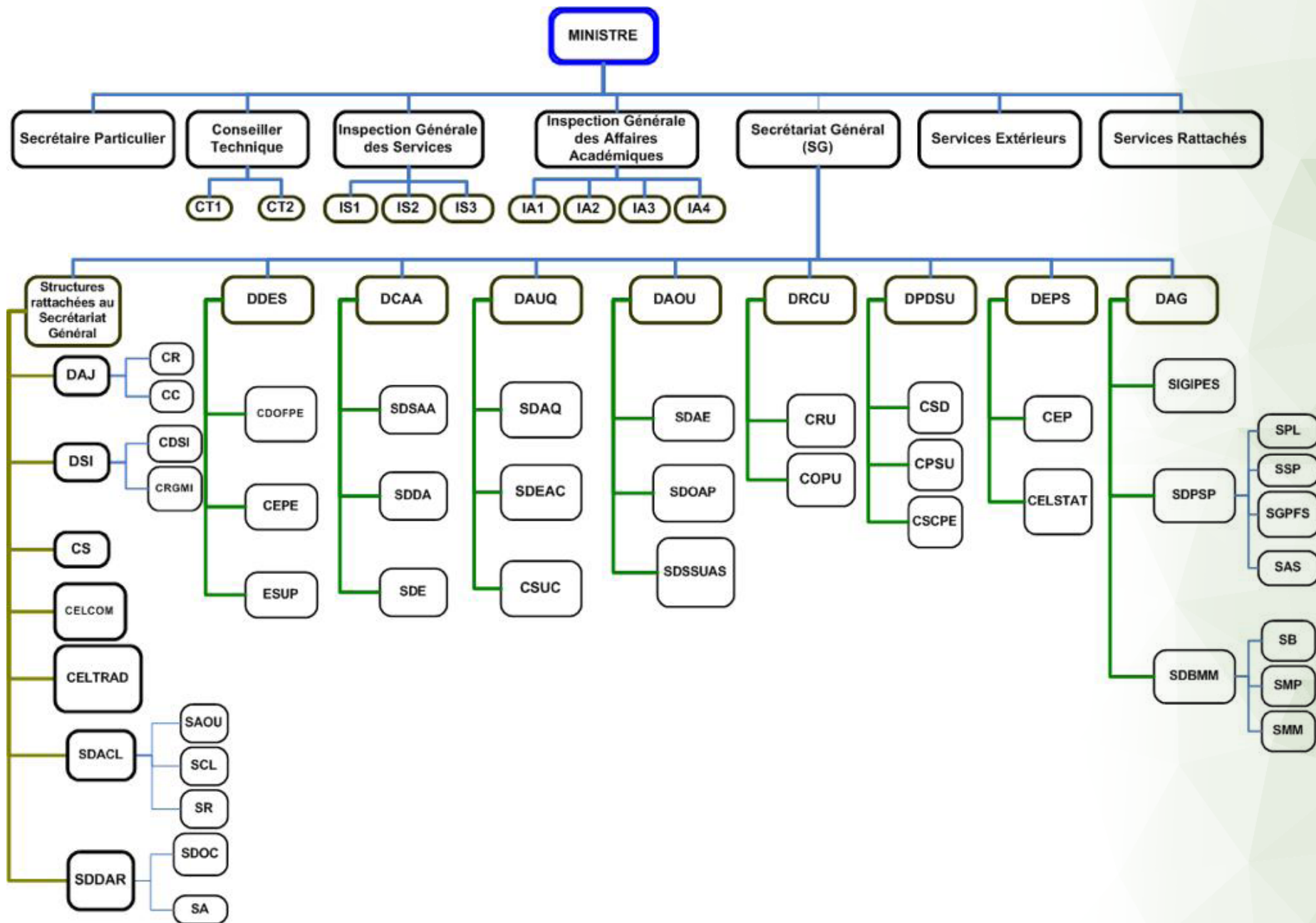

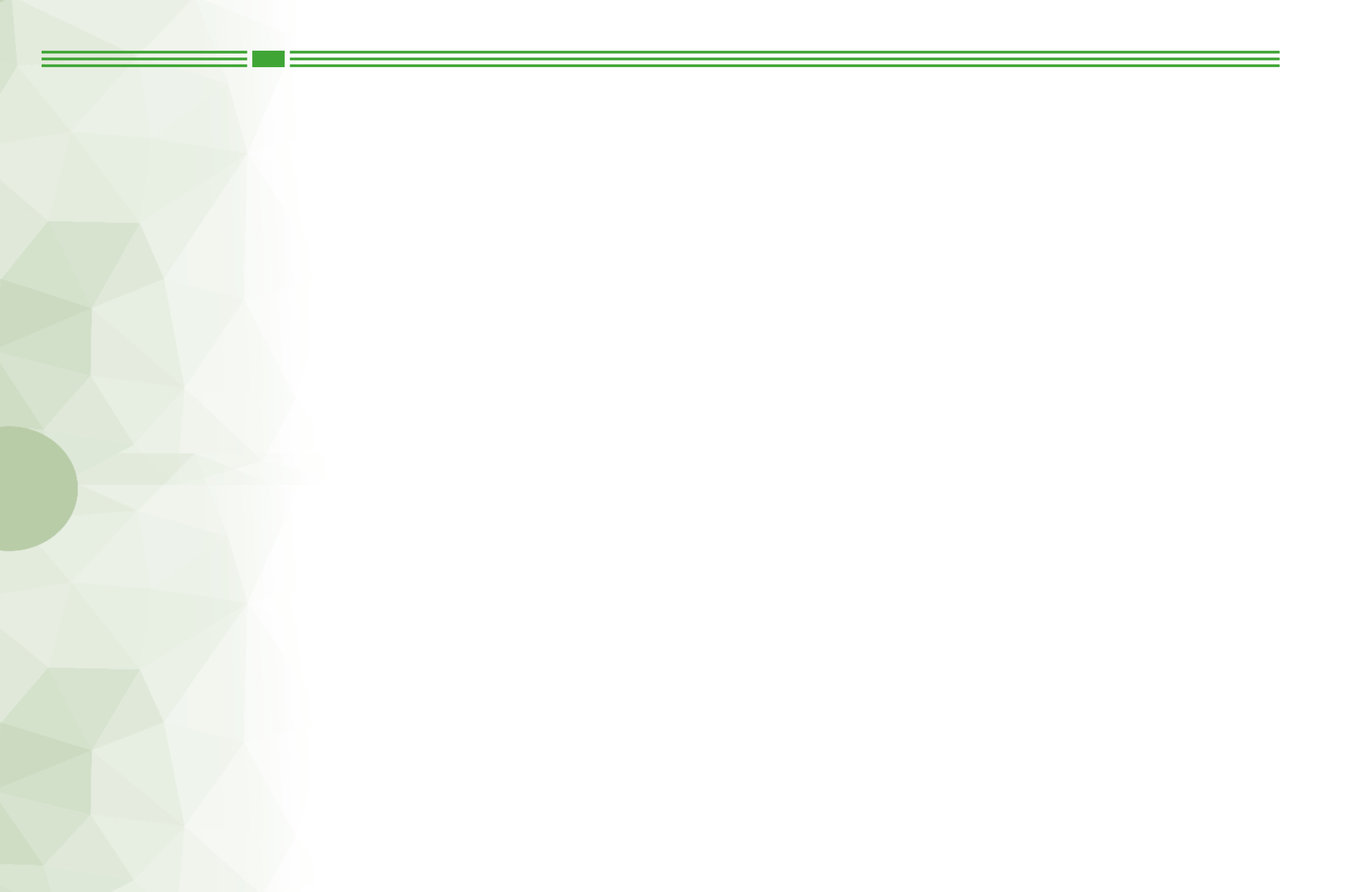

LES INSTITUTS PRIVES D'ENSEIGNEMENT  
SUPERIEUR AUTORISES A FONCTIONNER

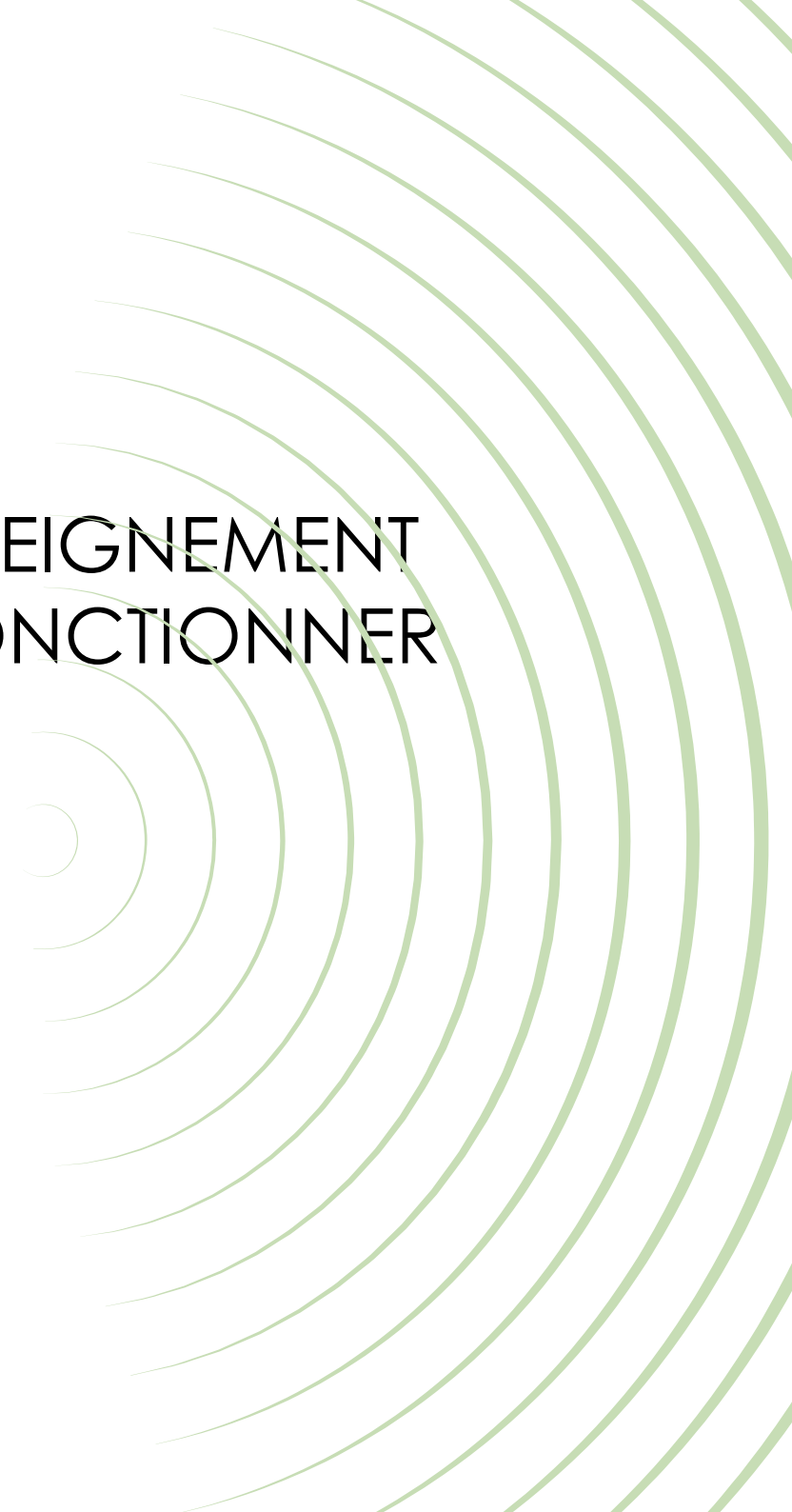

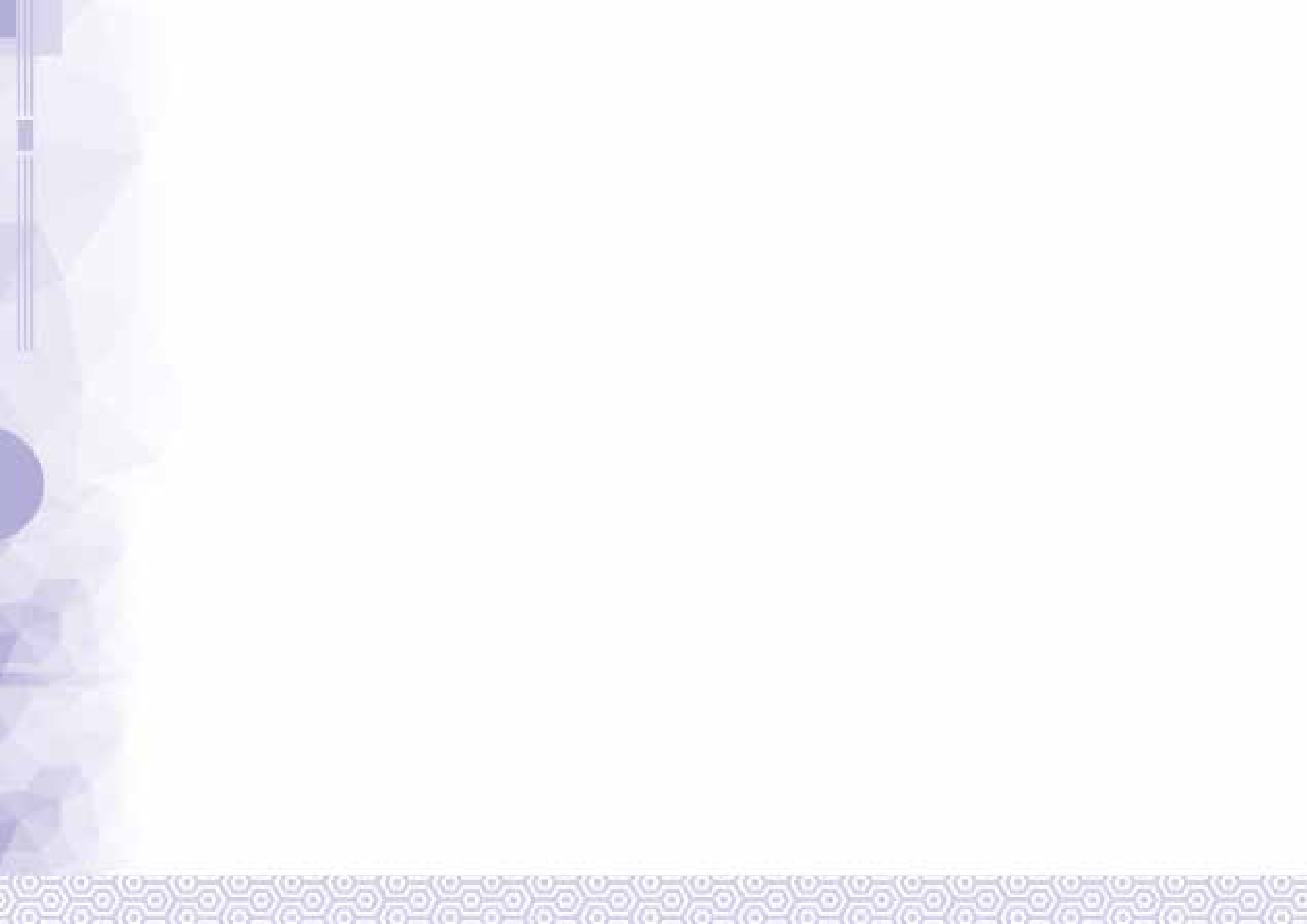

# REGION DE L'ADAMAOUA



# Institut Supérieur des Sciences de Technologies, Management et Développement Durable (ISSTMADD de Ngaoundéré)

## Offres de formations professionnelles BTS - HND - LICENCE - MASTER

### Filières et Spécialités

- ◆ Commerce Vente & Marketing
- ◆ **Comptabilité-Finance-Audit**
- ◆ Banque Assurance
- ◆ Gestion Ressources Humaines
- ◆ Gestion Logistique et Transport
- ◆ Management & Pilotage des Projets
- ◆ Droit et Carrières Juridiques
- ◆ Gestion Collectivités Territoriales
- ◆ **Sociologie, Socio-anthropologie de la santé**
- ◆ Psychopédagogie, Sciences de l'Orientation
- ◆ Communication, Journalisme
- ◆ **Energies Renouvelables**
- ◆ Réseaux & Télécommunication
- ◆ Génie Informatique, Génie Electrique
- ◆ Génie Civil, Génie Thermique et Energie
- ◆ Analyses Biologiques et Biochimiques
- ◆ Agronomie (Agriculture et Elevage)
- ◆ Sciences infirmières et Biomédicales
- ◆ Master Santé Publique
- ◆ Master Anesthésie-Réanimation
- ◆ Master Biologie Clinique

### BUSINESS, FINANCE AND MANAGEMENT

- Banking and Finance ;
- Human Resource Management ;
- Marketing ;
- Accountancy ;
- Transport and Logistics ;
- Insurance ;

### ENGINEERING AND TECHNOLOGY

- Computer engineering ;
- Civil engineering ;
- Electrical engineering.

### Nos partenaires:



Université de Ngaoundéré



Université de Dschang (FASA)



Université de Maroua  
(Ecole Nationale Polytechnique)



INTERNATIONAL  
UNIVERSITY OF  
APPLIED SCIENCES

*"ISSTMADD, une formation un emploi!"*

+237 694 43 98 01  
+237 679 99 35 30 / 674 95 92 23



B.P. 391 Ndéré-Cameroun immeuble CCA Bank  
Email: contact@isstmadd.net



web: [www.isstmadd.net](http://www.isstmadd.net)  
facebook: @isstmadd

01	Dénomination	<b>INSTITUT D'EMERGENCE DE LA SANTÉ ET DES SCIENCES BIOMÉDICALES DE NGAOUNDÉRE (INESSBIN)</b>	<b>DZERMO Mark</b>
	Références de Création et d'ouverture	<b>Accord de création</b> : N°18-03106/L/MINESUP/SG/DDES/SDA/MM du 10 avril 2018 <b>Autorisation d'ouverture</b> : N°18-03106/L/MINESUP/SG/DDES/SDA/MM du 10 avril 2018	Ngaoundéré BP : - Tél. : 698 200 444/ 650 368 664
		<b>Filière 1 : Etudes Médico-sanitaires Spécialités</b> : Sage-femme - Sciences Infirmières - Kinésithérapie - Opticien lunetier - Odontostomatologie. <b>Filière 2 : Sciences et Techniques Biomédicales Spécialités</b> : Techniques de laboratoire et d'analyse médicale - Radiologie et Imagerie - Techniques Pharmaceutiques.	BTS
		<b>Filière</b> : <b>Medical and Biomedical Sciences Spécialités</b> : Nursing - Medical Laboratory Sciences - Medical Imaging Technology - Pharmacy Technology - Dental Therapy - Midwifery - Physiotherapy - Nutrition And Dietetics - Health Care Management.	HND
02		<b>INSTITUT SUPÉRIEUR DES SCIENCES, DE TECHNOLOGIE, DE MANAGEMENT ET DÉVELOPPEMENT DURABLE (ISSTMADD)</b>	<b>DZERMO Mark</b>
	Références de Création et d'ouverture	<b>Accord de création</b> : N°17-0426/L/MINESUP/SG/DDES/SDA/OAGS du 08 mai 2017 <b>Regularisé par l'arrêté</b> : N°19-00002/MINESUP/SG/DDES/ESUP du 02 janvier 2019 <b>Autorisation d'ouverture</b> : N°17-0426/L/MINESUP/SG/DDES/SDA/OAGS du 08 mai 2017	<b>Ngaoundéré BP</b> : - <b>Tél.</b> : 698 200 444/ 650 368 664
		<b>Filière 1 : Commerce-Vente Spécialités</b> : Commerce International - Marketing, Commerce, Vente. <b>Filière 2 : Gestion Spécialités</b> : Assurance - Banque et Finance - Ressources Humaines - Gestion Logistique et Transport - Comptabilité et Gestion des Entreprises. <b>Filière 3 : Génie Civil Spécialités</b> : Bâtiment - Travaux Publics - Géomètre-Topographe. <b>Filière 4 : Génie Informatique Spécialités</b> : Informatique Industrielle et Automatisation - Maintenance des Systèmes Informatiques - Génie Logiciel - E-commerce et Marketing Numérique - Infographie et Web Design. <b>Filière 5 : Information-Communication Spécialité</b> : Communication des Organisations. <b>Filière 6 : Agriculture et Elevage Spécialités</b> : Production Animale - Production Végétale - Entreprenariat Agropastoral - Conseiller Agropastoral. <b>Filière 7 : Génie Thermique Spécialité</b> : Génie Thermique et Energie (Option : Froid et Climatisation). <b>Filière 8 : Génie Electrique Spécialités</b> : Electrotechnique - Maintenance des Systèmes Electroniques. <b>Filière 9 : Réseaux et Télécommunications Spécialité</b> : Réseaux et Sécurité.	BTS
		<b>Filière 1 : Business and Finance Spécialités</b> : Banking and Finance - Marketing-Trade-Sale - Accountancy - Insurance. <b>Filière 2 : Management Spécialités</b> : Logistics and Transport Management - Assistant Manager. <b>Filière 3 : Computer Engineering Spécialités</b> : Computer Engineering (Options : Software Engineering ; Computer Science and Networks ; Date Base Management) - Computer Maintenance (Option : Hardware Maintenance). <b>Filière 4 : Civil Engineering Spécialités</b> : Computer Engineering (Options : Software Engineering ; Computer Science and Networks ; Date Base Management) - Computer Maintenance (Option : Hardware Maintenance). <b>Filière 5 : Electrical Engineering Spécialités</b> : Electronics - Electrotechnics.	HND

<b>03</b>	<b>Dénomination</b>	<b>SANDA INSTITUT SUPÉRIEUR DE MANAGEMENT (SISMA)</b>	<b>SANDA OUMAROU</b>
	<b>Références de Création et d'ouverture</b>	<p><b>Accord de création :</b> N°11/0522/MINESUP/SG/DDES du 05 octobre 2011</p> <p><b>Autorisation d'ouverture :</b> N°14/0393/MINESUP/SG/DDES/ du 04 juillet 2014</p>	<p><b>Ngaoundéré BP : 107</b></p> <p><b>Tél. : 677 708 012</b></p>
		<p><b>Filière 1 : Commerce-Vente Spécialités :</b> Banque et Fiance - Assurance - Comptabilité et Gestion des Entreprises - Assistant Manager - Gestion des Systèmes d'Information - Gestion Logistique et Transport.</p> <p><b>Filière 2 : Gestion Spécialités :</b> Marketing, Commerce, Vente - Commerce International.</p> <p><b>Filière 3 : Génie Informatique Spécialité :</b> Maintenance des Systèmes Informatiques</p> <p><b>Filière 4 : Information et Communication Spécialité :</b> Communication des Organisation.</p> <p><b>Filière 5 : Touristique, Hôtellerie et Restauration Spécialités : Hôtellerie</b> (Option : Gestion et Management Hôtelières) - <b>Tourisme et Loisirs</b> (Option : Management Touristique).</p> <p><b>Filière 6 : Réseaux et Télécommunications Spécialités :</b> Télécommunications - Réseaux et Sécurité.</p>	BTS
<b>04</b>	<b>Dénomination</b>	<b>INSTITUT SUPÉRIEUR DES SCIENCES DE LA SANTÉ, DE GESTION ET DE L'EDUCATION ABOU (ISSGEDA)</b>	<b>ABBOU André</b>
	<b>Références de Création et d'ouverture</b>	<p><b>Accord de création :</b> N°22/01568/MINESUP/SG/DDES/ESUP/SDA/AOSB du 16 mars 2022</p> <p><b>Autorisation d'ouverture :</b> N°22/01568/MINESUP/SG/DDES/ESUP/SDA/AOSB du 16 mars 2022</p>	<p>Ngaoundéré (2eme arrondissement, quartier Mardock plateau) BP : Tél. :699 47 70 99</p>
		<p><b>Filière 1 : Gestion Spécialités :</b> Gestion Logistique et Transport – Assistant Manager – Ressources Humaines - Banque et Fiance – Gestion des ONG – <b>Gestion des Projets</b> - Gestion des Systèmes d'Information – Comptabilité et Gestion des Entreprises</p> <p><b>Filière 2 : Education Spécialités :</b> Administration Scolaire – Orientation Scolaire et Professionnelle – Andragogie – Education Spécialisée (Option : Enseignement des Déficiants Auditifs)</p> <p><b>Filière 3 : Etudes Médico-sanitaires Spécialités :</b> Sciences Infirmières – Sage-Femme - Kinésithérapie</p> <p><b>Filière 4 : Sciences et Techniques Biomédicales Spécialités :</b> Techniques de Laboratoire et d'Analyse Médicale – Radiologie et Imagerie – Techniques Pharmaceutiques</p>	BTS



# REGION DU CENTRE

# ECOLE SUPERIEURE DE COMMERCE ET DE GESTION DES ENTREPRISES

## GROUPE ESC-YAOUNDE

# SUP de CO Yaoundé

## Graduate School of Management

Arrêté N°12/0369/MINESUP du 16/08/2012



Placée sous la tutelle académique de l'Université de Yaoundé II Soa avec le partenariat du Groupe Galileo Global Education (France)

## Programme Grande Ecole

### Spécialités

#### BACHELOR (Bac+3)

- Marketing et Vente
- Finance

#### MASTER EN SCIENCE DE GESTION (Bac+5)

- Finance / Contrôle de Gestion
- Marketing et Distribution
- Gestion des Ressources Humaines
- Comptabilité Contrôle Audit

#### MASTER IN BUSINESS ADMINISTRATION (MBA)

- Marketing et Publicité
- Audit et Contrôle Interne

### Année d'étude Concernée

- Bachelor 1 : BAC ou GCE
- Bachelor 2 : 1<sup>ère</sup> Année universitaire validée
- Bachelor 3 : BAC+2 ( BTS, DUT, DSEP, HND)
- Graduate 1: Licence, Bachelor + Expérience Professionnelle
- Graduate 2: Graduate 1 validé
- MBA 1: Bachelor, Licence, Master Professionnel + Expérience Professionnelle
- MBA 2: Master Programme Grande Ecole ou Master Professionnel + Expérience Professionnelle

## Cycle BTS (Bac+2)

### Spécialités

- Gestion des Ressources Humaines
- Marketing Commerce Vente
- Banque Finance
- Comptabilité et Gestion des Entreprises
- Gestion Logistique et Transport

## Programme Universitaire

### Licence et Master 1 & 2

- Administration des Entreprises
- Comptabilité, Contrôle Audit
- Finance - Comptabilité
- Banque - Assurance - Bourse
- Gestion des Ressources Humaines
- Gestion Logistique et Transport
- Commerce et Distribution
- Logistique et Commerce international
- Marketing Manager Opérationnel
- Fiscalité



Tutelle

*Vous avez du talent, nous lui donnons de la valeur*  
Devenez Docteur en Gestion des Entreprises en 24 mois

**DBA**  
Doctorate in Business Administration (DBA)  
Pour la première fois en Afrique Centrale



**L'Académie des Sciences de Management de Paris (ASMP)**  
délocalise son DBA à SUP DE CO Yaoundé



## Our programs entirely in English

### BACHELOR in International Management

Students are allowed to go for an exchange / Continuation on programs at ESC Clermont for international experience.

#### Admission Requirement

Holder of the GCE A Level or a BAC

#### Specialities

- Finance / International Finance
- Marketing / International Marketing
- international Commerce / Business

#### Diploma Achieved

Bachelor in international Management co-signed by ESC-Clermont and University of Yaoundé II Soa

## MASTER of Science

Access to the Master of science through the evaluation of the application.

#### Specialities

- Control, Audit and Corporate Finance
- International Commerce and Digital Marketing

## HND (02 Years)

Higher National Diploma (HND) obtained in 02 years for holder of the GCE A Level or a BAC.

#### Specialities

- Accountancy
- Logistics and Transport
- Human Resource Management
- Banking Finance
- Marketing Trade Sales

### CONTACTS

242 03 37 31

Site: [www.supdecoyaounde.com](http://www.supdecoyaounde.com)

BP: 11151 Yaoundé - Cameroun

Email: [contact@supdecoyaounde.com](mailto:contact@supdecoyaounde.com)

Yaoundé - Ngousso

entre l'Hôpital Général et le carrefour de l'hôtel le paradis



## Nos Partenaires Internationaux





# GEOLOCALISATION DES IPES DANS LE CENTRE



**06** Economics and Management School of Yaoundé (EMAS- Ydé)

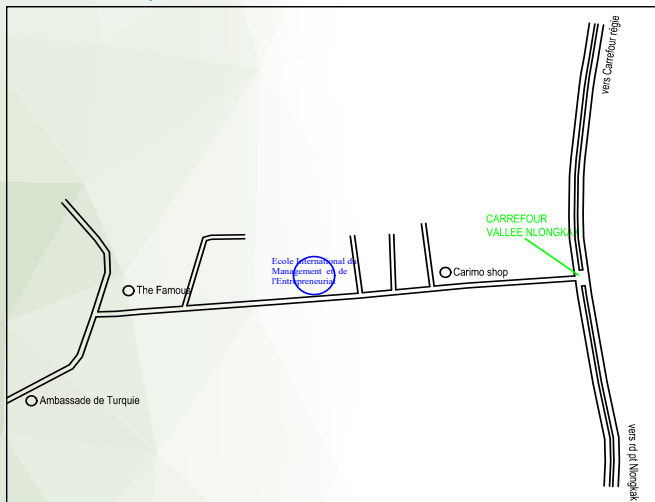

**07** Ecole Supérieure d'Administration et des Affaires (ESAA)

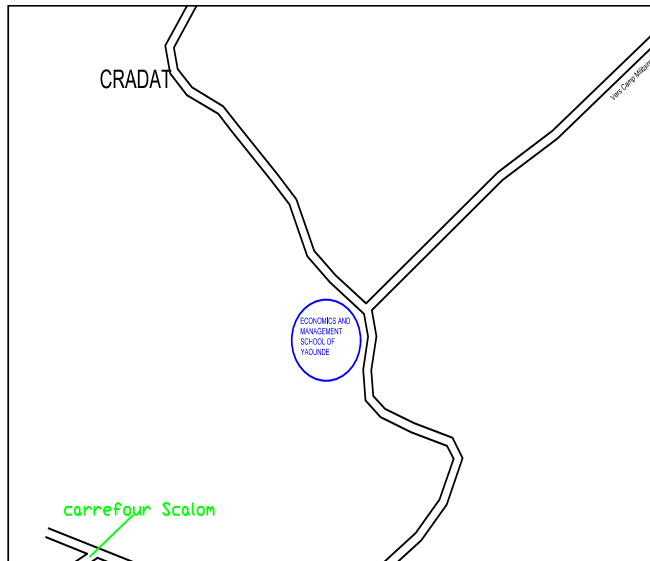

**08** École Sup Prépa

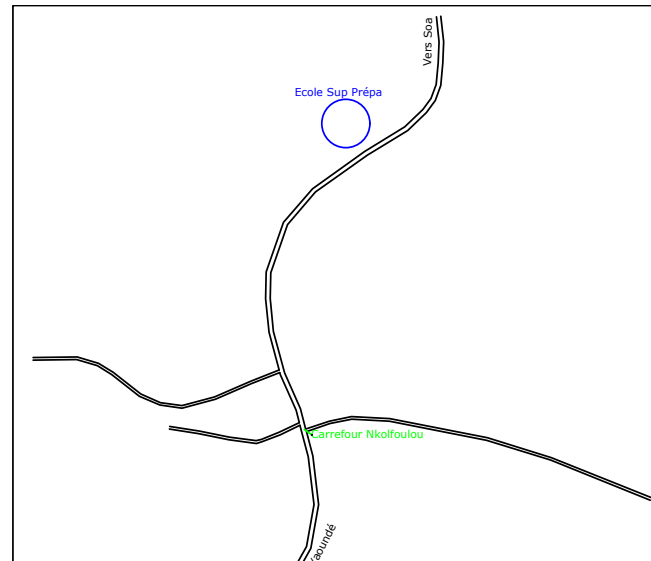

**11** Ecole Supérieure de Commerce et de Gestion de Yaoundé (ESGY)

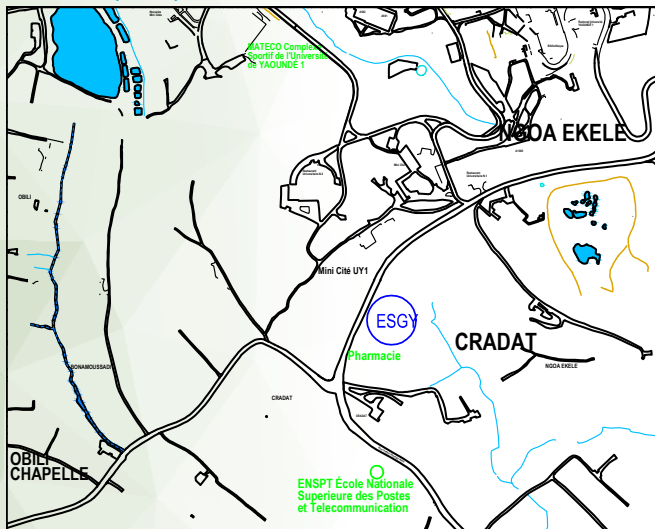

**13** Ecole Supérieure des Sciences de la Finance, de l'Assurance et des Risques de Yaoundé (ESSFAR)

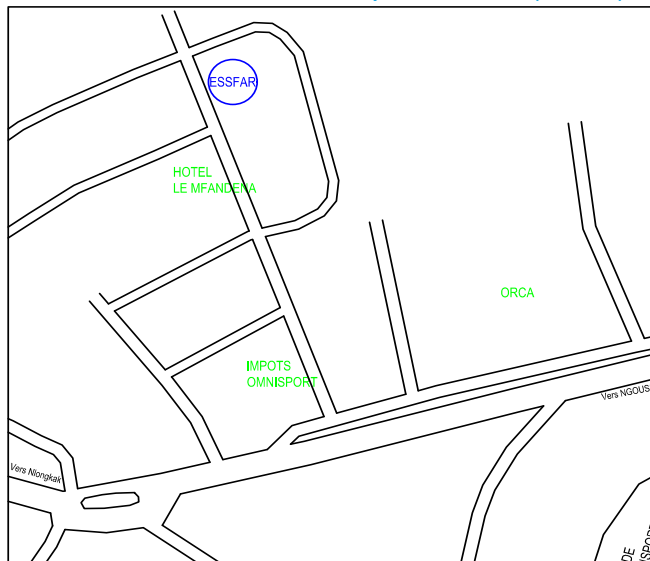

**16** Ecole Supérieure des Techniques Avancées pour le Développement (ESTAD)

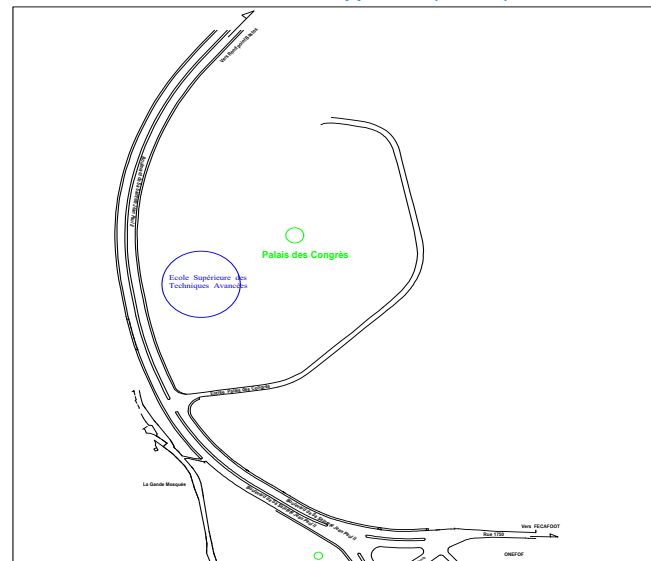

**18** Experimental Higher Institute of Science and Technology (EXHIST)

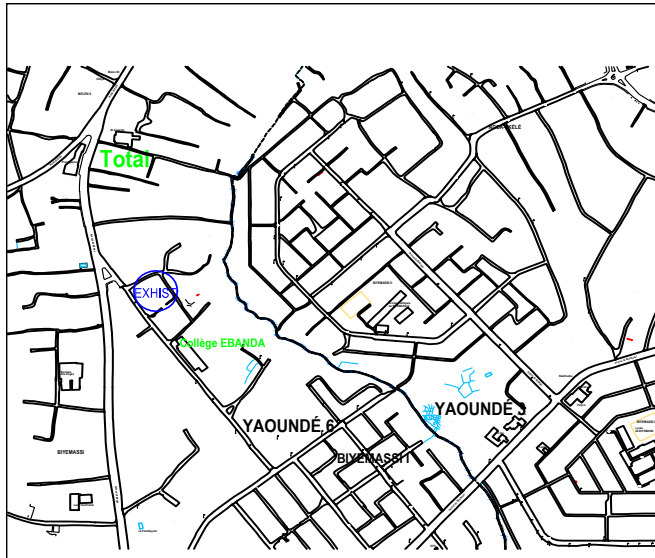

**20** (Saint Louis University Institute (SLUI) / Ghandy Higher Institute of Science and Technology (GHISTY))

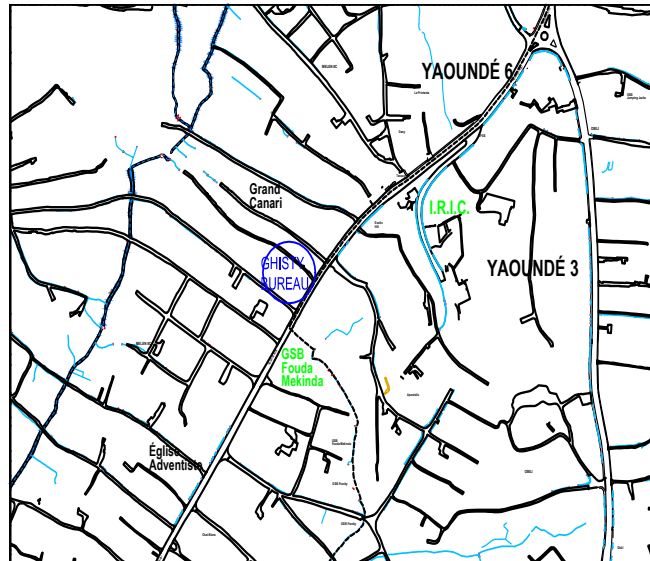

**25** High Institute of Science and Management (HISMA)

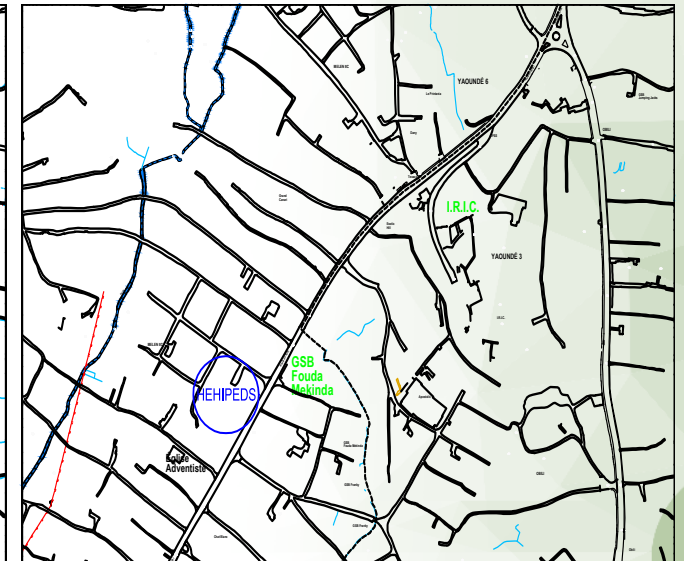

**32** Holy Infant Higher Institute of Health Sciences (HIHIS)

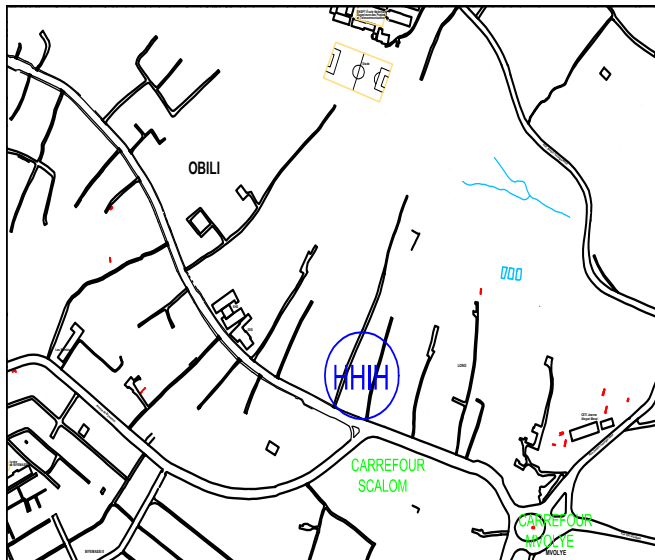

**34** Information and Communication Technology University Institute (ICTU)

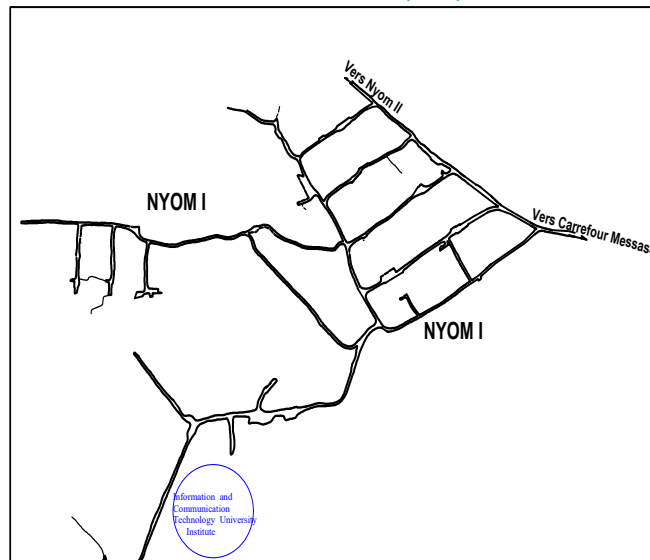

**36** Institut Catholique de Yaoundé

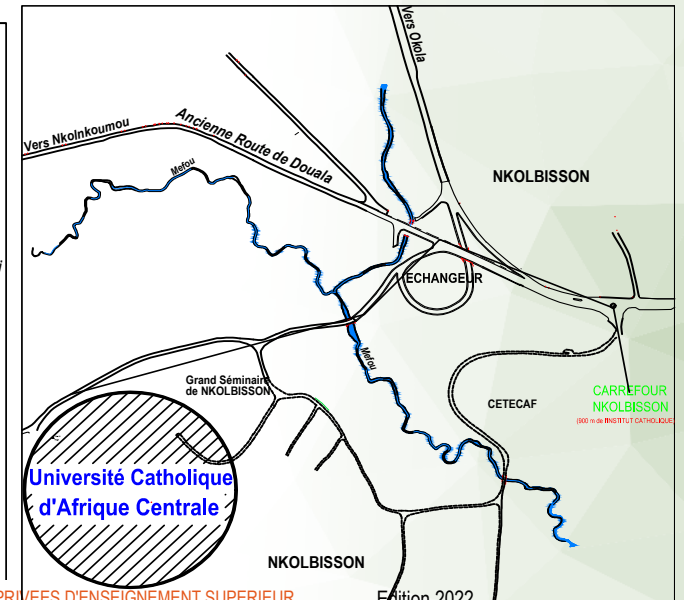

**41** Institut de Management de Marketing Supérieur de Commerce (I2M SUP DE CO Cameroun)

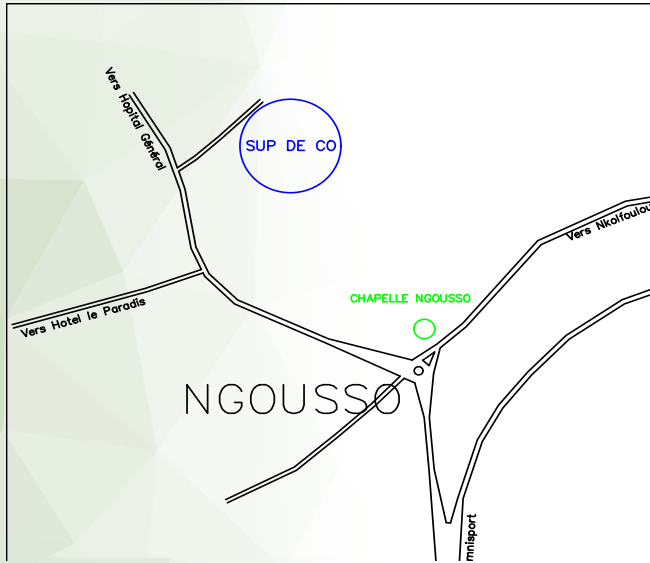

**43** Institut des Sciences Economiques et Informatique de Gestion (ISEIG)

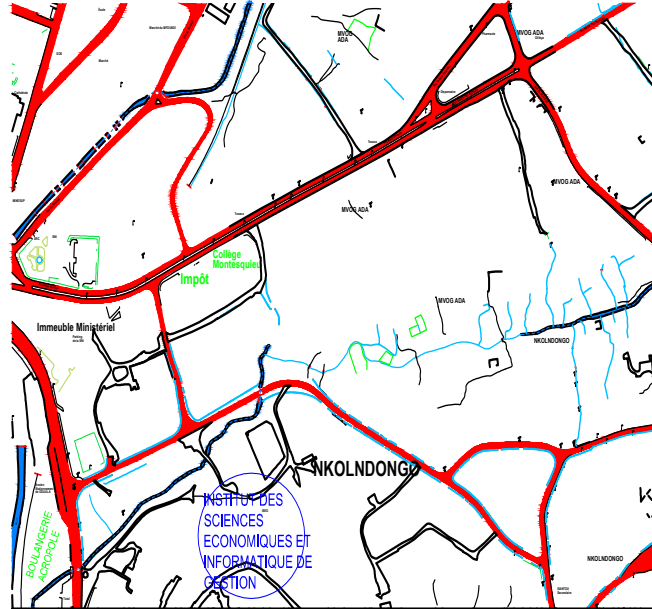

**44** Institut des Sciences et Techniques Appliquées à la Santé (ISTAS)

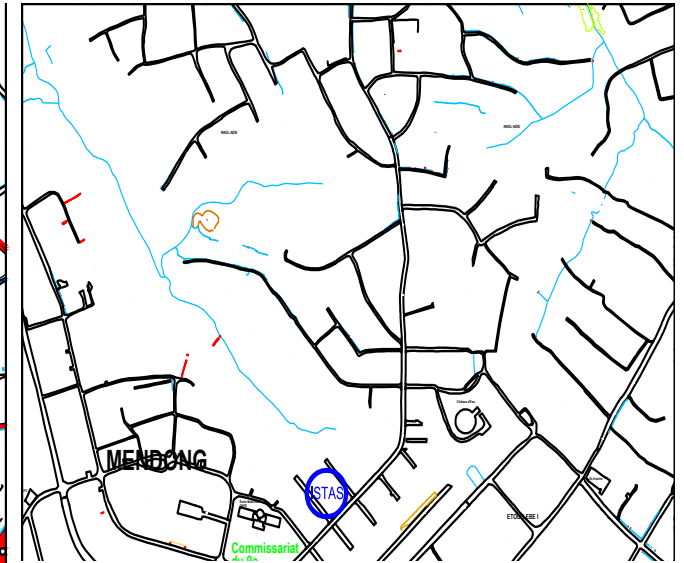

**46** Institut MBASSI Supérieur (IMS)

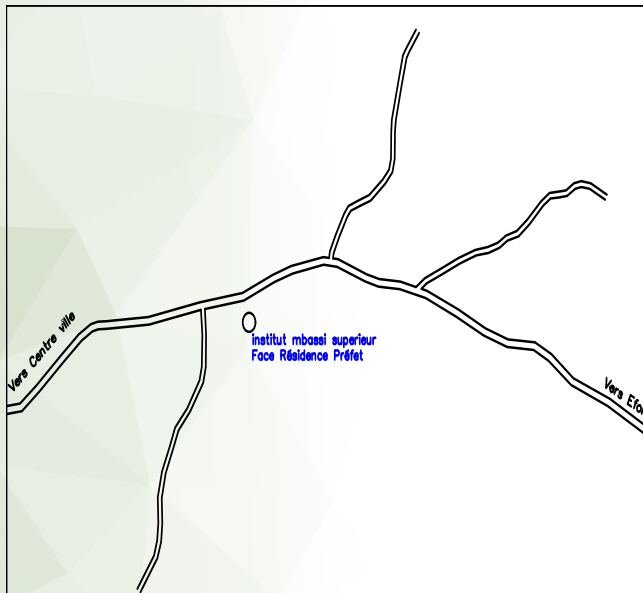

**47** Institut Supérieur en Administration des Affaires Publiques et des Innovations Entrepreneuriales (ISAAPE)

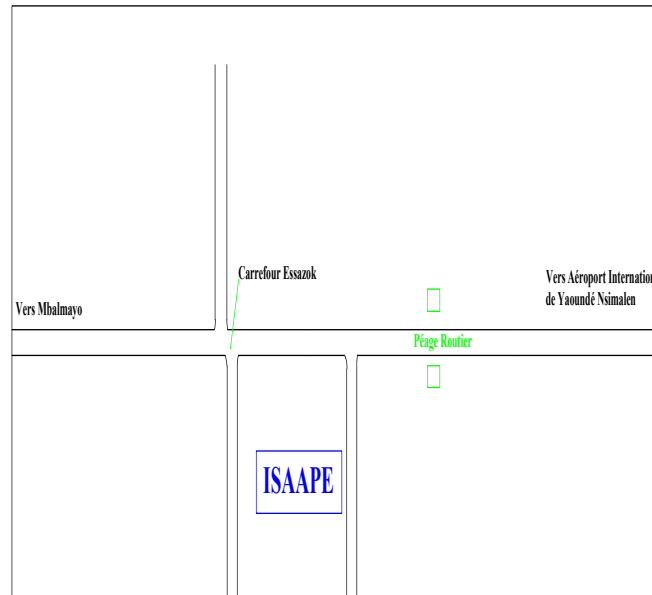

**48** Institut Supérieur Azimut de Commerce, de Technologie et de Santé (INSA)

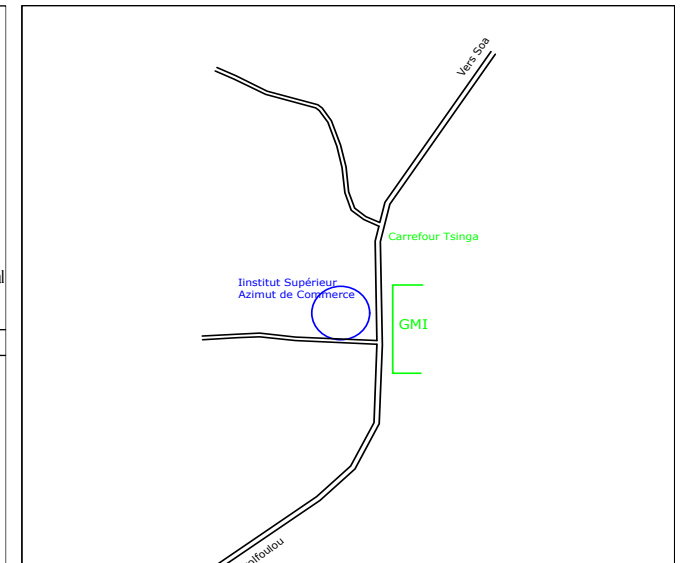

**49** Institut Supérieur d'Agriculture et de Gestion (ISAGO)

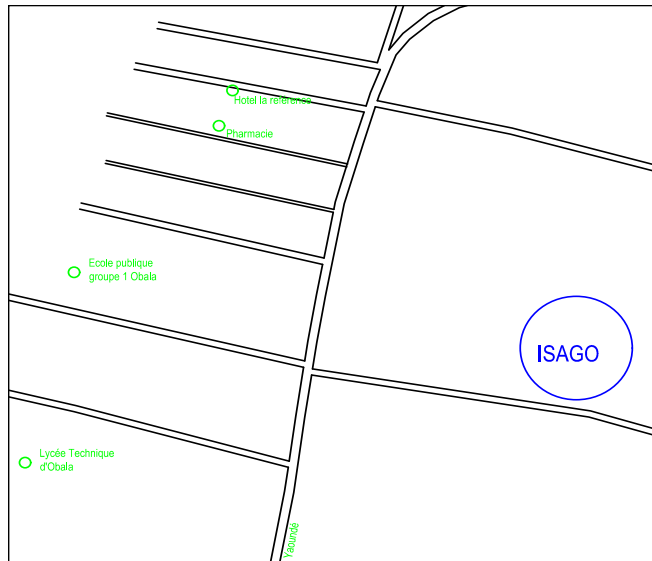

**50** Institut Supérieur de Commerce et d'Administration (ISCA)

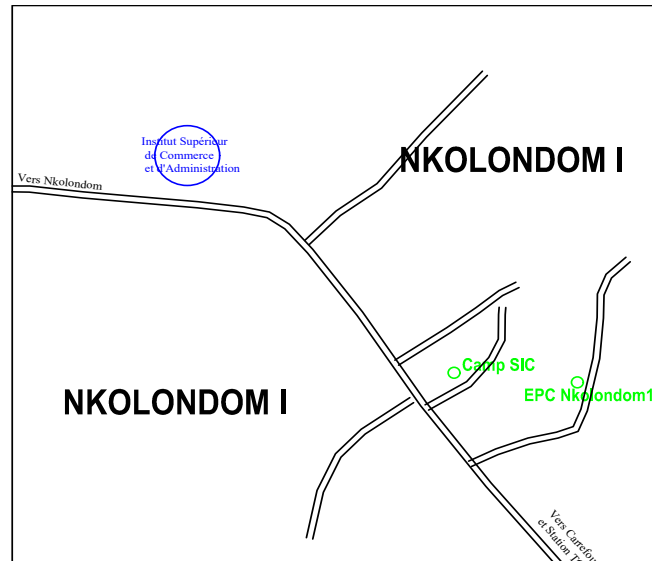

**52** Institut Supérieur d'Enseignement Managérial et Technologique (ISEMT)

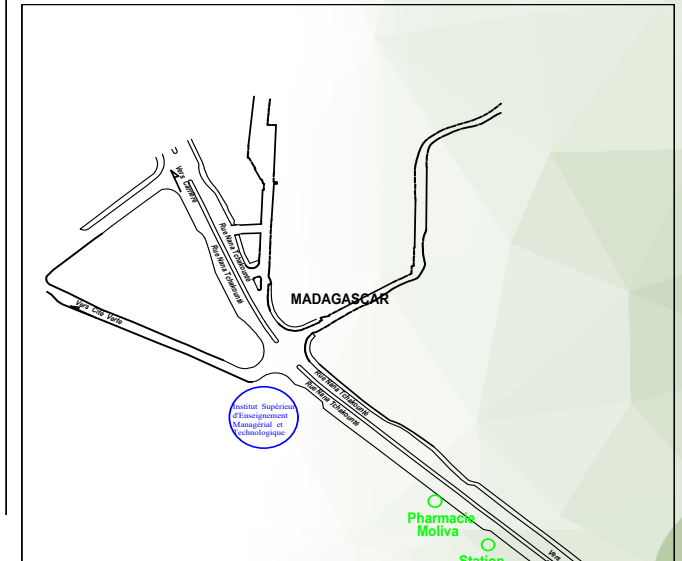

**53** Institut Supérieur d'Etudes Scientifiques, Technologiques et Managériales (ISESTMA)

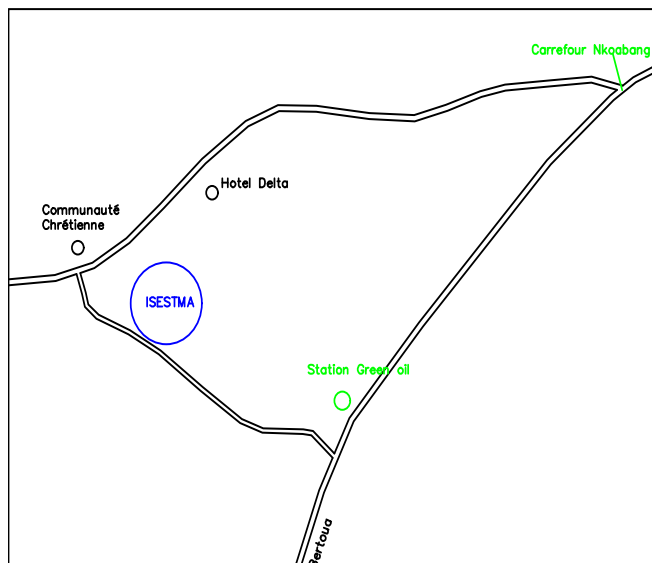

**55** Institut des Sport et de l'Education Physique Françoise MBANGO (ISEP-FM)

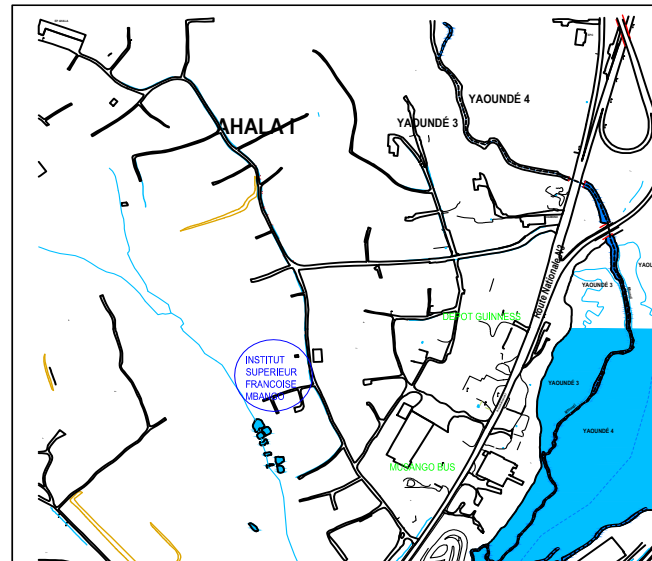

**59** Institut Supérieur de Formation aux Métiers de Télécommunications, de l'Innovation Technologique, de Commerce et de Gestion (IFTIC- SUP)

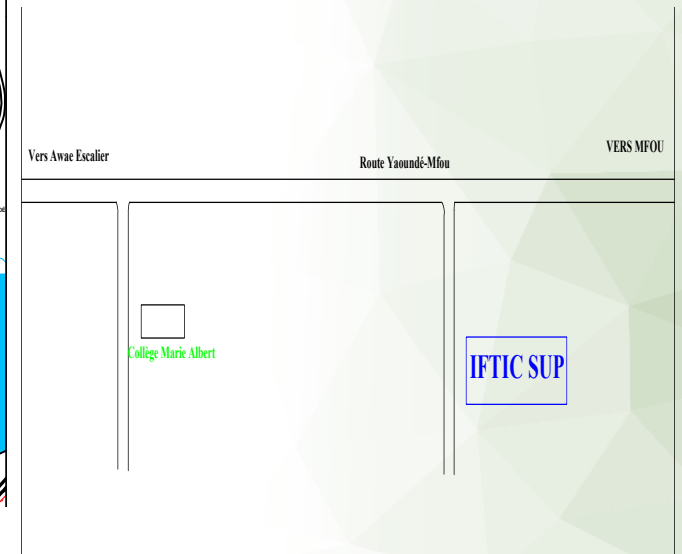

**61** Institut Supérieur de Gestion et d'Hôtellerie (ISGHO)



**62** Institut Supérieur de l'Émergence (ISE)

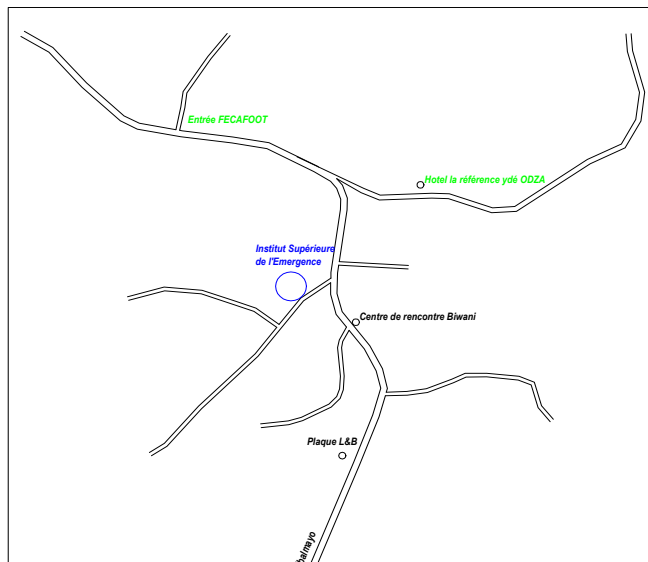

**67** Institut Supérieur de Management et des Sciences Appliquées (ISMASA)

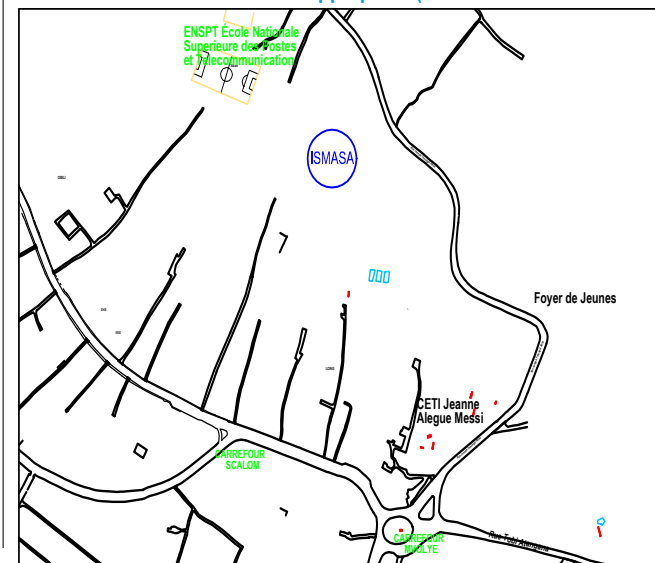

**69** Institut Supérieur de Management et des Technologies Industrielles (ISMTI)

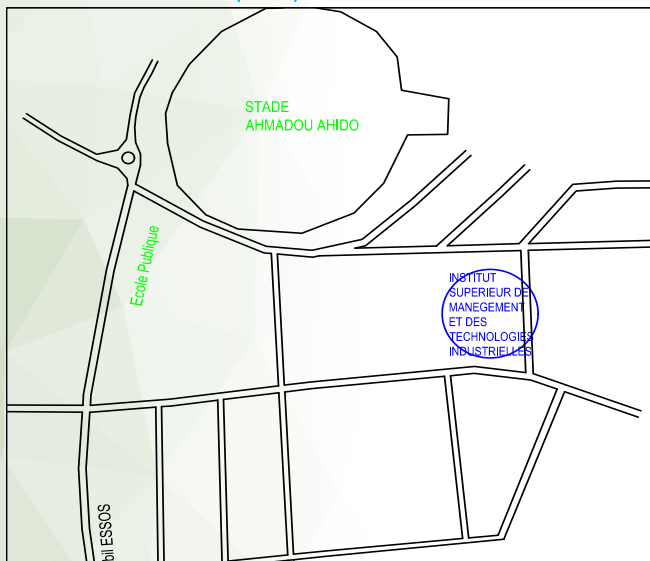

**71** Institut Supérieur du Management de l'Informatique et du Digital (ISMID)

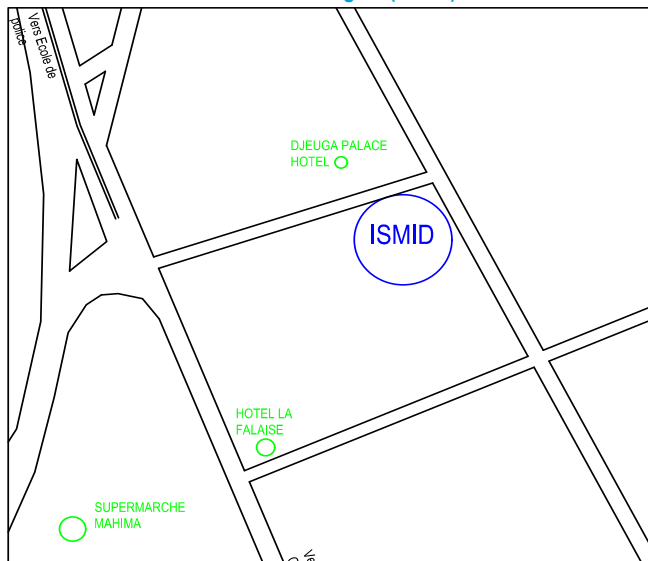

**75** Institut Supérieur de Pétrochimie et d'Ingénierie Mathématique (ISPIM)

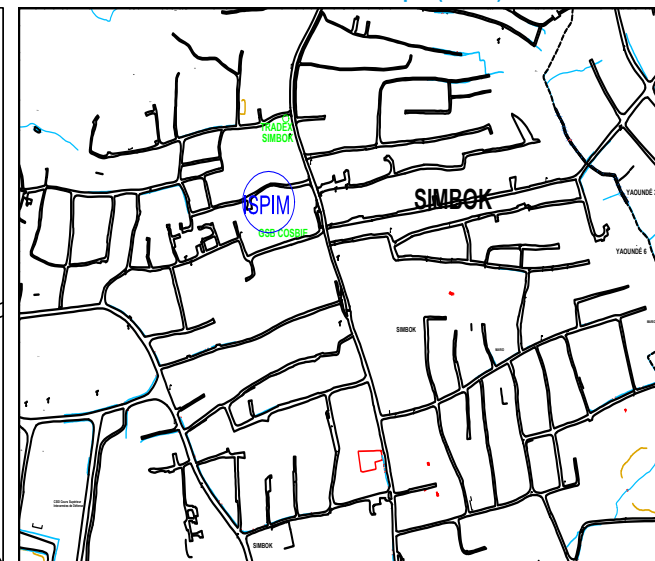

**76** Institut Supérieur de Technologie de Batchenga (ISTB)

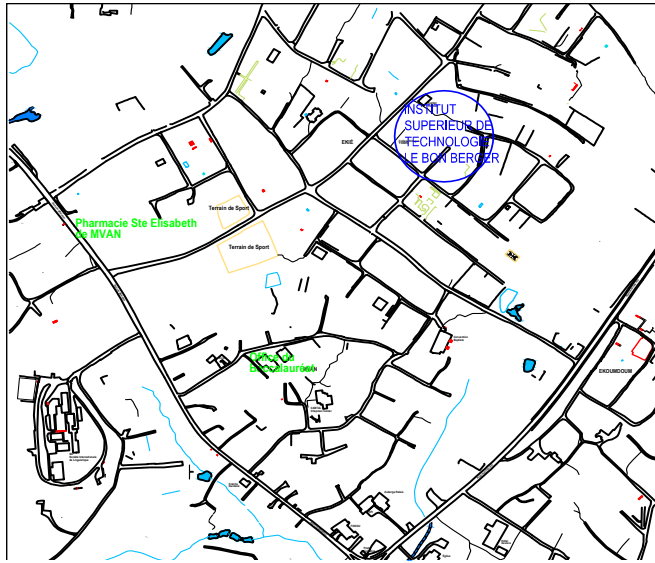

**78** Institut Supérieur de Technologie Médicale de Nkolodom (ISTM)

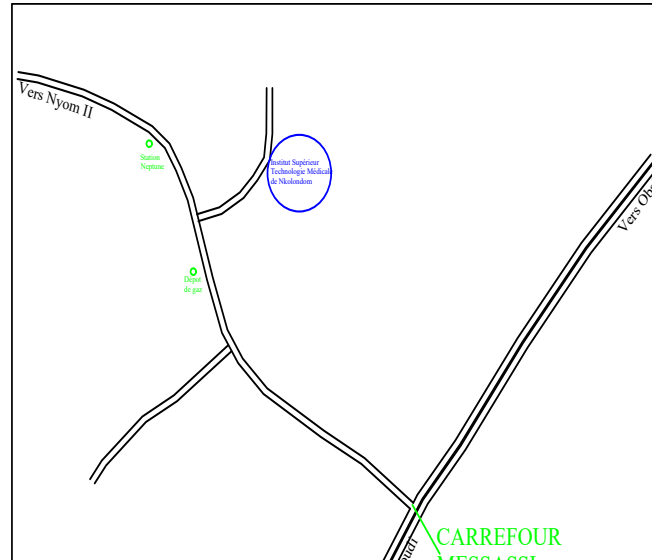

**80** Institut Universitaire d'Afrique (IUA) / Institut Supérieur de Traduction, d'Interprétariat et de Communication (ISTIC)

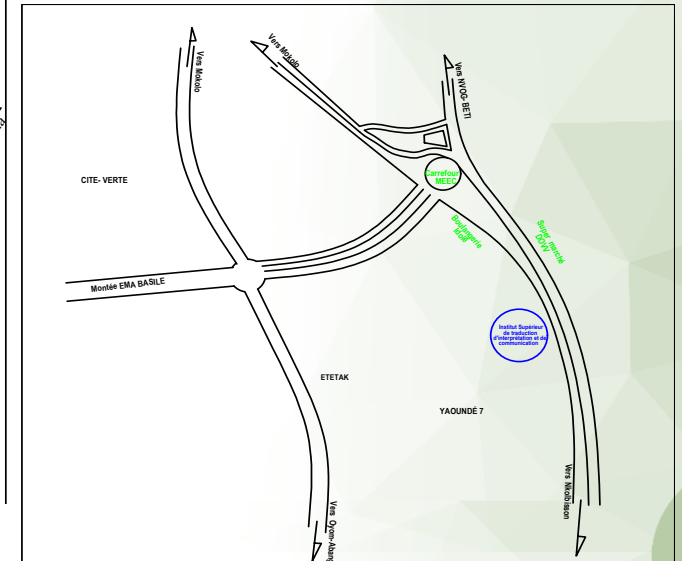

**83** Institut Supérieur des Sciences Agronomiques, de l'Environnement et de l'Entrepreneuriat Rural (ISSAER)

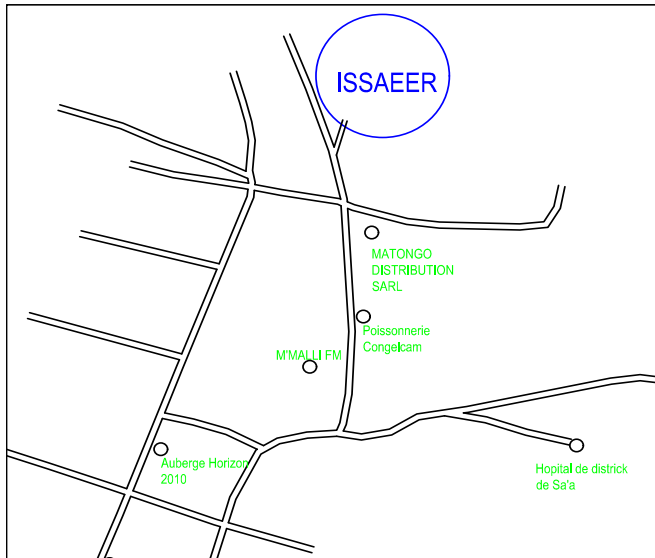

**85** Institut Supérieur des Sciences Biologiques et Appliquées (ISSBA)

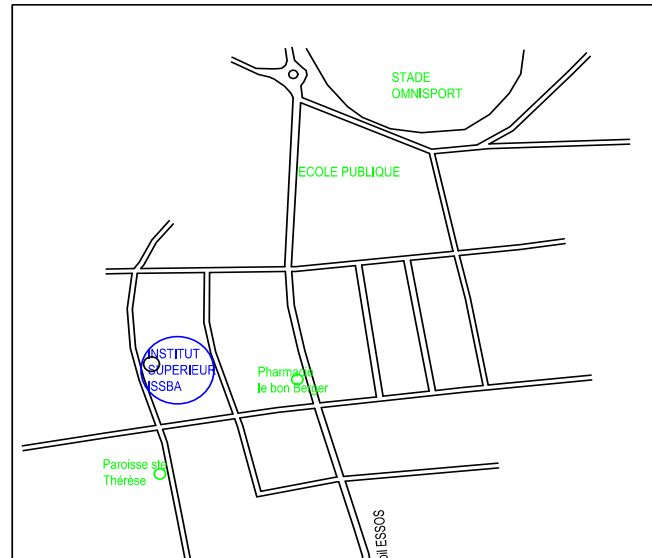

**87** Institut Supérieur des Sciences de l'Entreprise (ISSE)

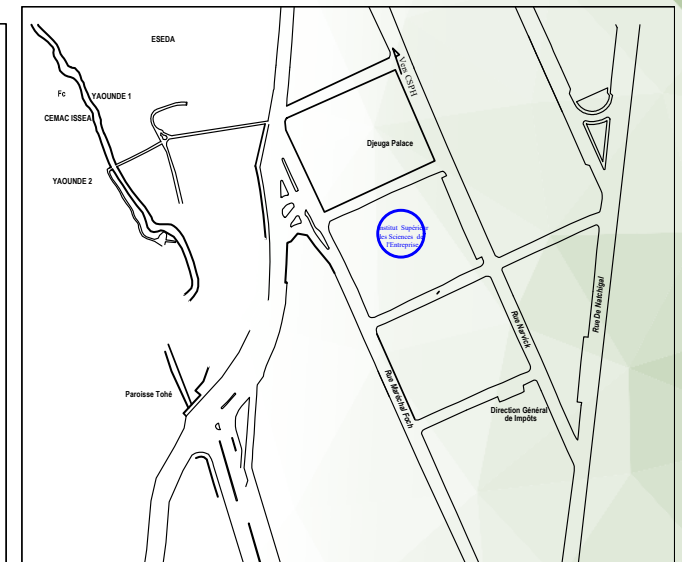

**91** Institut Supérieur des Sciences et des Technologies Sainte Maria

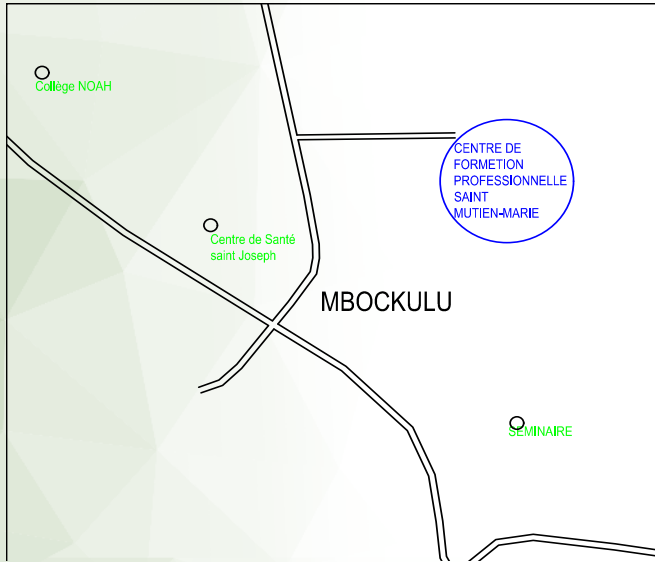

**92** Institut Supérieur des Sciences et Technologies de la Santé (ISSTS)

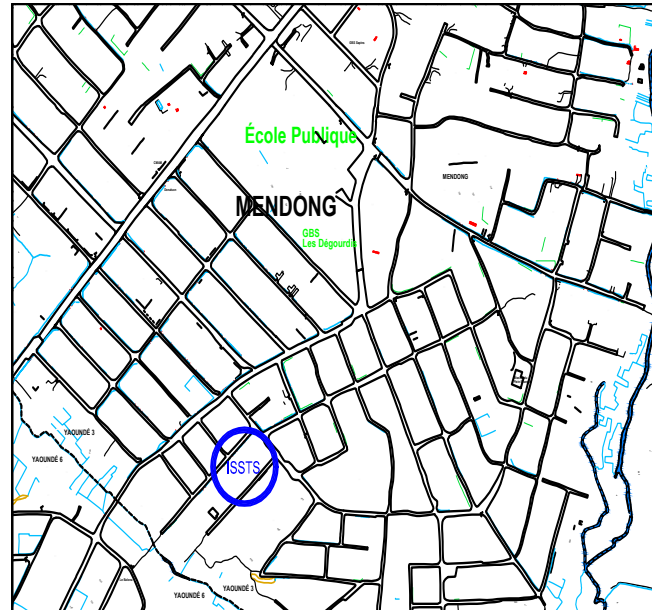

**94** Institut Supérieur des Sciences et Technologies la Sapience (ISSTS)

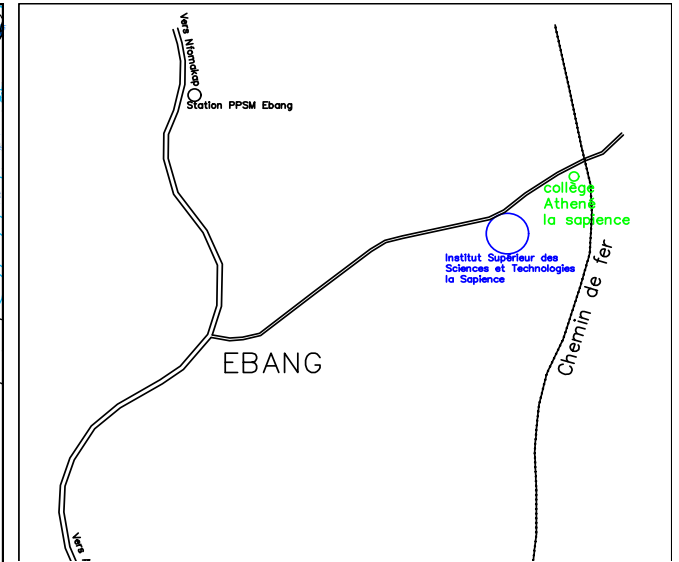

**95** Institut Supérieur des Sciences, Arts et Métiers (ISSAM)

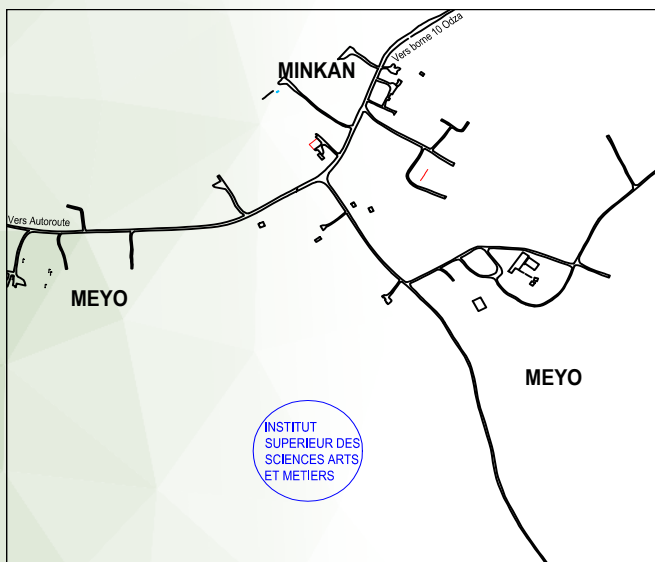

**96** Institut Supérieur des Techniques Agricoles d'Ombessa

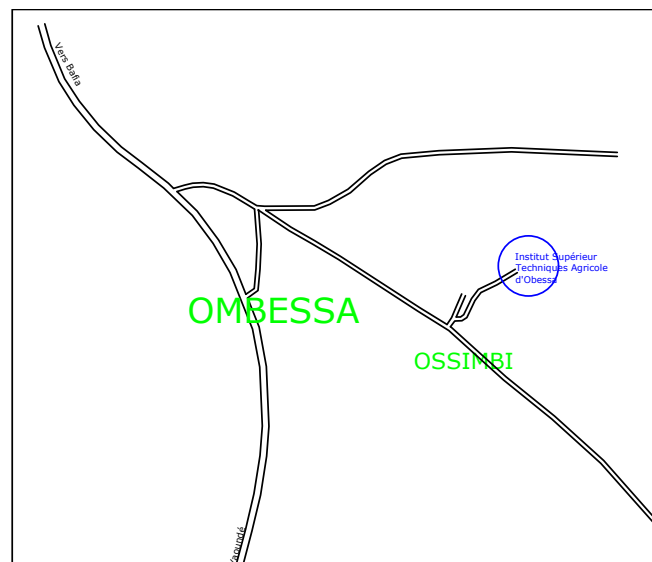

**99** Institut Supérieur du Personnel Médico- Sanitaire (ISPM)

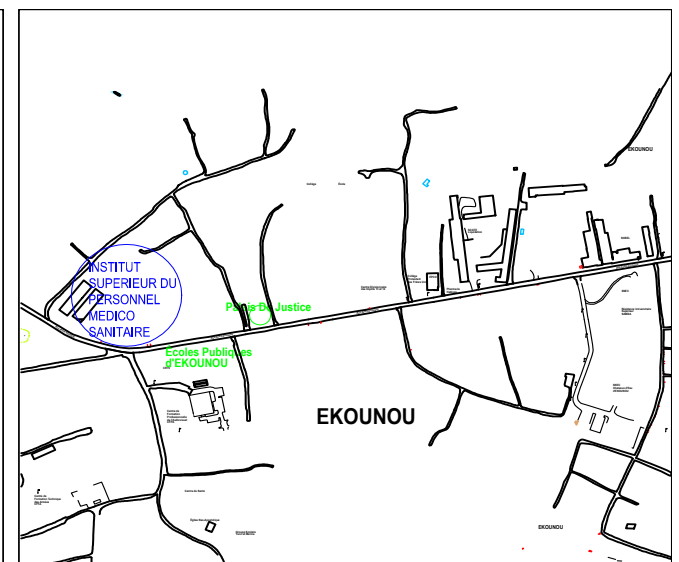

100 Institut Supérieur Hintel (ISH)

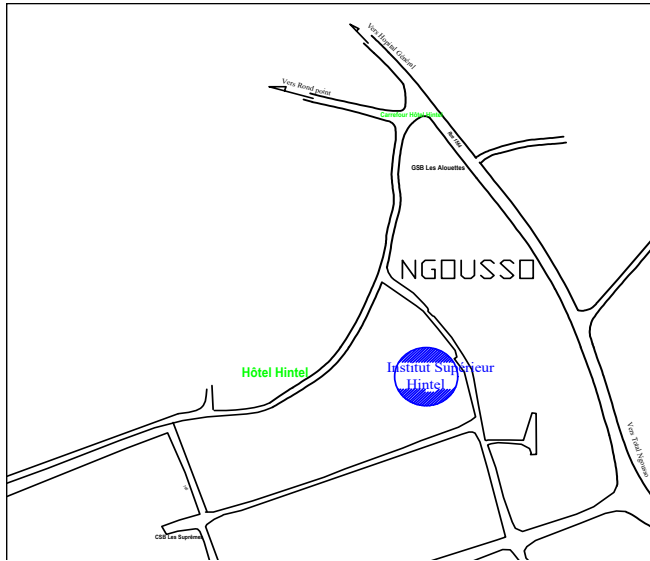

102 Institut Supérieur Jimit (ISJ)

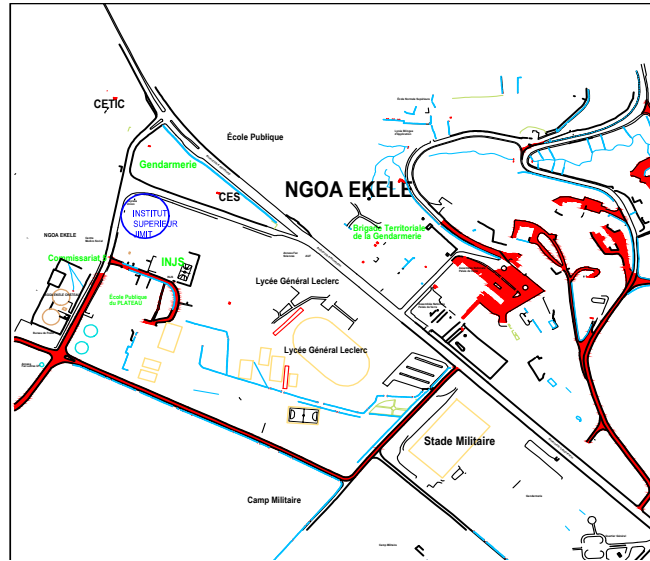

103 Institut Supérieur Kalata (ISKA)

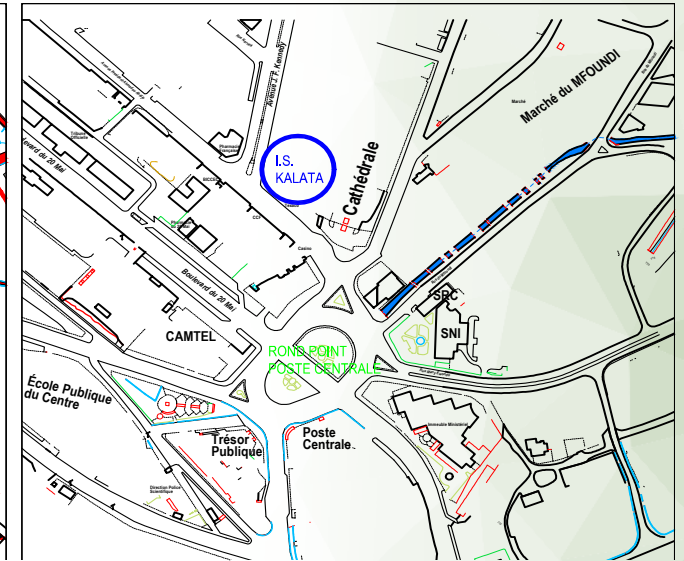

104 Institut Supérieur la Rosière

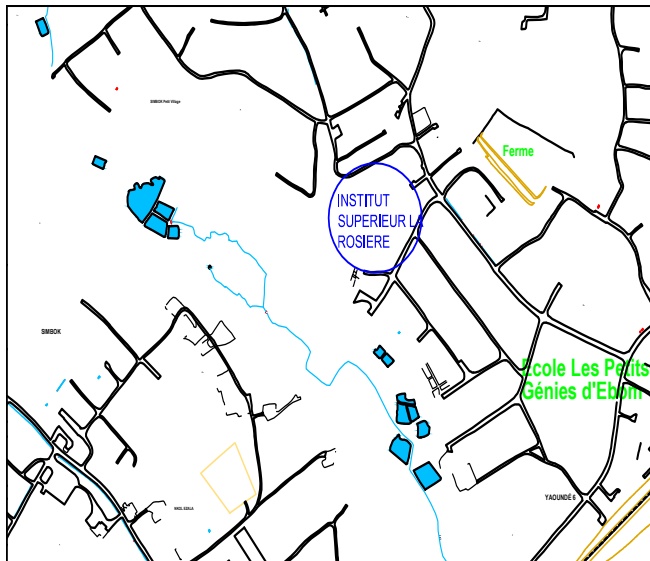

105 Institut Supérieur Lead (ISL)

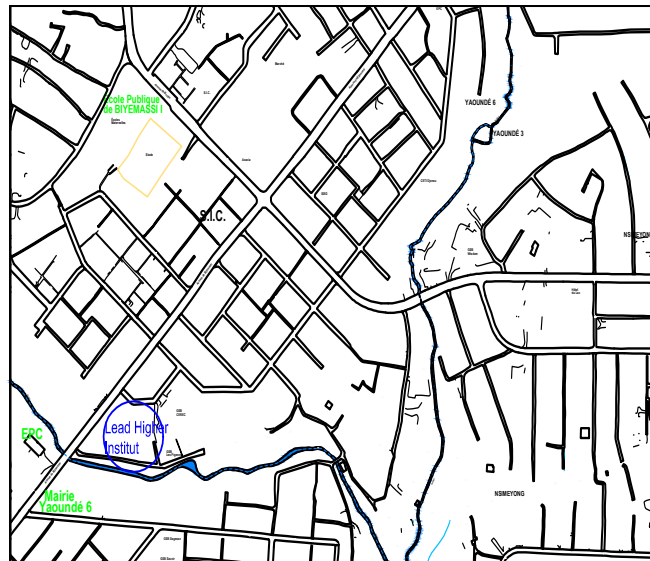

109 Institut Supérieur Polytechnique

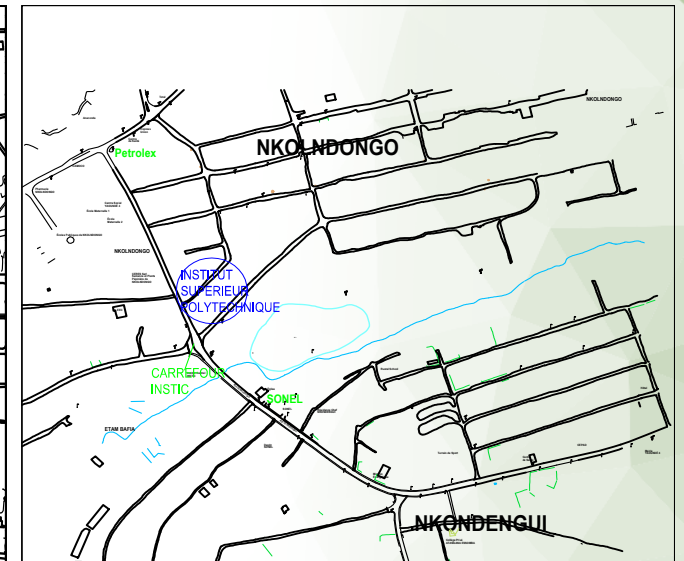

108 Institut Supérieur Polytechnique

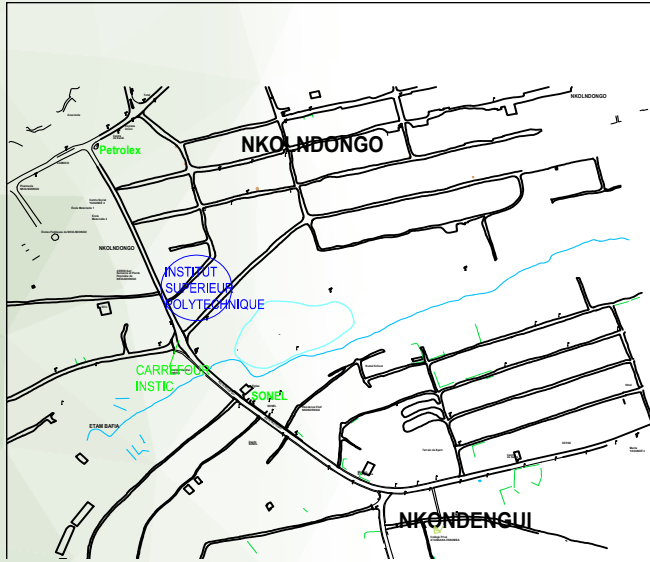

109 Institut Supérieur Polytechnique les Armandins (ISPA)

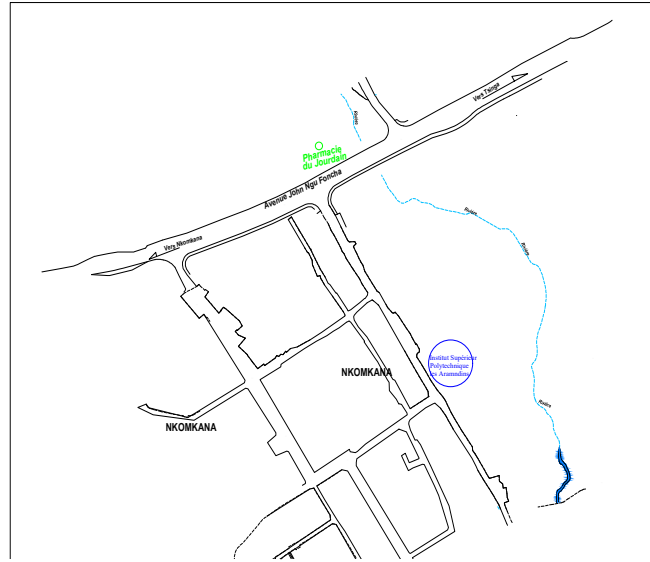

110 Institut Supérieur Professionnel (ISP)

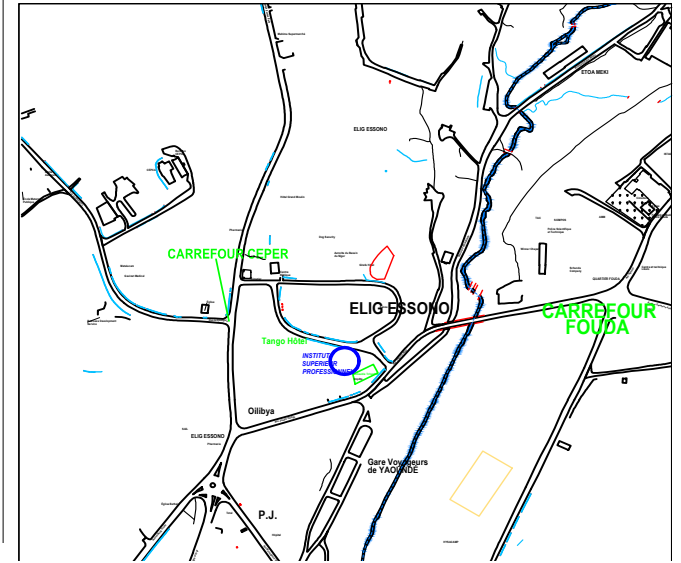

111 Institut Supérieur Royal Deumaga (ISRD)

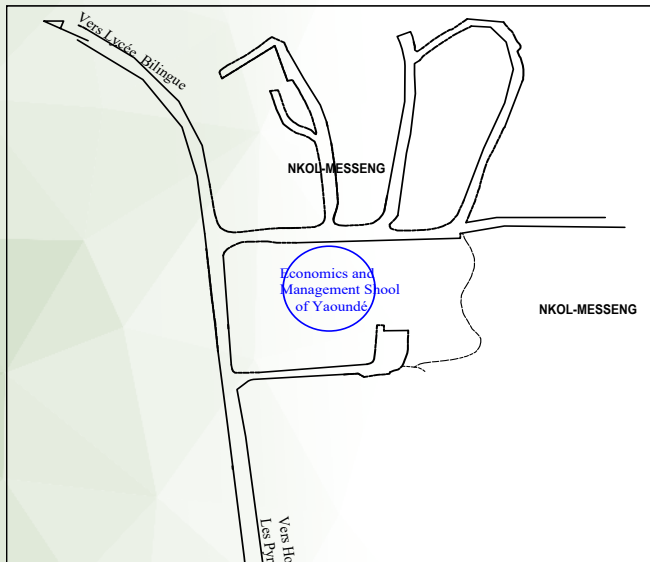

112 Institut Supérieur Saint Jean-Paul II (ISJP)

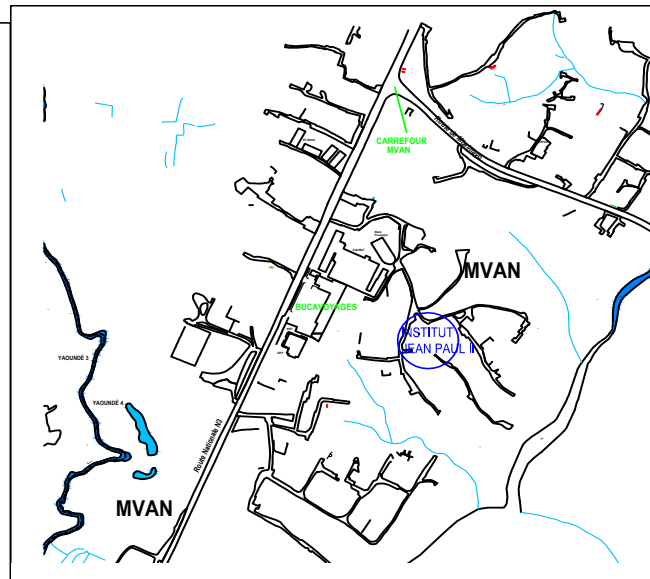

114 Institut Supérieur Technologique

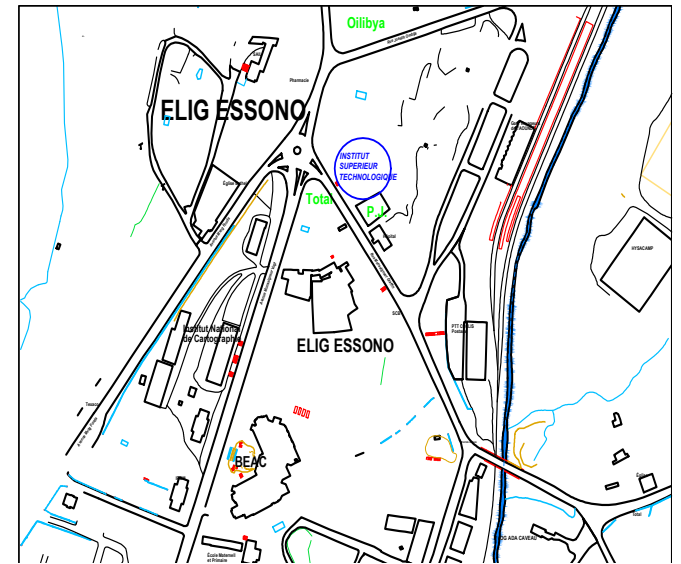

**115** Institut Universitaire Agricole de Management des Métiers de la Production (IUAMMP)

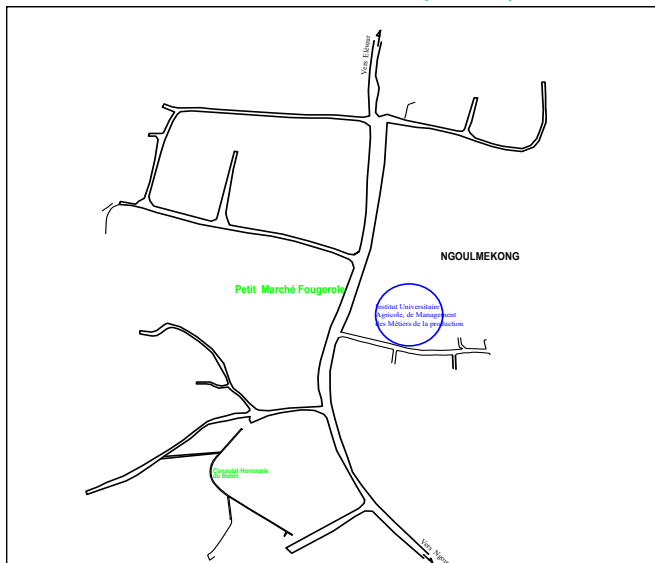

**116** Institut Universitaire Catholique Sainte Thérèse de Yaoundé (INUCASTY)

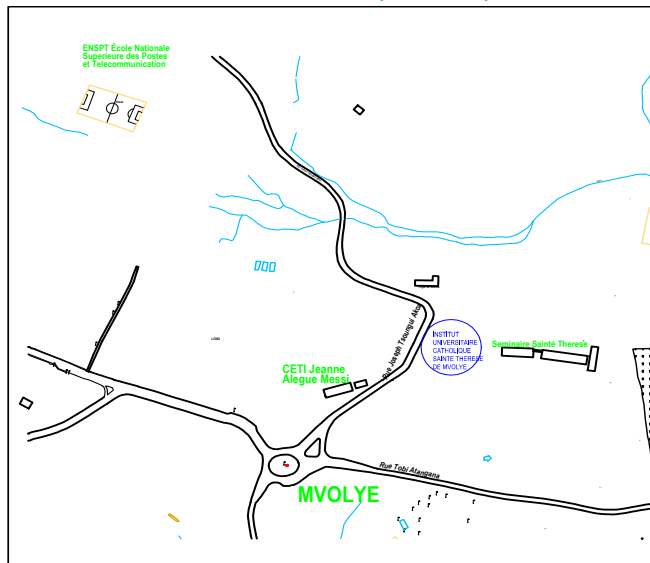

**119** Institut Universitaire Saint Jean du Cameroun (IUSJC)

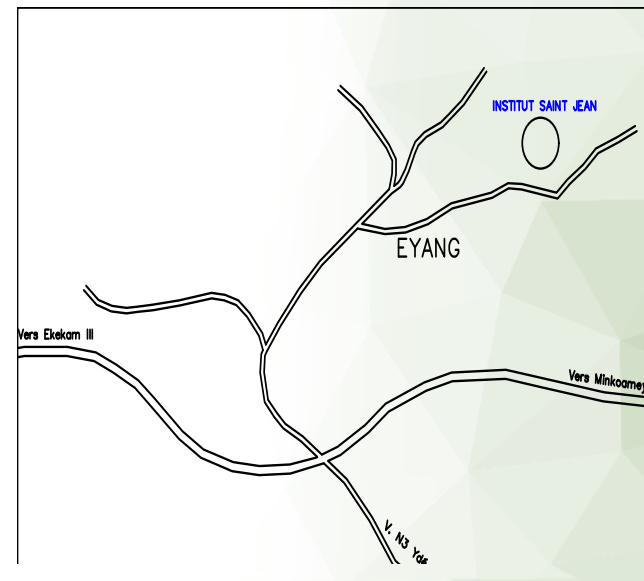

**120** Institut Universitaire des Sciences et de Management (IUSM)

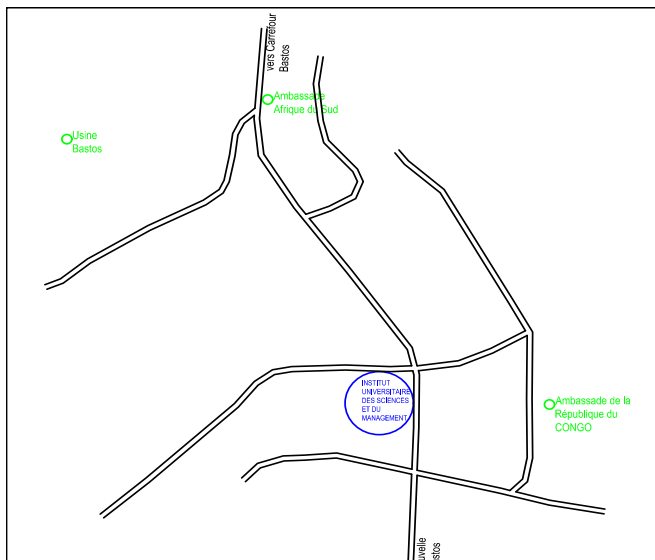

**122** Institut Universitaire des Sciences et Techniques de Yaoundé (IUSTY)

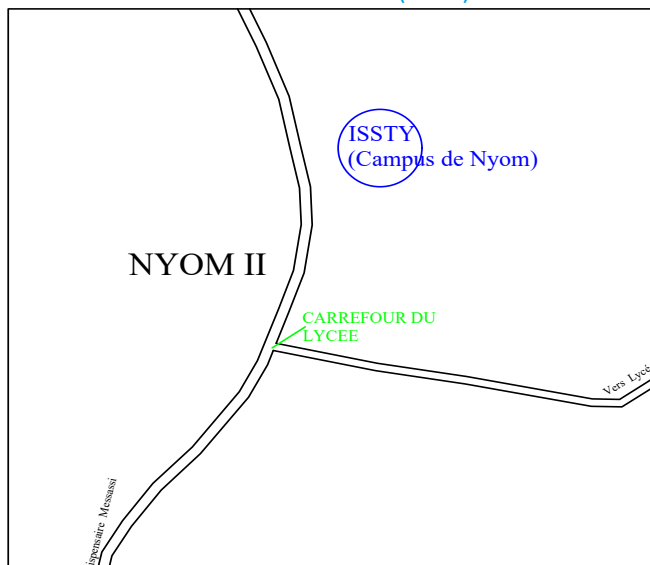

**123** Institut Universitaire des Sciences Pétrolières et de Magement (IUSPM)

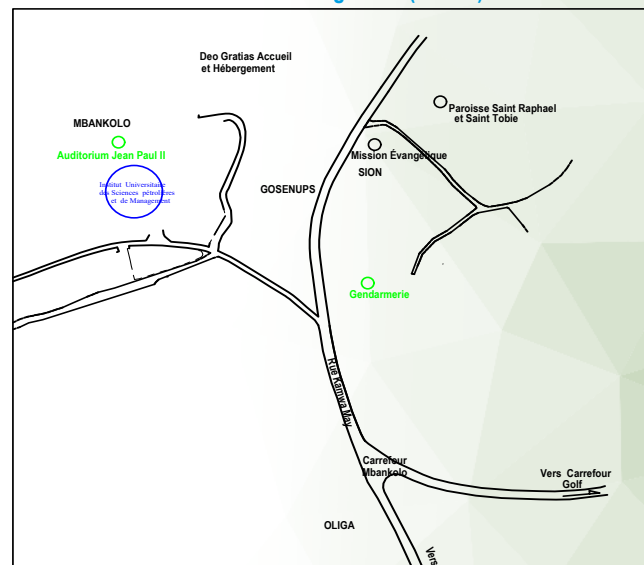

**124** Institut Universitaire des Sciences, des Technologies et de l'Éthique (IUSTE)



**126** Institut Universitaire International

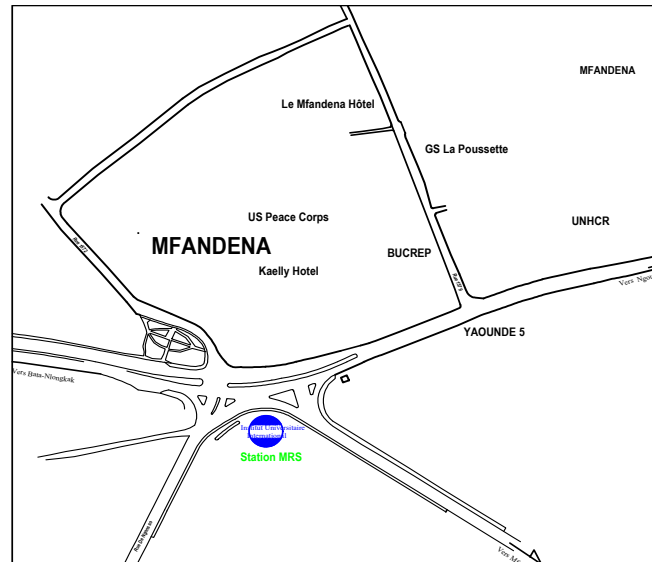

**127** Institut Universitaire J. NDI SAMBA

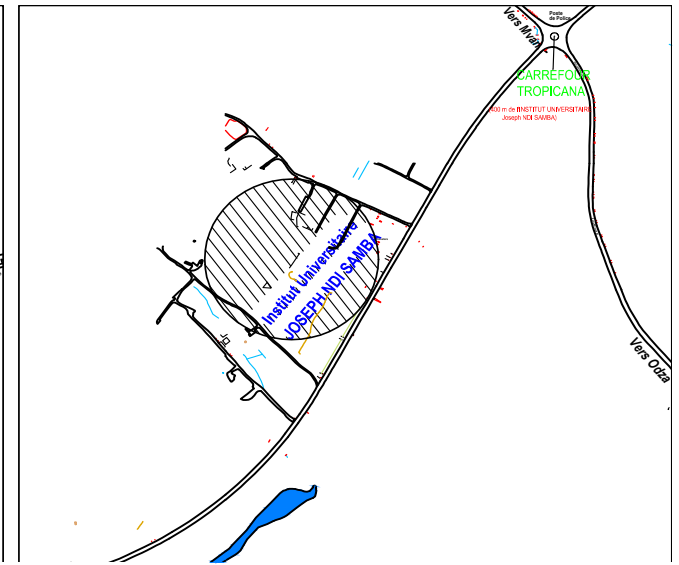

**128** Institut Universitaire la Fraternité de Yaoundé

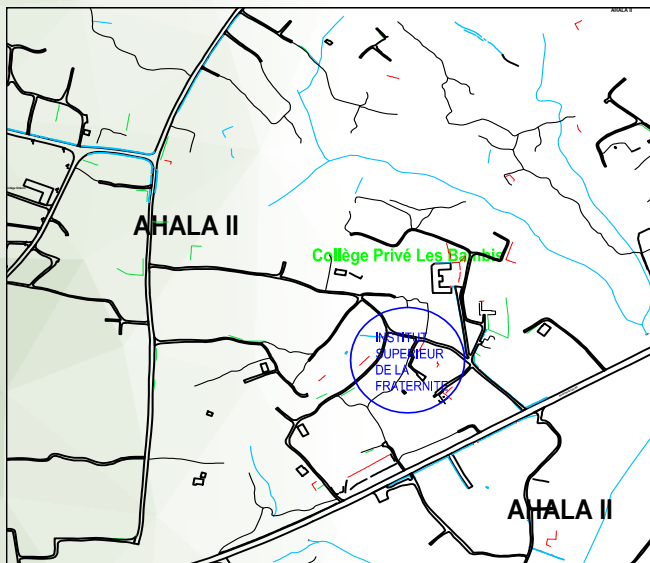

**129** Institut Universitaire la VISION

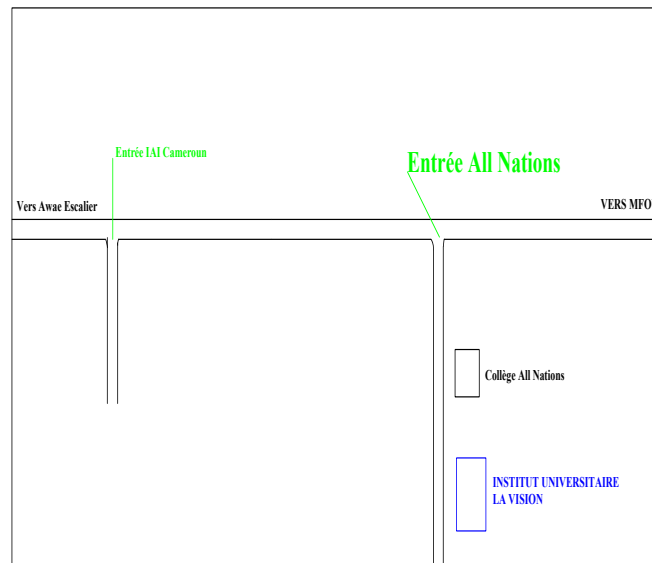

**130** Institut Universitaire Matamfen (IUMAT)

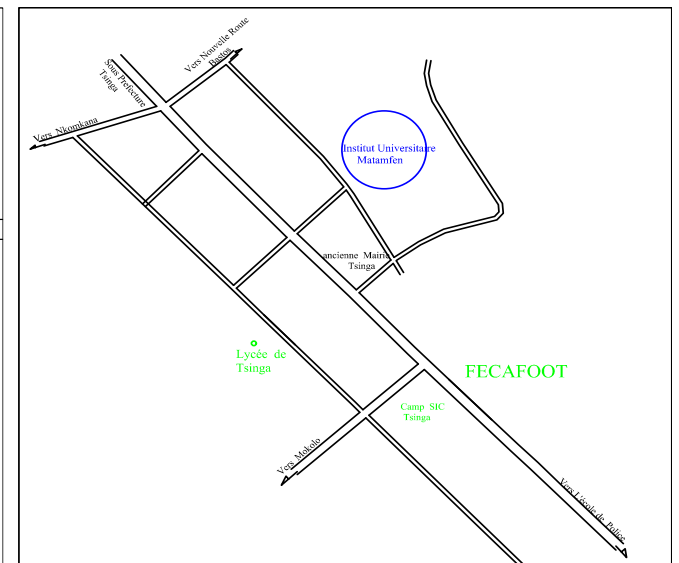

132

Institut Universitaire SIANTOU

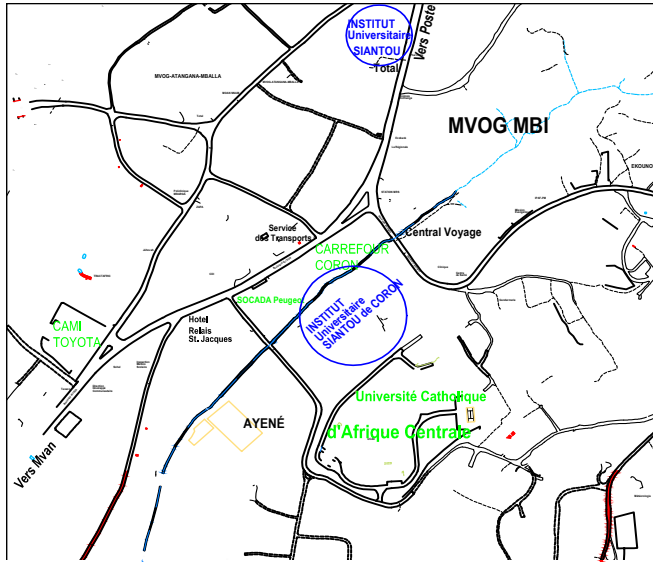

133

Institut Universitaire Sous-régional Bilingue Agena Academy (IUSBAA)

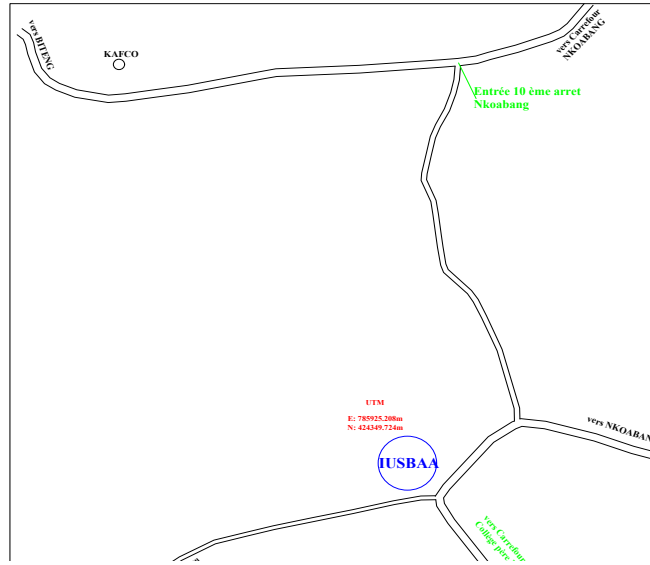

134

International Bilingual Academy Yaoundé (IBAY-SUP)

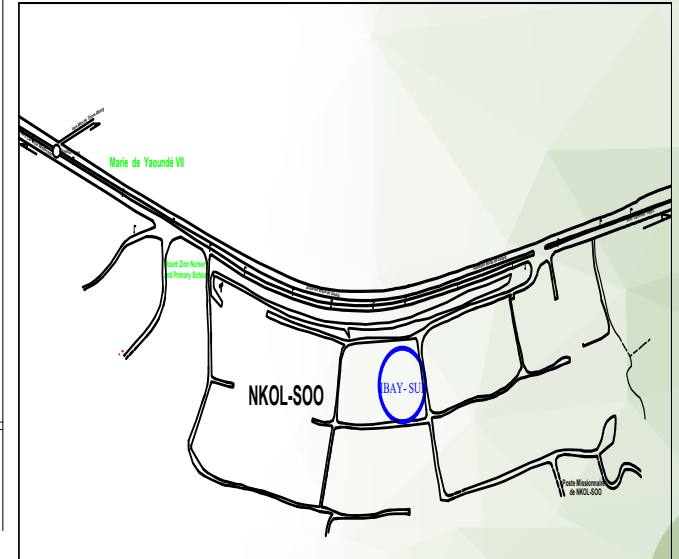

135

International Institute of Engineering, Science, Arts & Technology (INIESAT)

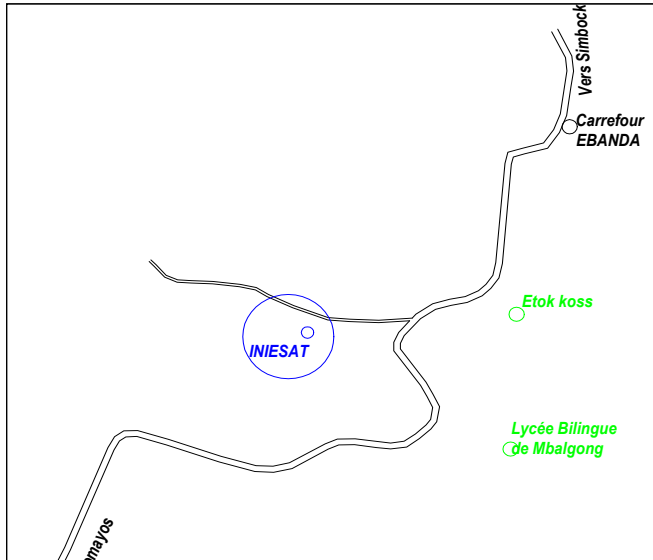

136

Kelden Bilingual Higher Institute of Professional Studies (KEBHIPS)



140

Nfonap Higher Institute of Educational and Professional Studies (NHIEPS)

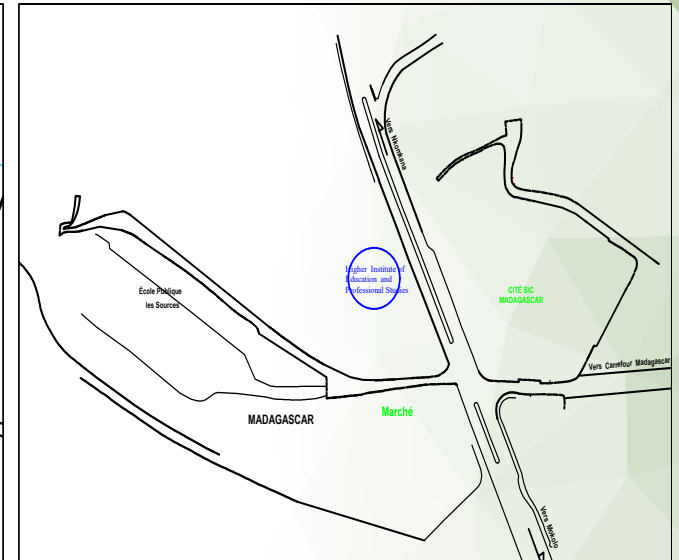

141 PK FOKAM Higher Institute

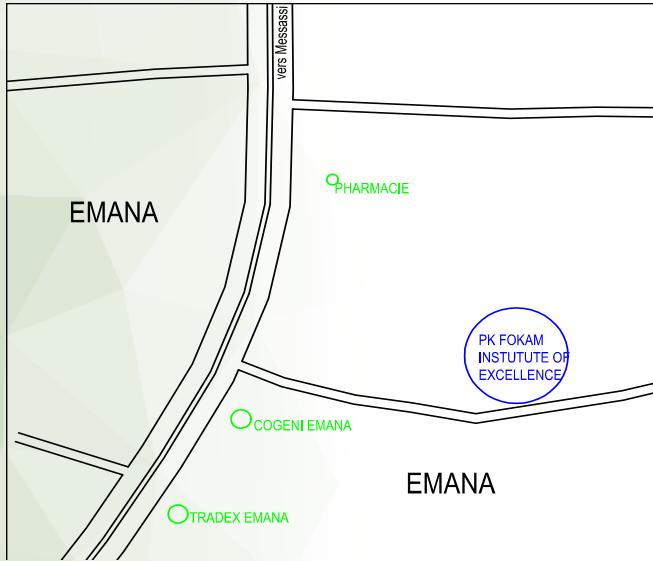

142 Université Adventiste Cosendai

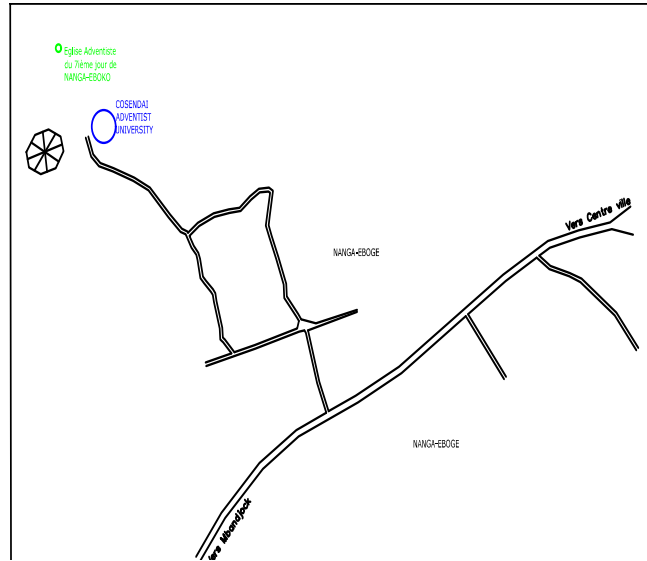

143 Saint Austin's Medical Bilingual Higher Institute (SAMBHI)

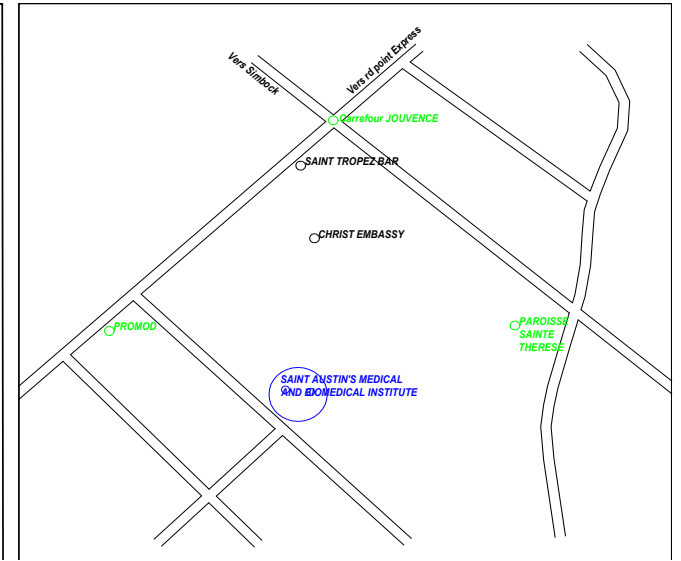

148 Yaounde Higher School of Economics and Management (YSEM)

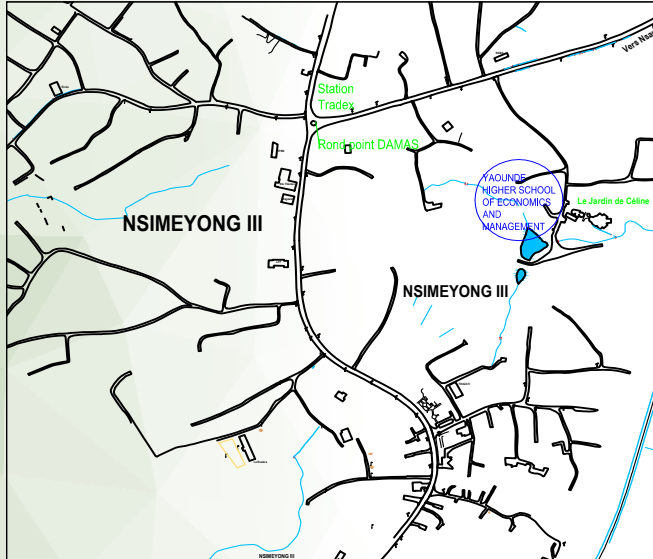

149 Young Women's Christian Association Higher Institute of Learning (YWCAHIL)

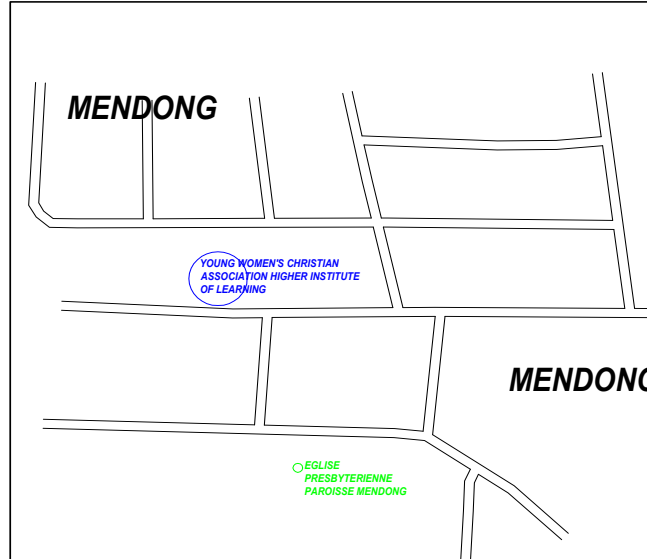





# INSTITUT UNIVERSITAIRE DES SCIENCES ET TECHNIQUES DE YAOUNDÉ

## UNIVERSITY INSTITUTE OF SCIENCE AND TECHNOLOGY OF YAOUNDE

Autorisation N°18-10316/MINESUP/SG/DDES/SDA/OPC

Arrêté de Création N°16-0838/MINESUP/SG/DDES/ESUP

Arrêté d'ouverture N°17/00015/MINESUP



**BTS**

- ✓ **AGRICULTURE ET ÉLEVAGE**  
Production Animale; Production Végétale; Entreprenariat agropastoral; Conseil agropastoral; Agroéquipement; Technique Commerciale Agricole
- ✓ **RÉSEAUX ET TÉLÉCOMMUNICATIONS**  
Télécommunications; Réseaux et Sécurité
- ✓ **GÉNIE INFORMATIQUE**  
Maintenance des systèmes informatiques; E-commerce et marketing numérique; Informatique Industrielle et automatisme; Génie Logiciel; Infographie et Web Design
- ✓ **MÉTIER DE L'EAU**  
Hydraulique; Traitement des eaux et assainissement
- ✓ **GÉNIE ÉLECTRIQUE**  
Énergies Renouvelables; Électrotechnique; Maintenance des Systèmes Industriels; Maintenance des Systèmes Electroniques; Maintenance des Équipements Industriels; Génie Thermique
- ✓ **GÉNIE CIVIL**  
Travaux Publics; Installation sanitaire; Bâtiment; Géomètre Topographe; Urbanisme; Géotechnique et géologie appliquée
- ✓ **SCIENCES DE L'ENVIRONNEMENT**  
Gestion Environnementale; Gestion Forestière
- ✓ **GÉNIE MÉCANIQUE ET PRODUCTIVE**  
Mécatronique; Maintenance industrielle et productive
- ✓ **GÉNIE GÉOLOGIQUE ET PÉTROLIER**  
Mines et géologie appliquée; Ingénierie pétrolière

**LICENCE ET MASTER PROFESSIONNELS**

- ✓ **AGRICULTURE ET ÉLEVAGE**  
Production Animale; Production Végétale; Économie et Sociologie Rurales; Génie Rural
- ✓ **TÉLÉCOMMUNICATIONS ET RÉSEAUX**  
Ingénierie des Systèmes d'Informations et Réseaux; Administration Systèmes et Réseaux; Ingénierie des télécommunications et réseaux mobiles; Télécommunications et Informatique
- ✓ **GÉNIE INFORMATIQUE**  
Maintenance des systèmes informatiques; E-commerce et marketing numérique; Informatique Industrielle et automatisme; Génie Logiciel; Infographie et Web Design; Sécurité et Réseaux; Conception et Développement des Réseaux et Internet; Software Engineering; Network and multimedia engineering; System engineering
- ✓ **GÉNIE CIVIL ET GÉNIE ÉLECTRIQUE**  
Bâtiment-Travaux publics; Géomètre/Topographe; Géotechnique et Géologie appliquée; Électrotechnique; Génie industriel et mécanique; Énergies renouvelables
- ✓ **FORESTIERIE**

Des bus pour le Transport gratuit de tous les étudiants

Des Majors nationaux tous les ans

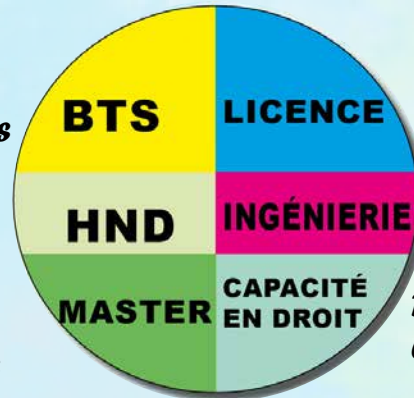

Sections Francophone et Anglophone

Des prix très bas

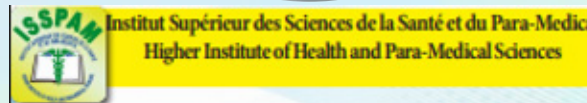

**BTS**

- ✓ **SCIENCES ET TECHNIQUES BIOMÉDICALES**  
Techniques de Laboratoire et d'Analyse médicale; Techniques Pharmaceutiques; Radiologie et Imagerie Médicale; Kinésithérapie
- ✓ **ÉTUDES MEDICO-SANITAIRES**  
Sciences Infirmières; Odontostomatologie; Sage-Femme
- ✓ **GÉNIE BIOLOGIQUE**  
Industries Alimentaires; Diététique; Analyses Biologiques et Biochimiques

**LICENCE ET MASTER PROFESSIONNELS**

- ✓ **SCIENCES BIOMÉDICALES ET MÉDICO-SANITAIRES**  
Sciences Infirmières; Techniques de Laboratoires; Odontostomatologie; Santé Publique; Santé de Reproduction; Radiologie et Imagerie Médicale; kinésithérapie; Anesthésie et réanimation; Biologie clinique; Santé et Génie de l'Environnement
- ✓ **INDUSTRIES AGROALIMENTAIRE**  
Industries agricoles et alimentaires; Maintenance industrielle; Chimie Industrielle et Génie de l'Environnement; QHSE

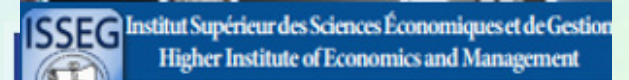

**BTS**

- ✓ **GESTION**  
Comptabilité et Gestion des Entreprises; Gestion des Ressources Humaines; Gestion des Organisations Non Gouvernementales; Gestion des Projets; Gestion des Systèmes d'information; Gestion des collectivités territoriales (Comptabilité et Finances Publiques; Fiscalité des Collectivités Territoriales; Administration des Collectivités Territoriales); Gestion Logistique et Transport; Douane et Transit; Banque et Finance
- ✓ **COMMERCE-VENTE**  
Commerce International; Marketing-commerce-vente
- ✓ **INFORMATION ET COMMUNICATION**  
Communication des Organisations, Journalisme
- ✓ **ARTS ET MÉTIERS DE LA CULTURE**  
Photographie et Audiovisuel; Industrie du textile et de l'habillement
- ✓ **TOURISME, HÔTELLERIE ET RESTAURATION**  
Gestion et Management Hôtels; Management et Techniques d'Hébergement; Génie Culinaire; Commercialisation et Services de Restauration
- ✓ **CARRIÈRES JURIDIQUES**  
Douane et Transit; Assistanat Judiciaire

**LICENCE ET MASTER PROFESSIONNELS**

- ✓ **TECHNIQUES COMMERCIALES**  
Comptabilité-banque-finance; Contrôle et Audit; Marketing-commerce-vente; Business Administration; Organisation et Management
- ✓ **SCIENCES ET TECHNIQUES DE GESTION**  
Gestion des Ressources Humaines; Gestion des projets; Gestion logistique et transport; Marketing-Communication; Création et management des entreprises hôtelières et touristiques
- ✓ **MÉTIER DU DROIT**  
Droit des Banques, Finances, Fiscalité et Assurances; Pratiques et carrières juridiques et judiciaires; Droit des affaires et commerce international; Ingénierie de la décentralisation; Droit et techniques fonciers et domaniaux; Carrière administrative et politique - Capacité en droit (2ans)



ISSST/ISSPAM: Campus de Nyom II Tèl (237) 679 225 887

ISSEG: Campus Omnisport Tèl: (237)698 844 487

B.P. 5988 Yaoundé / Site: [www.issty.net](http://www.issty.net) / E-Mail: [uni.issty@yahoo.fr](mailto:uni.issty@yahoo.fr)





# IPES DE LA REGION DU CENTRE



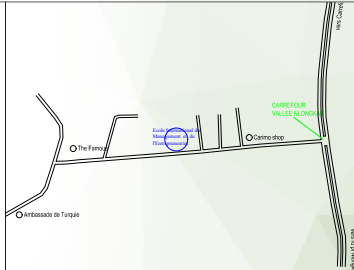
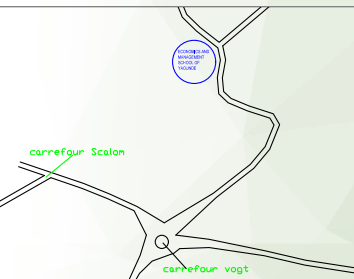

<b>01</b>	<b>Dénomination</b>	<b>AMERICAN DITEK INSTITUTE (ADI)</b>	<b>AGBORTOKO Diana AGBOR</b>
	Références de Création et d'ouverture	Accord de création : N°21-00260/MINESUP/SG/DDES/ESUP/SDA/NA du 14 Jan 2021 Autorisation d'ouverture : N°21-00260/MINESUP/SG/DDES/ESUP/SDA/NA du 14 Jan 2021	Yaoundé (face DOVV Mendong) B.P. Tél :
	<b>Filière 1 : Management Spécialités</b> : Assistant Manager – Human Resource Management - Logistics and Transport Management – Information Systems Management <b>Filière 2 : Business and Finance Spécialités</b> : Accountancy – Marketing Trade Sale – Banking and Finance – International Trade – Microfinance - Insurance <b>Filière 3 : Legal Careers Spécialités</b> : Legal Assistant – Business Law – Stock Market Career		BTS
<b>02</b>	<b>Dénomination</b>	<b>CAMEROON BILINGUAL HIGHER INSTITUTE (CBHI)</b>	<b>NGODO MELINGUI</b>
	Références de Création et d'ouverture	Accord de création : N°16-10473/L/MINESUP/SG/DDES/ESUP/SDA/AEO du 09 septembre 2016 Autorisation d'ouverture : N°16-10473/L/MINESUP/SG/DDES/ESUP/SDA/AEO du 09 septembre 2016 complétée par l'extension provisoire N° 22/04109/MINESUP/SG/DDES/ESUP/SDA/AEO du 15 juillet 2022	Yaoundé B.P. 765 Tél : 699 702 495
	<b>Filière 1 : Agriculture et Elevage Spécialité</b> : Production Animale – Production Végétale – Aquaculture – Entrepreneurat Agropastoral <b>Filière 2 : Gestion Spécialité</b> : Gestion des Collectivités Territoriales (Options : Comptabilité et Finances Publiques – Administration des Collectivités Territoriales – Fiscalité des Collectivités Territoriales) – Gestion des ONG – Gestion des Projets <b>Filière 3 : Métiers de l'Eau Spécialité</b> : Hydrologie de Surface -Hydrogéologie <b>Filière 4 : Sciences Environnementales Spécialités</b> : Gestion Forestière - Gestion Environnementale. <b>Filière 5 : Génie Civil Spécialités</b> : Bâtiment - Travaux Publics - Géomètre Topographe – Géotechnique et Géologie Appliquée		BTS
	<b>Filière 1 : Environmental Sciences Spécialités</b> : Water Management and Control - Urban Development - Forestry Management - Environmental Sanitation and Restauration. <b>Filière 2 : Civil Engineering Spécialités</b> : Civil Engineering Technology - Topography.		HND
<b>03</b>	<b>Dénomination</b>	<b>CENTRE INTERNATIONAL DES ETUDES POLYTECHNIQUES D'OBALA</b>	
	Références de Création et d'ouverture	Accord de création : N°12/0661/MINESUP du 23 novembre 2012 Autorisation d'ouverture : N°13/0589/MINESUP du 02 décembre 2013	
	<b>ESSIMI MENYE</b>	Obala B.P. 471 Yaoundé Tél : 677 752 036 e-mail : 7.engineering@gmail.com	
	Faculté d'Agronomie	<b>Filière 1 : Ingénieur des Travaux en Production Animale</b> <b>Filière 2 : Ingénieur des Travaux en Production Végétale</b> <b>Filière 3 : Ingénieur des Travaux en Transformation de Produits</b> <b>Filière 4 : Economie Rurale</b>	Licence Professionnelle
		<b>Filière 1 : Agronomie Spécialités</b> : Ingénieur Agronome en Production Animale - Ingénieur Agronome en Production Végétale - Ingénieur Agronome en Transformation de Produits - Ingénieur en Economie Rurale <b>Filière 2 : Entrepreneurat et Agri business en Production Végétale</b> <b>Filière 3 : Entrepreneurat et Agri business en Production Animale</b> <b>Filière 4 : Entrepreneurat et Agri business en Transformation de Produits</b>	Master Professionnel

	Faculté d'Industrie et de Technologie	<p><b>Filière 1 : Génie Electrique Spécialités</b> : Maintenance des Systèmes Electroniques - Electrotechnique.</p> <p><b>Filière 2 : Génie Civil Spécialités</b> : Bâtiment - Travaux Publics.</p> <p><b>Filière 3 : Chimie, Génie Chimique et des Procédés Spécialité</b> : Chimie Générale.</p>	BTS
		<p><b>Filière : Industrielle et Technologique Spécialités</b> : Génie Civil - Génie Electrique - Communication et Réseaux - Chimie et Pétrochimie - Génie Informatique.</p>	Licence Professionnelle
		<p><b>Filière : Industrielle et Technologique Spécialités</b> : Etude Maritime et Portuaire - Géologie et Géotechnique - Génie Civil Génie Informatique - Mécanique et Electricité.</p>	Master Professionnel
	Faculté de Gestion et d'Administration Foncière	<p><b>Filière 1 : Commerce-Vente Spécialité</b> : Commerce International.</p> <p><b>Filière 2 : Gestion Spécialités</b> : Banque et Finance - Assurance - Comptabilité et Gestion des Entreprises - Assistant Manager - Gestion des Systèmes d'Information.</p>	BTS
		<p><b>Filière : Gestion et Administration Foncière Spécialités</b> : Topographie - Planification Urbaine - Politique et Administration Foncière - Systèmes d'Information Géographique et d'Electron à distance - Géo Informatique - Planification Urbaine et Rurale - Gestion des Risques Environnementaux.</p>	Licence Professionnelle
		<p><b>Filière 1 : Normes et Qualité Spécialités</b> : Norme et qualité des produits Alimentaires - Norme et qualité des produits phytosanitaires - Norme Appliquée à l'exploitation forestière.</p> <p><b>Filière 2 : Management Appliqué Spécialités</b> : Management des Etablissements Scolaires - Management des Etablissements Scolaires Hospitaliers - Management des ONG - Administration des Collectivités Publiques - Administration Publique.</p> <p><b>Filière 3 : Gestion et Administration Foncière Spécialités</b> : Topographie - Planification Urbaine - Politique et Administration Foncière - Systèmes d'Information Géographique et d'Electron à distance - Géo Informatique - Planification Urbaine et Rurale - Gestion des Risques Environnementaux.</p>	Master Professionnel
<b>04</b>	<b>Dénomination</b>	<b>▮ CITEC HIGHER INSTITUTE OF TECHNOLOGY AND MANAGEMENT</b>	<b>ATABONGAFAC Marvin AMIN</b>
	<b>Références de Création et d'ouverture</b>	<p>Accord de création : N°11/0043/MINESUP du 12 janvier 2011</p> <p>Autorisation d'ouverture : N°12/0389/MINESUP du 17 août 2012</p>	<p>Yaoundé (Nsimeyong) BP: 8283</p> <p>Tél :677 173 528 / 675 378 461 / 675 622 097</p>
		<p><b>Filière 1 : Computer Engineering Spécialités</b> : Computer Engineering (Options : Software Engineering ; Computer Science and Networks ; Date Base Management) - Computer Maintenance (Option : Hardware Maintenance).</p> <p><b>Filière 2 : Networks and Telecommunication Spécialité</b> : Telecommunication.</p> <p><b>Filière 3 : Management Spécialités</b> : Assistant Manager - Logistics and Transport Management - Local Government Management - Project Management - Events Management - Human Resource Management.</p> <p><b>Filière 4 : Business and Finance Spécialités</b> : Banking and Finance - Accountancy - Insurance - Marketing-Trade-Sale.</p> <p><b>Filière 5 : Education Spécialités</b> : Distance and Continuing Education - Vocational Guidance and Students Counseling.</p>	HND
		<p><b>Filière 1</b> : Banking, Finance and Management <b>Spécialités</b> : Banking and Finance - Accountancy - Insurance - Management - Marketing - Secretarial Studies, Public Service and Administration (Options : Executive Secretarial Studies ; Public Service and Administration).</p> <p><b>Filière 2 : Engineering and Technology Spécialité</b> : Computer Engineering (Option : Hardware Maintenance).</p> <p><b>Filière 3</b> : Education and Professional Development <b>Spécialité</b> : Education (Options : Distance and Continuing Education ; Professional Studies in Education ; Vocational Guidance and Students Counseling).</p> <p><b>Filière 4 : Management of Enterprises and Administration Spécialité</b> : Human Resources.</p>	Licence Professionnelle sous la tutelle académique de l'Université de Bamenda

<b>05</b>	<b>Dénomination</b>	<b>ECOLE INTERNATIONALE DU MANAGEMENT ET DE L'ENTREPRENEURIAT (EIME)</b>	
	<b>Références de Création et d'ouverture</b>	Accord de création : N°16-09045/L/MINESUP/SG/DDES/ESUP/SDA/MML du 09 août 2016 Autorisation d'ouverture : N°16-09045/L/MINESUP/SG/DDES/ESUP/SDA/MML du 09 août 2016	
	<i>Ecole Supérieure de Commerce (ESC) de Troyes, Représentée par son Directeur Général</i>	Yaoundé BP : - Tél. : +33(0)25712252	
	<b>Filière</b> : Business and Management <b>Spécialité</b> : Business	Licence Professionnelle / Bachelor sous la tutelle académique de l'Ecole Supérieure de Commerce (ESC) de Troyes	
<b>06</b>	<b>Dénomination</b>	<b>ECONOMICS AND MANAGEMENT SCHOOL OF YAOUNDÉ (EMAS-YDÉ)</b>	
	<b>Références de Création et d'ouverture</b>	Accord de création : N°20-01162/L/MINESUP/SG/DDES/ESUP/SDA/GA du 12 février 2020 Autorisation d'ouverture : N°20-01162/L/MINESUP/SG/DDES/ESUP/SDA/GA du 12 février 2020	
	<i>Isaac TAMBA</i>	Yaoundé BP : - Tél. : 677 15 10 50	
	<b>Filière 1</b> : Commerce-Vente <b>Spécialités</b> : Commerce International - Marketing, Commerce et Vente. <b>Filière 2</b> : Gestion <b>Spécialités</b> : Gestion des Collectivités territoriales (Options : Comptabilité et Finances publiques ; Fiscalité des collectivités territoriales ; Administration des collectivités territoriales) - Assurance - Gestion logistique et transport - Gestion des projets - Ressources humaines - Banque et Finance - Management Evenementiel - Comptabilité et Gestion des entreprises – Assistant Manager <b>Filière 3</b> : Carrière Juridiques <b>Spécialités</b> : Assistanat Judiciaire – Droit Foncier et Domanial – Gestion Fiscale – Douane et Transit		BTS
	<b>Filière 4</b> : Education <b>Spécialités</b> : Administration Scolaire – Orientation Scolaire et Professionnelle – Andragogie – Education Spécialisée (Option : Enseignement des Déficiants Auditifs) <b>Filière 5</b> : Information et Communication <b>Spécialités</b> : Journalisme – Communication des Organisations <b>Filière 6</b> : Tourisme – Hotellerie et Restauration <b>Spécialités</b> : Hotellerie (Option : Gestion et Management Hotellier) – Restauration (Option : Génie Culinaire – Commercialisation et Service de Restauration) <b>Filière 7</b> : Génie Informatique <b>Spécialités</b> : Génie Logiciel – Infographie et Web-Design – E-commerce et Marketing Numérique -		
	<b>Filière 1 : Management Spécialités</b> : Assistant Manager - Logistics and Transport Management <b>Filière 2 : Business and Finance Spécialités</b> : Banking and Finance - Accountancy - Insurance - Marketing-Trade-Sale. <b>Filière 3</b> : Computer Engineering <b>Spécialités</b> : Computer Engineering (Option : Software Engineering – Computer Maintenance (Option : Hardware Maintenance)		HND
<b>07</b>	<b>Dénomination</b>	<b>ÉCOLE SUP PRÉPA</b>	
	<b>Références de Création et d'ouverture</b>	Accord de création : N°12/0647/MINESUP/SG/DDES/ du 23 novembre 2012 Autorisation d'ouverture : N°14/07012/N/MINESUP/ DDES/ESUP/SDA/OPC du 07 octobre 2014	
	<i>BODO Bertrand</i>	Yaoundé (Nkoloulou) BP : 812 Tél. : 699 598 070	

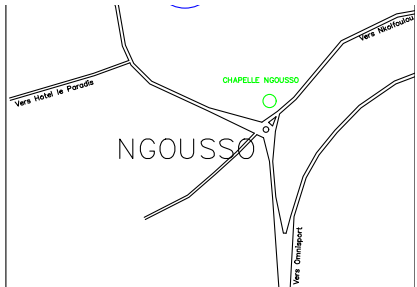
		Cycle Préparatoire Intégré de deux (02) ans en Mathématiques, Physiques et Sciences de l'Ingénieur (MPSI)	passage en 3 <sup>ème</sup> année d'études supérieures (1 <sup>ère</sup> année d'Ingénieur) à : l'ESIMI, DIEM (Université de Bourgogne) et à ENSGSI (Université de Lorraine)
<b>08</b>	<b>Dénomination</b>	<b>ECOLE SUPÉRIEURE D'ADMINISTRATION ET DES AFFAIRES (ESAA)</b>	<b>ONGUENE Francois</b>
	<b>Références de Création et d'ouverture</b>	Accord de création : N°20/0859/MINESUP/SG/DDES/ESUP/SDA/MF du 04 Dec 2020 Autorisation d'ouverture : N°20/0859/MINESUP/SG/DDES/ESUP/SDA/MF du 04 Dec 2020	Yaoundé (OBALA) BP : Tél. : 677 76 27 71
		<b>Filière 1 : Commerce-Vente Spécialité</b> : Commerce International – Marketing Commerce Vente <b>Filière 2 : Gestion Spécialités</b> : Assistant Manager – Banque et Finance - Comptabilité et Gestion des Entreprises - Gestion Logistique et Transport. – Ressources Humaines - Gestion des Systèmes d'Information <b>Filière 3 : Carrière Juridique Spécialité</b> : Droit des Affaires et de l'Entreprise – Gestion Fiscale – Douane et Transit <b>Filière 4 : Génie Informatique Spécialité</b> : Génie Logiciel	BTS
<b>09</b>	<b>Dénomination</b>	<b>ECOLE SUPÉRIEURE DE COMMERCE ET DE GESTION DES ENTREPRISES (SUP DE CO)</b>	
	<b>Références de Création et d'ouverture</b>	Accord de création : N°05/0011/MINESUP du 12 janvier 2005 Autorisation d'ouverture : N°05/0033/MINESUP du 12 janvier 2005 complété par l'arrêté N°07/0132/MINESUP du 21 septembre 2007 complété par l'autorisation d'extention provisoire N°22-04660/MINESUP/SG/DDES/ESUP/SDA/AOSB du 28 juillet 2022	
	<b>NYANGANG Robert</b>	Yaoundé (Ngoussou) BP : 11151 Tél : 677 762 771 / 699 727 432 670 326 883 / 699 532 433/ 677 755 404	
		<b>Filière 1 : Commerce-Vente Spécialité</b> : Commerce International. <b>Filière 2 : Gestion Spécialités</b> : Comptabilité et Gestion des Entreprises - Banque et Finance - Gestion des Systèmes d'Information - Assurance - Gestion Logistique et Transport. <b>Filière 3 : Information et Communication Spécialité</b> : Communication des Organisations.	BTS
		<b>Filière 1 :</b> Management <b>Spécialités</b> : Logistics and Transport Management – Human Resource Management – Project Management <b>Filière 2 :</b> Business and Finance <b>Spécialités</b> : Banking and Finance - Accountancy - Insurance - Marketing-Trade-Sale.- Microfinance <b>Filière 3 :</b> Legal Careers <b>Spécialités</b> : Customs and Transit – Tax Management	HND
		<b>Filière : Sciences de Gestion Spécialités</b> : Finance et Contrôle de Gestion - Marketing, Distribution - Gestion des Ressources Humaines.	Master sous la tutelle académique de l'Université de Yaoundé II et de l'Ecole Supérieure de Commerce et de Gestion de Clermont Ferrand
		<b>Filière : Sciences de Gestion Spécialités</b> : Audit et Contrôle Interne - Marketing et Publicité.	MBA sous la tutelle académique de l'Université de Yaoundé II et en partenariat avec l'Ecole Supérieure de Gestion (ESG) du Groupe Studialis

	<b>Filière :</b> Sciences de Gestion <b>Spécialités :</b> Finance - Marketing et Publicité.	Bachelor sous la tutelle académique de l'Université de Yaoundé II et en partenariat avec l'Ecole Supérieure de Commerce (ESG) du Groupe Studialis
	<b>Filière :</b> Sciences de Gestion <b>Spécialité :</b> Management.	Master sous la tutelle académique de l'Université de Yaoundé II et en partenariat avec l'Ecole Supérieure de Commerce (ESG) du Groupe Studialis
	<b>Filière :</b> Sciences de Gestion <b>Spécialités :</b> Finance - Audit - Marketing et Publicité	MBA sous la tutelle académique de l'Université de Yaoundé II et en partenariat avec l'Ecole Supérieure de Commerce (ESG) du Groupe Studialis

<b>10</b>	<b>Dénomination</b>	<b>ECOLE SUPÉRIEURE DE COMMERCE ET DE MANAGEMENT (PIGIER CAMEROUN)</b>	<b>Dr TAFOU Henri</b>
	<b>Références de Création et d'ouverture</b>	Accord de création : N°19/08250/L/MINESUP/DDES/ESUP/SDA/LMN du 22 aout 2019 Autorisation d'ouverture : N°19/08250/L/MINESUP/DDES/ESUP/SDA/LMN du 22 aout 2019	Yaoundé (Bastos) BP : 1133 Tél : 694 23 06 04
	<b>Filière 1 :</b> Assistant de direction (option bilingue) <b>Filière 2 :</b> Négociation et Communication Multimédia <b>Filière 3 :</b> Banques et Finances d'Entreprises <b>Filière 4 :</b> Audit Comptable et Contrôle de Gestion		Licence professionnelle sous la tutelle académique de Pigier France
	<b>Filière 1 :</b> Management des Entreprises <b>Filière 2 :</b> Communication et Marketing <b>Filière 3 :</b> Audit et Contrôle de Gestion <b>Filière 4 :</b> Management des Ressources Humaines		Master professionnel sous la tutelle académique de Pigier France
	<b>Filière 1 :</b> Management Gestion et Finances <b>Filière 2 :</b> Management International Business <b>Filière 3 :</b> Marketing et Communication Digital		MBA sous la tutelle académique de Pigier France
	<b>Filière :</b> Transport Transit Douane et Logistique		Licence professionnelle sous la tutelle académique de l'Université de Douala
	<b>Filière 1 :</b> Finance <b>Filière 2 :</b> Fiscalité et Droit des Affaires <b>Filière 3 :</b> Management de la Qualité et des Projets <b>Filière 4 :</b> Transport and Supply Chain Management		Master professionnel sous la tutelle académique de l'Université de Douala
	<b>Filière :</b> Comptabilité Contrôle Audit		Master professionnel sous la tutelle académique de l'Université de Yaoundé II

11	<b>Dénomination</b>	<b>ECOLE SUPÉRIEURE DE COMMERCE ET DE GESTION DE YAOUNDÉ (ESGY)</b>	
	Références de Création et d'ouverture	Accord de création : N°16/03298/L/MINESUP/DDES/ESUP/SDA/OPC du 08 avril 2016 Autorisation d'ouverture : N°16/03298/L/MINESUP/DDES/ESUP/SDA/OPC du 08 avril 2016	
	TOMMO MONTHE	Yaoundé (Nkoletou) BP : Tél : 222 219 292 / 651 443 055	
<b>Filière 1 : Commerce-Vente Spécialités</b> : Marketing, Commerce et Vente - Commerce International. <b>Filière 2 : Gestion Spécialités</b> : Comptabilité et Gestion des Entreprises - Banque et Finance - Ressources Humaines.			BTS
<b>Filière 1</b> : Business <b>Filière 2</b> : Digital and Communication <b>Filière 3</b> : International Logistic and Transport <b>Filière 4</b> : Marketing, Commerce et Vente <b>Filière 5</b> : Banque, Contrôle et Audit <b>Filière 6</b> : Gestion des Ressources Humaines <b>Filière 7</b> : Management des Opérations du Commerce International			Bachelor Degree sous la tutelle académique de l'Institut Supérieur des Sciences Techniques et Economie Commerciale (ISTEC) en France
<b>Filière 1 : Management des Projets Associatifs</b> <b>Filière 2 : Marketing Spécialités</b> : Marketing International du Luxe - Marketing Événementiel et Communication - Marketing Opérationnel du Digital - Marketing Business to Business - Marketing et Management des Achats - Marketing International Business Negotiation - Marketing Finance et Développement de l'Entreprise - Marketing Logistique - Marketing Référencement Web et Réseaux Sociaux - Marketing Tourisme, Culture et Art de vivre - Marketing du Sport - Marketing Design et Création de Valeur - Marketing des Services - Marketing Finance d'Entreprise. <b>Filière 3 : Finance, Contrôle et Audit Spécialités</b> : Contrôle de Gestion et Audit - Finance International. <b>Filière 4 : Banque et Finance</b> <b>Filière 5 : Banque et Fiscalité</b> <b>Filière 6 : Management Logistique et Stratégie</b> <b>Filière 7 : Gestion des Ressources Humaines Spécialités</b> : Gestion des Ressources Humaines et Opérations - Gestion des Compétences.			MBA sous la tutelle académique de l'Institut Supérieur des Sciences Techniques et Economie Commerciales (ISTEC) en France
12	<b>Dénomination</b>	<b>ECOLE SUPÉRIEURE DE MANAGEMENT ET DES TECHNOLOGIES APPLIQUÉES (ESMATA)</b>	<b>NZOUADJEU YOTA Eugène</b>
	Références de Création et d'ouverture	Accord de création : N°21-06407/L/MINESUP/SG/DDES/ESUP/SDA/MF du 30septembre 2021 Autorisation d'ouverture : 06407/L/MINESUP/SG/DDES/ESUP/SDA/MF du 30septembre 2021	Yaoundé BP : Tél : 677 53 53 80 / 699 90 91 24
<b>Filière 1 : Gestion Spécialités</b> : Gestion des ONG – Gestion des Projets – Ressources Humaines – Gestion des Collectivités Territoriales - Comptabilité et Gestion des Entreprises – Banque et Finance - Gestion Logistique et Transport. <b>Filière 2 : Carrières Juridiques Spécialité</b> : Assistanat Judiciaire - Droit des Affaires et de l'Entreprise – Droit Foncier et Domanial – Métiers de la Bourse - Gestion Fiscale <b>Filière3 : Etudes Médico-Sanitaires Spécialité</b> : Sciences Infirmières <b>Filière 4 : Sciences et Techniques Biomédicales Spécialité</b> : Techniques de Laboratoire et d'Analyse Médicale			BTS

		<p><b>Filière 1 : Management Spécialités :</b> Port Shipping Management – Local Government Management (<b>Option :</b> Local Government Administration) - Project Management - Management of Non Governmental Organization (NGO'S) - Human Resource Management</p> <p><b>Filière 2 : Business and Finance Spécialités :</b> Accountancy - Banking and Finance - Marketing-Trade-Sale –International Trade</p> <p><b>Filière 3 : Legal Careers Spécialités :</b> Legal Assistant – Business Law – Land Law – Stock Market Careers - Customs and Transit – Tax Management</p> <p><b>Filière 4 : Medical and Biomedical Sciences Spécialités :</b> Nursing - Medical Laboratory Sciences</p>	HND
<b>13</b>	<b>Dénomination</b>	<b>ECOLE SUPÉRIEURE DES SCIENCES DE LA FINANCE, DE L'ASSURANCE ET DES RISQUES DE YAOUNDÉ (ESSFAR)</b>	
	<b>Références de Création et d'ouverture</b>	<p>Accord de création : N°17-08298/L/MINESUP/SG/DDES/ESUP/SDA/AEO du 09 août 2017</p> <p>Autorisation d'ouverture : N°17-08298/L/MINESUP/SG/DDES/ESUP/SDA/AEO du 09 août 2017</p>	
	<i>Global Education Quality and Excellence, représenté par SEUMEN TONOU Patrick</i>	Yaoundé (Omnisport) BP : 4323 Tél : 693 447 019	
		<b>Filière : Mathématiques et Informatique Appliquées à l'Economie, à la Finance et à l'Assurance</b> <b>Spécialités :</b> Mathématiques et Economie - Informatique des Organisations.	Licence professionnelle
		<b>Filière : Mathématiques et Informatique Appliquées à l'Economie, à la Finance et à l'Assurance</b> <b>Spécialités :</b> Actuariat - Ingénierie Financière et Statistiques - Big Data - Systèmes d'Information Mathématiques et Economie - Informatique des Organisations.	Master professionnel
<b>14</b>	<b>Dénomination</b>	<b>ECOLE SUPÉRIEURE DES SCIENCES DE MANAGEMENT (ESSM)</b>	<b>BAYIGA BAYIGA Emmanuel Thierry</b>
	<b>Références de Création et d'ouverture</b>	<p>Accord de création : N°21-02870/L/MINESUP/SG/DDES/ESUP/SDA/AOSB du 25 mars 2021</p> <p>Autorisation d'ouverture : N°21-02870/L/MINESUP/SG/DDES/ESUP/SDA/AOSB du 25 mars 2021</p>	Yaoundé (Nkolindongo, Immeuble Bayiga, face Maison de la Femme Tél : 697 20 08 96
		<b>Filière 1 : Commerce-Vente Spécialités : Commerce International – Marketing Commerce Vente</b> <b>Filière 2 : Gestion Spécialités :</b> Banque et Finance – Comptabilité et Gestion des Entreprises – Gestion Logistique et Transport – Ressources Humaines	BTS
<b>15</b>	<b>Dénomination</b>	<b>ECOLE SUPÉRIEURE DES SCIENCES DE LA SANTÉ DU CAMEROUN (ESSSAC)</b>	<b>NKOUEMO Joel</b>
	<b>Références de Création et d'ouverture</b>	<p>Accord de création : N°22-02631/MINESUP/SG/DDES/ESUP/SDA/MF du 19 avril 2022</p> <p>Autorisation d'ouverture : N°22-02631/MINESUP/SG/DDES/ESUP/SDA/MF du 19 avril 2022</p>	Yaoundé (Nkoabang/non loin de TRADEX) BP : Tél : 699 44 77 33
		<b>Filière 1 : Etudes Médico-sanitaires Spécialités :</b> Sage-Femme – Sciences Infirmières – Kinésithérapie – Odontostomatologie – Opticien Lunetier <b>Filière 2 : Sciences et Techniques Biomédicales Spécialités :</b> Techniques de Laboratoire et d'Analyse Médicale – Techniques Pharmaceutiques – Radiologie et Imagerie	(Nkoabang/non loin de TRADEX)

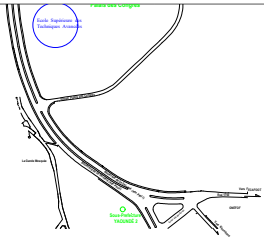
		<b>Filière : Medical and Biomedical Sciences Spécialités :</b> Nursing _ Medical Laboratory Sciences – Medical Imaging Technology – Pharmacy Technology – Dental Therapy – Dental Prosthesis – Midwifery – Optician/Clinical Optometry - Physiotherapy – Nutrition and Dietetics – Health Care Management – Health Sanitary Inspector – Ophthalmic Technician – Ultrasonography – Prosthesis and Orthotics.	
<b>16</b>	<b>Dénomination</b>	<b>ECOLE SUPÉRIEURE DES TECHNIQUES AVANCÉES POUR LE DÉVELOPPEMENT (ESTAD)</b>	
	Références de Création et d'ouverture	Accord de création : N°08/0210/MINESUP du 03 octobre 2008 Autorisation d'ouverture N°11/050/MINESUP du 12 janvier 2011	
	Représenté par <b>MEZOM MELOUTA</b>	Yaoundé ( ) BP : Tél : 679 81 14 24	
	<b>Filière 1 : Génie Electrique Spécialités :</b> Electrotechnique – Energies Renouvelables <b>Filière 2 : Génie Informatique Spécialité :</b> Génie Logiciel – Infographie et Web Design – Maintenance des Systèmes Informatiques – Informatique Industrielle et Automatismes – E-commerce et Marketing Numérique <b>Filière 3 : Réseaux et Télécommunications Spécialités :</b> Télécommunications – Réseaux et Sécurité		BTS
<b>17</b>	<b>Dénomination</b>	<b>ECOLE SUPÉRIEURE SPÉCIALE D'ARCHITECTURE DU CAMEROUN (ESSACA)</b>	<b>KOTTO Jean Jacques</b>
	Références de Création et d'ouverture	Accord de création : N°20-06511/MINESUP/SG/DDES/ESUP/SDA/NA du 10 septembre 2020 Autorisation d'ouverture : N°20-06511/MINESUP/SG/DDES/ESUP/SDA/NA du 10 septembre 2020	Yaoundé (Bastos Nylon) BP: 11412 Tél : 677 708 201
	<b>Filière : Architecture</b>		Licence, Master et Doctorat sous la tutelle académique de l'Ecole d'Architecture de Marseille
<b>18</b>	<b>Dénomination</b>	<b>EXPERIMENTAL HIGHER INSTITUTE OF SCIENCE AND TECHNOLOGY (EXHIST)</b>	
	Références de Création et d'ouverture	Accord de création : N°20-07251/MINESUP/SG/DDES/ESUP/SSIPES/MF du 06 octobre 2020 Autorisation d'ouverture : N°20-07251/MINESUP/SG/DDES/ESUP/SSIPES/MF du 06 octobre 2020	
	<b>NGANG Nelson NCHE</b>	Yaoundé (Carrefour Biyem-assi, à côté du Collège Ebanda) BP : Tél : 679 36 79 14 / 660 66 54 75	
	<b>Filière 1 : Etudes Médico-Sanitaires Spécialités :</b> Sage Femme – Sciences Infirmières <b>Filière 2 : Sciences et Techniques Biomédicales Spécialités :</b> Techniques de Laboratoire et d'Analyse Médicale – Techniques Pharmaceutiques		BTS

	<p><b>Filière 3 : Management Spécialités :</b> Assistant Manager – Management of Non Governmental Organization (NGO'S) – Project Management - Logistics and Transport Management - Human Resource Management</p> <p><b>Filière 4 : Business and Finance Spécialités :</b> Accountancy - Banking and Finance - Marketing-Trade-Sale – Insurance – International Trade - Microfinance</p> <p><b>Filière 4 : Education Spécialités :</b> Didactics, Curriculum Development and Teaching – Education Management and Administration - Distance and Continuing Education – Special Education – Vocational Guidance and Counseling</p> <p>Filière 5 : Legal Careers Spécialités : Legal Assistant</p> <p><b>Filière 2 : Computer Engineering Spécialités :</b> Computer Engineering (Options : Software Engineering) – Computer Maintenance (Options : Hardware Maintenance – Industrial Computing and Automation - Computer Graphics and Web Design – E.commerce and Digital Marketing)</p> <p><b>Filière : Medical and Biomedical Sciences Spécialités :</b> Nursing – Medical Laboratory Sciences – Pharmacy Technology – Midwifery – Health Care Management</p>	HND	
	<p><b>Spécialités :</b> Nursing Science – Midwifery – Medical Laboratory Sciences – Pharmacy Technology – Health Care Management – Theatre Nursing – Mental Health – Geriatric Nursing – Pediatric Nursing – Nursing Administration and Management</p>	Bachelor Degree sous la tutelle de l'Université de Bamenda	
	<p><b>Spécialités :</b> Public Health – Midwifery and Reproductive Health – Medical Surgical Nursing – Intensive Care Nursing – Nursing Anesthesia – Health Care Management – Medical Microbiology and Parasitology – Chemical Pathology – Medical Virology and Immunology</p>	Master Degree sous la tutelle de l'Université de Bamenda	
<b>19</b>	<b>Dénomination</b>	<b>FOBANG INSTITUTE FOR INNOVATIONS IN SCIENCES AND TECHNOLOGY (FINISTECH)</b>	<b>MBATCHAM FON Wilfred</b>
<b>Références de Création et d'ouverture</b>	<p>Accord de création : N°21-05369/MINESUP/SG/DDES/ESUP/SSIPES/MF du 24 aout 2021</p> <p>Autorisation d'ouverture : N°21-05369/MINESUP/SG/DDES/ESUP/SSIPES/MF du 24 aout 2021</p>		Yaoundé ( ) BP : Tél : 677 57 91 80
	<p><b>Filière 1 : Sciences et Techniques Biomédicales Spécialité :</b> Techniques de Laboratoire et d'Analyse Médicale</p> <p><b>Filière 2 : Sciences Environnementales Spécialité :</b> Gestion Environnementale</p> <p><b>Filière 3 : Génie Biologique Spécialités :</b> Analyses Biologiques et Biochimiques – Industries Alimentaires – Biotechnologie Agricole</p> <p><b>Filière 4 : Information et Communication Spécialité :</b> Communication des Organisations</p> <p><b>Filière 5 : Génie Informatique Spécialité :</b> Génie Logiciel</p>	BTS	
	<p><b>Filière 1 : Medical and Biomedical Sciences Spécialité :</b> Medical Laboratory Sciences</p> <p><b>Filière 2 : Environmental Sciences Spécialité :</b> Environmental Impact Assessment</p> <p><b>Filière 3 : Agricultural and Food Sciences Spécialité :</b> Food Technology</p> <p><b>Filière 4 : Biological Engineering Spécialité :</b> Agricultural Biotechnology</p> <p><b>Filière 5 : Communication Spécialité :</b> Corporate Communication</p> <p><b>Filière 6 : Computer Engineering Spécialité :</b> Computer Engineering</p>	HND	

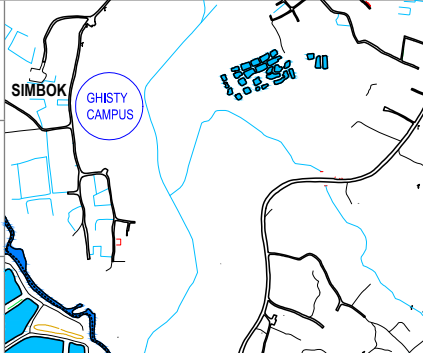
20	Dénomination	<b>(SAINT LOUIS UNIVERSITY INSTITUTE (SLUI) / GHANDY HIGHER INSTITUTE OF SCIENCE AND TECHNOLOGY (GHISTY)</b>	
Références de Création et d'ouverture		Accord de création : N°20-07043/MINESUP/SG/DDES/ESUP/SDA/NA du 30 septembre 2020 Autorisation d'ouverture : Accord de création : N°20-07043/MINESUP/SG/DDES/ESUP/SDA/NA du 30 septembre 2020 complété par l'autorisation N°22-02902/MINESUP/SG/DDES/ESUP/SDA/ANAP du 09 mai 2022 portant extension des filières et changement de dénomination	
Nick NGWANYAM		Yaoundé (Simbock, dépôt de bois) BP : Tél : 677 76 46 74	
		<p><b>Filière 1 : Etudes Médico-Sanitaires Spécialités :</b> Sage Femme – Sciences Infirmières – Kinésithérapie – Opticien Lunetier - Odontostomatologie</p> <p><b>Filière 2 : Sciences et Techniques Biomédicales Spécialités :</b> Techniques de Laboratoire et d'Analyse Médicale – Radiologie et Imagerie - Techniques Pharmaceutiques</p> <p><b>Filière 3 : Chimie, Génie Chimique et des Procédés Spécialités :</b> Chimie générale - Génie chimique et des procédés.</p> <p><b>Filière 4 : Génie biologique Spécialités :</b> Analyses biologiques et biochimiques - Industries alimentaires - Diététique - Biotechnologie agricole - Phytothérapie et Aromathérapie.</p> <p><b>Filière 5 : Génie Informatique Spécialités :</b> Génie Logiciel – Infographie et Web Design – Maintenance des Systèmes Informatiques – Informatique Industrielle et Automatisation – E-commerce et Marketing Numérique</p>	BTS
		<p><b>Filière 1 : Medical and Biomedical Sciences Spécialités :</b> Nursing - Medical Laboratory Sciences - Medical Imaging Technology - Pharmacy Technology - Dental Prosthesis - Midwifery - Optician/Clinical Optometry - Physiotherapy - Nutrition And Dietetics - Health Sanitary Inspector - Ophthalmic Technician - Prosthesis And Orthotics.</p> <p><b>Filière 2 : Computer Engineering Spécialités :</b> Computer Maintenance (<b>Options :</b> Hardware Maintenance – Industrial Computing and Automation – Computer Graphics and Web Design – E-commerce and Digital Marketing)</p> <p><b>Filière 3 : Chemical Engineering Spécialités :</b> Chemical Manufacturing – Chemical Process Technology – Chemical Laboratory Technology</p> <p><b>Filière : Biological Engineering Spécialités :</b> Agricultural Biotechnology</p>	HND
21	Dénomination	<b>GLOBAL POLYTECHNIC HIGHER INSTITUTE (GPHI)</b>	<b>TANWANI Gabriel NDIMUYANG</b>
Références de Création et d'ouverture		Accord de création : N°20-06396/MINESUP/SG/DDES/ESUP/SSIPES/AOSB du 07 septembre 2020 - Autorisation d'ouverture : N°20-06396/MINESUP/SG/DDES/ESUP/SSIPES/AOSB du 07 septembre 2020	Yaoundé (Rond-point Express, vers superrette) BP: Tél : 675 45 19 22 / 670 11 55 21
		<p><b>Filière 1 : Electrical and Electronic Engineering Spécialités :</b> Electronics</p> <p><b>Filière 2 : Computer Engineering Spécialités :</b> Computer Engineering (<b>Options :</b> Software Engineering – Computer Science and Network – Data Base Management) – Computer Maintenance (<b>Options :</b> Hardware Maintenance – Computer Graphics and Web Design – E-commerce and Digital Marketing)</p> <p><b>Filière 3 : Management Spécialités :</b> Assistant Manager – Management of Non Governmental Organization (NGO'S) – Project Management - Logistics and Transport Management - Human Resource Management – Quality Management – Events Management.</p>	HND

		<p><b>Filière 4 : Business and Finance Spécialités</b> : Accountancy - Banking and Finance - Marketing-Trade-Sale – Insurance – International Trade - Microfinance</p> <p><b>Filière 5 : Legal Careers Spécialités</b> : Legal Assistant – Business Law – Stock Market Career - Customs and Transit</p> <p><b>Filière 6 : Arts and Culture Spécialités</b> : Sculpture – Caricature Illustration and Comic Arts – Arts Design</p> <p><b>Filière 7 : Medical and Biomedical Sciences Spécialités</b> : Nursing – Medical Laboratory Sciences – Pharmacy Technology – Midwifery – Nutrition and Dietetics – Health Care Management – Health Sanitary Inspector</p>	HND
<b>22</b>	<b>Dénomination</b>	<b>GLODNAS HIGHER INSTITUTE (GHI)</b>	<b>Paul MBUAGBOR</b>
	Références de Création et d'ouverture	<p>Accord de création : N°19-10833/MINESUP/SG/DDES/ESUP/SDA/OPC du 05 DEC 2019</p> <p>Autorisation d'ouverture : N°19-10833/MINESUP/SG/DDES/ESUP/SDA/OPC du 05 DEC 2019</p>	Yaoundé ( ) BP: 677 10 36 75
		<p><b>Filière 1 : Gestion Spécialités : Gestion des Collectivités Territoriales (Options</b> : Comptabilités et Finances Publiques- Fiscalité des Collectivités Territoriales – Administration des Collectivités Territoriales) – Assurance – Gestion Logistique et Transport – Gestion de la Qualité – Management Evènementiel – Micri Finance – Gestion des ONG – Gestion des Projets – Gestion des Systèmes d'Information – Assistant Manager – Ressources Humaines – Banque et Finance – Comptabilité et Gestion des Entreprises.</p> <p><b>Filière 2 : Commerce-Vente Spécialités</b> : Commerce International - Marketing-Commerce-Vente.</p> <p>Filière 3 : Carrières juridiques Spécialités : Gestion fiscal - Douane et Transit.</p> <p><b>Filière 4 : Sciences de l'Education Spécialités</b> : Administration Scolaire – Orientation Scolaire et Professionnelle – Education Spécialisées.</p> <p><b>Filière 5 :</b> Information et Communication Spécialités : Communication des Organisations</p>	BTS
		<p><b>Filière 1 : Management Spécialités</b> : Assistant Manager – Management of Non Governmental Organization (NGO'S) – Project Management - Logistics and Transport Management - Human Resource Management – Information Systems Management - Local Government Management.</p> <p><b>Filière 2 : Business and Finance Spécialités</b> : Accountancy - Banking and Finance - Marketing-Trade-Sale – Insurance – International Trade</p> <p><b>Filière 3 : Legal Careers Spécialités</b> : Legal Customs and Transit – Tax Management</p> <p><b>Filière 4 : Education Spécialités</b> : Didactics, Curriculum Development and Teaching – Education Management and Administration - Distance and Continuing Education.</p> <p><b>Filière 5 : Communication Spécialités</b> : Advertising and Public Relations – Corporate Communication</p>	HND
<b>23</b>	<b>Dénomination</b>	<b>HAVARD HIGHER INSTITUTE OF SCIENCE AND TECHNOLOGY (HHIST)</b>	<b>Marinus CHINDJE NDIKUM</b>
	Références de Création et d'ouverture	<p>Accord de création : N°20-04910/MINESUP/DDES/ESUP/SDA/GA du 30 juin 2020</p> <p>Autorisation d'ouverture : N°20-04910/MINESUP/DDES/ESUP/SDA/GA du 30 juin 2020</p>	Yaoundé ( ) BP: 351 Tél : 683 44 75 95 / 677 77 69 62
		<p><b>Filière 1 : Sciences de l'Education Spécialités</b> : Administration Scolaire – Orientation Scolaire et Professionnelle</p> <p><b>Filière 2 : Information et Communication Spécialité</b> : Communication des Organisations</p> <p><b>Filière 3 : Tourisme, Hotellerie et Restauration Spécialités</b> : Tourisme et Loisirs – Hotellerie - Restauration</p> <p><b>Filière 4 : Carrières Juridiques Spécialités</b> : Assistanat Judiciaire – Droit des Affaires et de l'Entreprise – Douane et Transit</p> <p><b>Filière 5 : Commerce-Vente Spécialités</b> : Commerce International – Marketing Commerce Vente</p> <p><b>Filière 6 : Gestion Spécialités</b> : Comptabilité et Gestion des Entreprises – Gestion des Systèmes d'Information – Gestion des ONG – Gestion des Projets – Gestion des Collectivités Territoriales – Ressources Humaines – Assistant Manager – Banque et Finance – Gestion Logistique et Transport - Assurance</p>	BTS

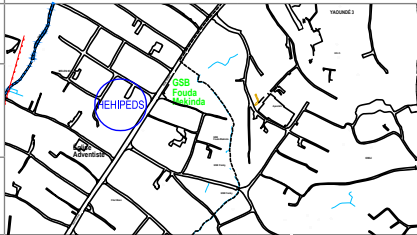
24		<b>HIGHER INSTITUTE OF HEALTH AND EMMANCIPATION (HIHE)</b>	<b>ZANG Gervais</b>
		Accord de création : N°22-04209/MINESUP/DDES/ESUP/SDA/NS du 18 juillet 2022 Autorisation d'ouverture : N°22-04209/MINESUP/DDES/ESUP/SDA/NS du 18 juillet 2022	Yaoundé ( ) BP: / Tél : 697 09 68 02
		<b>Filière :</b> Etudes médico sanitaires Spécialité : Odontostologie	BTS
		<b>Filière 7 :</b> Medical and Biomedical Sciences Spécialités : Dental therapy – Dental prosthesis	HND
25	<b>Dénomination</b>	<b>HIGH INSTITUTE OF SCIENCE AND MANAGEMENT (HISMA)</b>	<b>NGAH ESSOMBA Hélène Chantal</b>
	<b>Références de Création et d'ouverture</b>	Accord de création : N°22-02410/L/MINESUP/DDES/ESUP/SDA/NS du 14 avril 2022 Autorisation d'ouverture : N°22-02410/L/MINESUP/DDES/ESUP/SDA/NS du 14 avril 2022	Yaoundé (Minkan) BP: Tél : 656 85 87 39
		<b>Filière 1 : Sciences de l'Education Spécialités :</b> Administration Scolaire – Orientation Scolaire et Professionnelle – Andragogie – Education Spécialisée ( <b>Option :</b> Enseignement des Déficiants Auditifs) <b>Filière 2 : Gestion Spécialités :</b> Management du Sport – Management Evènementiel <b>Filière 3 : Sciences et Techniques des Activités Physiques et Sportives Spécialités :</b> Education Physique et Sportive – Entraînement Sportif	BTS
26	<b>Dénomination</b>	<b>HERITAGE HIGHER INSTITUTE OF PEACE DEVELOPMENT STUDIES (HEHIPEDS)</b>	
	<b>Références de Création et d'ouverture</b>	Accord de création : N°17-10496/N/MINESUP/DDES/ESUP/SDA/NJN/ebm du 23 octobre 2017 Autorisation d'ouverture : N°17-10496/N/MINESUP/DDES/ESUP/SDA/NJN/ebm du 23 octobre 2017	
	<b>DZE NGWA Willibroad</b>	Yaoundé (Obili) BP: 8380 Tél : 671 173 767 / 695 313 192	
		<b>Filière 1 : Management Spécialités :</b> Assistant Manager - Logistics and Transport Management - Human Resource Management - Port Shipping Management - Events Managements - Local Government Management - Project Management. <b>Filière 2 : Business and Finance Spécialités :</b> Accountancy - Banking and Finance - Marketing-Trade-Sale - Insurance. <b>Filière 3 : Mechanical Engineering Spécialités :</b> Mechanical Manufacturing - Mechanical Construction. <b>Filière 4 : Education Spécialités :</b> Didactics, Curriculum Development and Teaching - Special Education - Distance and Continuing Education - Vocational Guidance and Counseling.	HND
27	<b>Dénomination</b>	<b>HIGHER INSTITUTE OF MANAGEMENT AND ENTREPRENEURSHIP (HIME)</b>	<b>NKENGSA Jean</b>
	<b>Références de Création et d'ouverture</b>	Accord de création : n°13/0399/MINESUP/SG/DDES du 10 septembre 2013 Autorisation d'ouverture : N°16-13343/L/MINESUP/SG/DDES/SSIPE/AOSB du 08 décembre 2016	Yaoundé (Bastos) BP: 2078 Tél : 675 261 190
		<b>Filière 1 : Gestion Spécialités :</b> Comptabilité et Gestion des Entreprises - Ressources Humaines - Management Evènementiel. <b>Filière 2 : Commerce-Vente Spécialités :</b> Commerce International - Marketing, Commerce et Vente.	BTS
		<b>Filière 1 : Management Spécialité :</b> Human Resource Management. <b>Filière 2 : Business and Finance Spécialités :</b> Accountancy - Banking and Finance - Marketing-Trade-Sale.	HND

<b>28</b>	<b>Dénomination</b>	<b>HIGHER INSTITUTE OF SPECIAL EDUCATION NEEDS (HISEN)</b>	<b>Bernadette WAHKAM NGAYAP</b>
<b>Références de Création et d'ouverture</b>		Accord de création : N°21-00684/MINESUP/SG/DDES/ESUP/SDA/LMN du 29 jan 2021 Autorisation d'ouverture : N°21-00684/MINESUP/SG/DDES/ESUP/SDA/LMN du 29 jan 2021	Yaoundé (Etoug-ebe) BP: Tél : 677 02 88 23
	<b>Filière : Education Spécialités</b> : Education spécialisée ( <b>Option</b> : Enseignement des déficients auditifs) – Administration Scolaire – Orientation Scolaire et Professionnelle - Andragogy		BTS
	<b>Filière : Education Spécialités</b> : Didactic – Distance and Continuing Education – Vocational Guidance and Counseling - Andragogy		HND
<b>29</b>	<b>Dénomination</b>	<b>HIGHER INSTITUTE FOR PROFESSIONALISM AND EXCELLENCE (HIPEX)</b>	<b>NWEPOMBOMIH Frida</b>
<b>Références de Création et d'ouverture</b>		Accord de création : N°21-00001/MINESUP/SG/DDES/ESUP/SDA/AOSB du janvier 2021 Autorisation d'ouverture : N°21-00001/MINESUP/SG/DDES/ESUP/SDA/AOSB du janvier 2021	Yaoundé (Simbock) BP: Tél : 672 77 87 31
	<b>Filière 1 : Management Spécialités</b> : Assistant Manager - Project Management - Human Resource Management - Logistics and Transport Management. <b>Filière 2 : Business and Finance Spécialités</b> : Banking and Finance – Accountancy – Marketing Trade Sale - International Trade. <b>Filière 3 : Legal Career Spécialités</b> : Legal Assistant - Business Law - Land Law <b>Filière 4 : Education Spécialités</b> : Didactics, Curriculum Development and Teaching – Special Education – Education Management and Administration.		HND
<b>30</b>	<b>Dénomination</b>	<b>HIGHER INSTITUTE OF TECHNOLOGY, BUSINESS AND MANAGEMENT SCIENCES (HITBAMAS)</b>	<b>EGBE ACHUO Martha Beyang</b>
<b>Références de Création et d'ouverture</b>		Accord de création : N°20-03168/MINESUP/SG/DDES/ESUP/SDA/AOSB du 23 avril 2020 Autorisation d'ouverture : N°20-03168/MINESUP/SG/DDES/ESUP/SDA/AOSB du 23 avril 2020	Yaoundé (Simbock) BP: 30570 Tél : 677 71 07 60 / 694 35 76 26
	<b>Filière 1 : Management Spécialités</b> : Assistant Manager - Logistics and Transport Management - Human Resource Management - Local Government Management - Project Management. <b>Filière 2 : Business and Finance Spécialités</b> : Accountancy - Banking and Finance - Marketing-Trade-Sale – Insurance – Microfinance <b>Filière 3 : Education Spécialités</b> : Vocational Guidance and Counseling – Education Management and Administration – Didactics, Curriculum Development and Teaching – Special Education <b>Filière 4 : Electrical and Electronic Engineering Spécialités</b> : Electrical Power System <b>Filière 5 : Computer Engineering Spécialités</b> : Computer Engineering (Option : Computer Science and Network – Software Engineering) – Computer Graphics and Web Design – E-commerce and Digital Marketing <b>Filière 6 : Networks and Telecommunication Spécialités</b> : Telecommunication – Network and Security <b>Filière 7 : Medical and Biomedical Sciences Spécialités</b> : Nursing – Midwifery – Medical Laboratory Sciences		HND
<b>31</b>	<b>Dénomination</b>	<b>HOLY FAMILY INSTITUTE OF BUSINESS AND HEALTH (HOBISH)</b>	<b>NYAMNJOH Veronica MBOH</b>
<b>Références de Création et d'ouverture</b>		Accord de création : N°20-08591/MINESUP/SG/DDES/ESUP/SDA/EAO du 04 Dec 2020 Autorisation d'ouverture : N°20-08591/MINESUP/SG/DDES/ESUP/SDA/EAO du 04 Dec 2020	Yaoundé (Pharmacie Simbock, meme batiment) BP: Tél : 670 32 60 75
	<b>Filière : Medical and Biomedical Sciences Spécialités</b> : Health Care Management – Pharmacy Technology - Nursing		HND

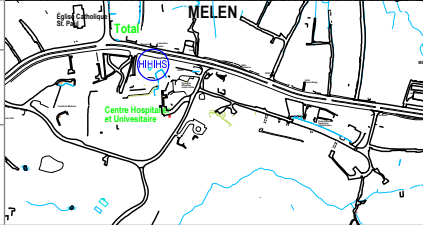
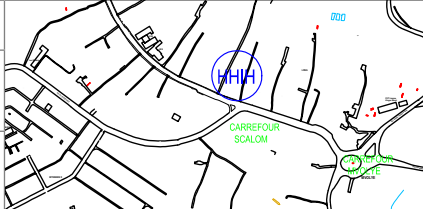
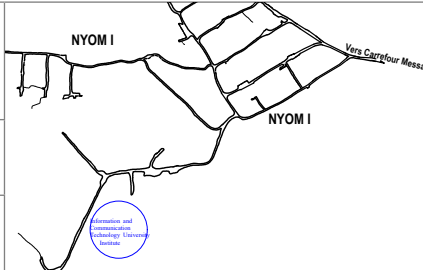
<b>32</b>	<b>Dénomination</b>	<b>HOLY INFANT HIGHER INSTITUTE OF HEALTH SCIENCES (HIHHS)</b>	
	Références de Création et d'ouverture	Accord de création : N°19-10563/MINESUP/SG/DDES/ESUP/SDA/GA du 25 Nov 2019 Autorisation d'ouverture : N°19-10563/MINESUP/SG/DDES/ESUP/SDA/GA du 25 Nov 2019	
	<i>AWASUM Helen Marie</i>	Yaoundé (Carrefour Mvog-Betsi) BP :      Tél : 677 56 11 37 / 670 24 18 04	
		<b>Filière 1 : Sciences et Techniques Biomédicales Spécialités :</b> Techniques de Laboratoire et d'Analyse Médicale <b>Filière 2 : Etudes Médico-Sanitaire Spécialités :</b> Sciences Infirmières – Sage Femme	BTS
		<b>Filière :</b> Medical and Biomedical Sciences <b>Spécialités :</b> Nursing – Medical Laboratory Sciences - Midwifery	HND
<b>33</b>	<b>Dénomination</b>	<b>HUMANITY HIGHER INSTITUTE OF HEALTH SCIENCES (HHHS)</b>	
	Références de Création et d'ouverture	Accord de création : N°21-02872/MINESUP/SG/DDES/ESUP/SDA/MF du 25 Mars 2021 Autorisation d'ouverture : N°21-02872/MINESUP/SG/DDES/ESUP/SDA/MF du 25 Mars 2021	
	<i>WIRKOM Venasius Kihdze</i>	Yaoundé ( ) BP : Tél : 674 19 97 96	
		<b>Filière 2 : Etudes Médico-Sanitaire Spécialités :</b> Sciences Infirmières – Odontostomatologie <b>Filière 1 : Sciences et Techniques Biomédicales Spécialités :</b> Techniques Pharmaceutiques	BTS
		<b>Filière :</b> Medical and Biomedical Sciences <b>Spécialités :</b> Dental Therapy – Pharmacy Technology	HND
<b>34</b>	<b>Dénomination</b>	<b>INFORMATION AND COMMUNICATION TECHNOLOGY UNIVERSITY INSTITUTE (ICTU) SCHOOL OF PROFESSIONAL STUDIES AND ICT APPLICATION (ICT AND PROFESSION)</b>	
	Références de Création et d'ouverture	Accord de création : N°13/0176/MINESUP du 23 mars 2013 Autorisation d'ouverture : N°14/0406/MINESUP/SG/DDES/ du 04 juillet 2014	
	<i>NYAMBOD Emmanuel ANYA</i>	Yaoundé (Nyom) BP 526 Tél : 677 75 32 22 - E-mail : vc@ictuniversity.org	
	School of Information and Communication Technology for Development	<b>Filière 1 : Information and Communication Technology</b> <b>Filière 2 : Information Systems and Networking</b> <b>Filière 3 : DATA Communication and Networking</b> <b>Filière 4 : Telecommunication</b> <b>Filière 5 : Software Engineering</b>	Bachelor, Master et Doctorat (Ph.D.) de ICT USA
	School of Professional Studies and ICT Application	<b>Filière 1 : Business, Management for Sustainable Development</b> <b>Filière 2 : Telecommunication</b> <b>Filière 3 : Accounting</b>	Bachelor de ICT USA

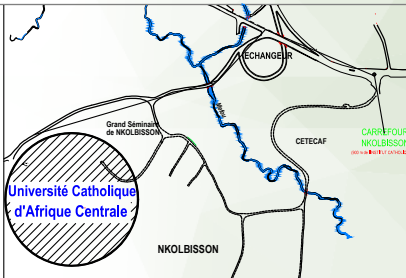
		<b>Filière 1 : International Master in Business Administration</b> <b>Filière 2 : Applied Statistics and Demography</b> <b>Filière 3 : Development Planning</b>	Master de ICT USA
		<b>Filière : Business Administration</b>	Doctorat (Ph.D.) de ICT USA
<b>35</b>	<b>Dénomination</b>	<b>INTERNATIONAL BILINGUAL INSTITUTE OF SCIENCE AND MANAGEMENT (IBISMA)</b>	<b>TACHIM Pierre Marie</b>
	<b>Références de Création et d'ouverture</b>	Accord de création : N°21-00248/MINESUP/SG/DDES/ESUP/GA du 13 jan 2021 Autorisation d'ouverture : N°21-00248/MINESUP/SG/DDES/ESUP/GA du 13 jan 2021	Yaoundé ( ) BP : 5190 Tél : 675 33 98 11
		<b>Filière 1 : Etudes Médico-sanitaires Spécialités :</b> Sage-femme - Sciences Infirmières <b>Filière 2 : Sciences et Techniques Biomédicales Spécialités :</b> Techniques de Laboratoire et d'Analyse Médicale - Radiologie et Imagerie - Techniques Pharmaceutiques.	BTS
		<b>Filière 1 : Management Spécialités :</b> Assistant Manager - Logistics and Transport Management - Human Resource Management <b>Filière 2 : Medical and Biomedical Sciences Spécialités :</b> Nursing - Medical Laboratory Sciences - Medical Imaging Technology - Pharmacy Technology - Midwifery - Physiotherapy - Health Care Management.	HND
<b>36</b>	<b>Dénomination</b>	<b>INSTITUT CATHOLIQUE DE YAOUNDÉ</b>	
	<b>Références de Création et d'ouverture</b>	Arrêté : N°0002/MINESUP/DFO du 15 janvier 1999 portant reconnaissance des diplômes de l'Institut Catholique	
	<b>Abbé MOFOR Abbé MOFOR</b>	Yaoundé (Campus de Nkolbisson et Ekounou) BP : 11628 Tél : 22 23 74 00 / 22 23 74 01 Fax : 22 30 74 02 / 22 30 54 08 22 30 54 99	
	Département de Droit Canonique	<b>Filière : Droit Canonique</b>	
	Faculté de Philosophie	<b>Filière : Philosophie Spécialités :</b> Philosophie Classique - Philosophie de l'Education.	DEUG ; Licence ; Master recherche I et II ; Master Professionnel (Option : Philosophie de l'Education)
	Faculté des sciences sociales et de Gestion	<b>Filière : Sciences Sociales Spécialités :</b> Socio-Anthropologie - Sciences Juridiques et Politiques - Communication et Gestion des Ressources Humaines.	DEUG, Licence, Master Recherche I et II, DESS- DEUSS
			Licence Professionnelle et Master Professionnel
		<b>Filière 1 : Commerce et Distribution</b> <b>Filière 2 : Comptabilité-Finance</b> <b>Filière 3 : Economie de Gestion</b> <b>Filière 4 : Administration des Entreprises</b>	Licence et Master

	Formations Professionnelles courtes en Technique de Gestion ; Commerce- Distribution ; Comptabilité-Finance.		DUT
	Classe Préparatoire aux Etudes de Gestion préparant aux concours LICOFI (Licence en Comptabilité Finance), LIADE (Licence en Administration des Entreprises ou une LEG (Licence en Economie de Gestion)). Durée 1 an (niveau Bac +2).		-
	Développement et Management de Projets en Afrique		Master
	Faculté de théologie	Filière : Théologie	Licence, Maîtrise (Master I), DEA (Master II) et Doctorat
	Ecole des Sciences de la Santé	Filière : Sciences Infirmières Spécialités : Analyses Médicales - Santé Publique - Microbiologie/Immunologie - Santé de Reproduction - Anesthésie/Réanimation - Gestion Hospitalière.	Licence et Master Diplôme de cadre Supérieur de la Santé Yaoundé (derrière l'Hôpital Central)
<b>37</b>	<b>Dénomination</b>	<b>INSTITUT CAMEROUNAIS DES ETUDES DIPLOMATIQUES ET STRATÉGIQUES (ICEDIS)</b>	<b>DIOUARA KHALIL</b>
	Références de Création et d'ouverture	Accord de création : N°21-04401/MINESUP/SG/DDES/ESUP/SDA/MF du 07 juillet 2021 Autorisation d'ouverture : N°21-04401/MINESUP/SG/DDES/ESUP/SDA/MF du 07 juillet 2021	Yaoundé ( ) BP : Tél : 693 67 01 63
		Filière 1 : Commerce-Vente Spécialités : Commerce International - Marketing-Commerce-Vente. Filière 2 : Gestion Spécialités : Assistant Manager - Gestion des Projets – Gestion des Systèmes d'Informations – Gestion des Collectivités Territoriales. Filière 3 : Carrières Juridiques Spécialités : Droit des Affaires et de l'Entreprise – Gestion Fiscale – Droit Foncier et Domanial - Douanes et Transit.	BTS
		Filière 1 : Management Spécialités : Assistant Manager – Project Management - Human Resource Management.- Logistics and Transport Management – Management of Non-Governmental Organization (NGO'S) – Information Systems Management Filière 2 : Business and Finance Spécialités : Accountancy - Marketing-Trade-Sale - Banking and Finance – International Trade – Microfinance - Insurance. Filière 3 : Legal Careers Spécialités : Legal Assistant – Business Law – Customs and Transit – Land Law	HND
<b>38</b>	<b>Dénomination</b>	<b>INSTITUT DES HAUTES ETUDES SUR LA GOUVERNANCE TERRITORIALE ET LA DÉCENTRALISATION (IHE-GTD)</b>	<b>ASSEMBE Henri Severin</b>
	Références de Création et d'ouverture	Accord de création : N°19-05839L/MINESUP/SG/DDES/ESUP/SDA/OAGS du 27 mai 2019 Autorisation d'ouverture : N°19-05839L/MINESUP/SG/DDES/ESUP/SDA/OAGS du 27 mai 2019 , complétée par les autorisations N°21-03348/MINESUP/SG/DDES/ESUP/SDA/NA du 15 avril 2021 portant extension des filières, et N°21 -03964/MINESUP/SG/DDES/ESUP/SDA/NA du 23 juin 2021 portant ouverture provisoire de la Licence et du Master professionnels	Yaoundé (Nkomo maetur face Complexe FOE Marc Vivien) BP : 34269 Tél : 699 27 15 15 / 696 84 83 12

	<p><b>Filière 1 : Commerce-Vente Spécialités</b> : Commerce International - Marketing-Commerce-Vente.</p> <p><b>Filière 2 : Gestion Spécialité</b> : Gestion des Collectivités Territoriales (<b>Options</b> : Comptabilité et Finances Publiques – Fiscalité des Collectivités Territoriales – Administration des Collectivités Territoriales) – Gestion des ONG – Gestion des Projets – Gestion des Systèmes d'Information – Gestion Logistique et Transport – Gestion de la Qualité – Management Evènementiel – Microfinance – Assistant Manager – Ressources Humaines – Banque et Finance – Comptabilité et Gestion des Entreprises – Statistiques.</p> <p><b>Filière 3 : Carrières Juridiques Spécialités</b> : Assistanat Judiciaire - Droit des Affaires et de l'Entreprise – Gestion Fiscale – Droit Foncier et Domanial - Douanes et Transit – Métiers de la Bourse</p> <p><b>Filière 4 : Information et Communication Spécialités</b> : Communication des Organisations</p> <p><b>Filière 5 : Tourisme, Hôtellerie et Restauration Spécialités</b> : Hôtellerie (<b>Options</b> : Gestion et Management Hôtelières) – Restauration (<b>Options</b> : Génie Culinaire – Commercialisation et Services de Restauration) - Tourisme et Loisirs (<b>Option</b> : Management Touristique).</p> <p><b>Filière 6 : Génie Informatique Spécialités</b> : Génie logiciel - E-Commerce et Marketing numérique</p>	BTS	
	<p><b>Filière 1 : Sciences Economiques et de Gestion Spécialités</b> : Banque Assurance – Banque et Finance (<b>Option</b> : Conseiller Gestionnaire de Clientèle) – Assurance – Comptabilité et Gestion – Comptabilité, Contrôle et Audit</p> <p><b>Filière 2 : Sciences Juridiques et Politiques Spécialités</b> : Ingénierie du Développement des Territoires</p>	Licence Professionnelle sous la tutelle académique de l'Université de Dschang	
	<p><b>Filière 1 : Sciences Economiques et de Gestion Spécialités</b> : Banque Assurance – Banque et Finance (<b>Option</b> : Conseiller Gestionnaire de Clientèle) – Comptabilité et Finance – Comptabilité, Audit et Contrôle – Intelligence Economique, Innovation, Entrepreneurat et Développement des PME – Analyse et Evaluation de Projets – Gestion et Développement des Organisations Sportives.</p> <p><b>Filière 2 : Sciences Juridiques et Politiques Spécialités</b> : Ingénierie du Développement des Territoires – Décentralisation, Gouvernance Locale et Développement</p>	Master Professionnel sous la tutelle académique de l'Université de Dschang	
<b>39</b>	<b>Dénomination</b>	<b>INSTITUT DE HAUTE TECHNOLOGIE ET MANAGEMENT (IHTM)</b>	<b>TIETSE Dieudonné</b>
	<b>Références de Création et d'ouverture</b>	Accord de création : N°19-01741/L/MINESUP/SG/DDES/ESUP/SDA/OAGS du 18 février 2019 Autorisation d'ouverture :N°19-01741/L/MINESUP/SG/DDES/ESUP/SDA/OAGS du 18 février 2019	Yaoundé (Ngoa-Ekelle) BP : Tél : 677 114 756 / 699 523 134
	<p><b>Filière 1 : Commerce-Vente Spécialités</b> : Commerce International - Marketing-Commerce-Vente.</p> <p><b>Filière 2 : Gestion Spécialités</b> : Gestion Logistique et Transport - Gestion des Projets - Ressources humaines - Banque et Finance - Comptabilité et Gestion des Entreprises.</p> <p><b>Filière 3 : Génie Informatique Spécialités</b> : Génie logiciel - Infographie et Web-design - E-Commerce et Marketing numérique – Maintenance des Systèmes Informatiques.</p> <p><b>Filière 4 : Réseaux et Télécommunications Spécialité</b> : Réseaux et Sécurité – Télécommunications</p> <p><b>Filière 5 : Génie Electrique Spécialité</b> : Contrôle, Instrumentation et régulation – Maintenance des Systèmes Electroniques – Electrotechnique.</p>	BTS	
	<p><b>Filière 1</b> : Management <b>Spécialités</b> : Logistics and Transport Management - Human Resource Management.</p> <p><b>Filière 2</b> : Business and Finance <b>Spécialités</b> : Banking and Finance - Marketing-Trade-Sale - Accountancy.</p>	HND	

40	Dénomination	<b>INSTITUT INTERNATIONAL D'AFRIQUE CENTRAL (IIAC)</b>		Représenté par Pr. Likius ANDOSSA
Références de Création et d'ouverture		Accord de création : N°22-00293/L/MINESUP/SG/DDES/ESUP/SDA/AOSB du 21 janvier 2022 Autorisation d'ouverture : N°22-00293/L/MINESUP/SG/DDES/ESUP/SDA/AOSB du 21 janvier 2022		Yaoundé (Quartier Fouda, en Face de Mansel Hotel et Omnisport, en face de Texaco) BP : Tél : 651 78 81 81 / 690 48 35 35
		<p><b>Filière : Sciences de la Santé Spécialités</b> : Sciences Infirmières et Sage Femme – Santé publique et génie sanitaire – Kinésithérapie – Radiologie et Imagerie Médicale – Médecine Générale – Médecine Dentaire – Pharmacie – Sciences et techniques biomédicales et pharmaceutiques – Analyses médicales, biologiques et biochimiques – Opticien, lunetier medical/audioprothèse médicale -</p> <p><b>Filière : Sciences Economique et de Gestion Spécialités</b> : Gestion des ressources humaines et des compétences – Management des projets/audit et évaluation des projets – Business and administration (BBA-MBA) – Gouvernance et management public – Management, stratégie, compétitivité et intelligence économique – Management des systems d'information et informatique de gestion – Banque, finance, assurance et micro finance – Comptabilité, finance et gestion des entreprises – Marketing, communication et relations publiques – Douane, transit, logistique, transport et commerce international – Audit et controle de gestion/ expertise comptable et fiscale.</p> <p><b>Filière : Sciences Juridiques et Politiques Spécialités</b> : Sciences juridiques et politiques appliquées – Droit, professions et carrière judiciaires (notariat, avocature) – Relations internationales, droit diplomatique et consulaire – Stratégie, sécurité, défense et intelligence économique.</p> <p><b>Filière : Management de la Protection Sociale Spécialités</b> : Administration des caisses de prévoyance sociale (CNPS) et management - Administration des caisses de sécurité sociales (CNSS) et management – Administration hospitalière et des affaires sociales – Administration des caisses d'assurance maladie (CNAM) et management – Ingénierie de la protection civile et management – Ingénierie des Sciences sociales appliquées.</p>		Licence
		<p><b>Filière : Sciences de l'Ingénieur Spécialités</b> : Mine, pétrole et pétrochimie - Génie Minier, gazier et Pétrolier – Génie chimique et de l'environnement – Batiment, Travaux publics et Génie civil – Ouvrages d'art (pont et chaussées) - Topographe Géomètre – Génie Informatique, Génie télécom réseaux - Génie électrique et énergies renouvelable – Génie rural et du développement urbain – Mécatronique (génie mécanique, électronique, automatique et informatique) – QHSE (qualité, norme, hygiène, sécurité et environnement).</p>		Ingénieur des Travaux
41	Dénomination	<b>INSTITUT DE MANAGEMENT DE MARKETING SUPÉRIEUR DE COMMERCE (I2M SUP DE CO CAMEROUN)</b>		
Références de Création et d'ouverture		Accord de création : N°19-08019/L/MINESUP/SG/DDES/ESUP/SDA/AOSB du 19 août 2019 Autorisation d'ouverture : N°19-08019/L/MINESUP/SG/DDES/ESUP/SDA/AOSB du 19 août 2019 complétée par l'autorisation N°22-05671/MINESUP/SG/DDES/ESUP/SDA/MF du 15 septembre 2022 portant extension des filières et spécialités		
Alice ESSONO épouse ASSAM et Jean Marie SIME		Yaoundé (Mvog-Ada Montée Lido) BP : 33895 Tél : 696 223 742 / 678 797 925		
		<p><b>Filière 1 : Commerce-Vente Spécialités</b> : Commerce International ; Marketing-Commerce-Vente</p> <p><b>Filière 2 : Gestion Spécialités</b> : Assistant Manager ; Assurance ; Banque et Finance ; Comptabilité et Gestion des Entreprise ; Gestion des Organisations non gouvernementales ; Gestion des Projets ; Gestion des Ressources Humaines ; Gestion de la Qualité ; Gestion Logistique et Transport ; Gestion des Systèmes d'Information ; Management Évènementiel ; Exploitation du Transport Aérien ; Microfinance ; Gestion des Collectivités Territoriales</p> <p><b>Filière 3 : Carrières Juridiques Spécialités</b> : Assistanat Judiciaire ; Droit des Affaires et de l'Entreprise ; Droit Foncier et Domanial ; Métiers de la Bourse ; Gestion Fiscale ; Douane et Transit</p>		
		<p><b>Filière 1 : Finance, Comptabilité, Audit</b></p> <p><b>Filière 2 : Génie Logistique et Transport</b></p> <p><b>Filière 3 : Management de la Qualité</b></p>	<p><b>Filière 4 : Gestion Commerciale, Marketing</b></p> <p><b>Filière 5 : Monnaie Banque et Finance</b></p>	Licence professionnelle et Master professionnel sous la tutelle académique de l'Université de OUAGA 3S

<b>42</b>	<b>Dénomination</b>	<b>INSTITUT DES BEAUX-ARTS CHEIKH ANTA DIOP (ISBAC)</b>	
	Références de Création et d'ouverture	Accord de création : N°08/0270/MINESUP du 03 octobre 2008 Autorisation d'ouverture : N°12/0376/MINESUP du 16 août 2012	
	<b>KAMGUE TAYOU Aubin</b>	Yaoundé (Nkolbisson) BP : 2149 Tél : 675 313 273 / 696 524 092	
		<p><b>Filière 1 : Arts et Métiers de la Culture Spécialités</b> : Design (<b>Options</b> : Design de Mode ; Design Intérieur) - Dessin Animé - Industrie du Textile et de l'Habillement (<b>Options</b> : Industrie du Textile ; Industrie de l'Habillementur).</p> <p><b>Filière 2 : Arts et Métiers de la Culture</b></p> <p><b>Filière 3 : Commerce-Vente Spécialités</b> : Marketing, Commerce et Vente - Commerce International.</p> <p><b>Filière 4 :</b> Gestion</p> <p><b>Filière 5 : Information et Communication Spécialités</b> : Communication des Organisations - Journalisme.</p>	BTS
		<p><b>Filière : Communication Spécialités</b> : Communication des Organisations - Communication et Relations Publiques - Communication et Marketing - Communication Culturelle et Touristique - Communication et Marketing du Sport - Communication et Marketing des Produits de Mode.</p> <p><b>Filière : Journalisme Spécialité</b> : journalisme</p>	Licence professionnelle sous la tutelle académique de l'Université de Yaoundé II
		<b>Filière : Communication Spécialité</b> : Communication et Marketing du Sport.	Master professionnel sous la tutelle académique de l'Université de Yaoundé II
<b>43</b>	<b>Dénomination</b>	<b>INSTITUT DES SCIENCES ECONOMIQUES ET INFORMATIQUE DE GESTION (ISEIG)</b>	
	Références de Création et d'ouverture	Accord de création : N°05/0002/MINESUP du 03 janvier 2005 Autorisation d'ouverture : N°06/0055/MINESUP du 02 juin 2006	
	<b>LIBOM Elie René</b>	Yaoundé (face Acropole) BP : 6585 Tél : 242 003 838 / 242 066 484 696 019 012 / 677 474 933/ 698 857 885	
		<p><b>Filière 1 : Génie Electrique Spécialités</b> : Maintenance des Systèmes Electroniques - Electrotechnique.</p> <p><b>Filière 2 : Génie Civil Spécialités</b> : Bâtiment - Travaux Publics.</p> <p><b>Filière 3 : Commerce-Vente Spécialités</b> : Marketing, Commerce et Vente - Commerce International.</p> <p><b>Filière 4 : Gestion Spécialités</b> : Banque et Finance - Assurance - Gestion Logistique et Transport - Gestion des Systèmes d'Information - Assistant Manager - Ressources Humaines.</p> <p><b>Filière 5 : Carrières Juridiques Spécialités</b> : Assistanat Judiciaire - Droit des Affaires et de l'Entreprise.</p> <p><b>Filière 6 : Information et Communication Spécialités</b> : Communication des Organisations - Journalisme.</p> <p><b>Filière 7 : Tourisme, Hôtellerie et Restauration Spécialité</b> : Tourisme et Loisirs (Option : Management Touristique).</p> <p><b>Filière 8 : Economie Sociale et Familiale Spécialité</b> : Puériculture et Gérontologie.</p> <p><b>Filière 9 : Arts et Métiers de la Culture Spécialité</b> : Photographie et Audiovisuel.</p> <p><b>Filière 10 : Génie Informatique Spécialité</b> : Maintenance des Systèmes Informatiques.</p> <p><b>Filière 11 : Réseaux et Télécommunications Spécialités</b> : Télécommunications - Réseaux et Sécurité.</p>	BTS

	<p><b>Filière 1 : Management Spécialités</b> : Assistant Manager - Logistics and Transport Management - Human Resource Management.</p> <p><b>Filière 2 : Business and Finance Spécialités</b> : Marketing-Trade-Sale - Banking and Finance - Accountancy - Insurance.</p> <p><b>Filière 3 : Education Spécialités</b> : Didactics, Curriculum Development and Teaching - Distance and Continuing Education - Vocational Guidance and Counseling.</p>	HND
	<p><b>Filière 1 : Droit Spécialités</b> : Droit du Cyber Espace et TIC - Développement des Collectivités Territoriales Décentralisées - Activités Juridiques et Procédures Judiciaires - Relations Internationales et Développement du Commerce Extérieur - Gestion Fiscale et Sécurité Sociale - Administration Publique et Economie.</p> <p><b>Filière 2 : Economie Spécialités</b> : Banque, Monnaie et Finance, Marketing, Commerce et Distribution - Communication et Publicité - Comptabilité et Finance - Gestion Logistique et Transport - Gestion des Ressources Humaines - Création et Administration des Entreprises.</p>	Licence Professionnelle sous la tutelle académique de l'Université de Yaoundé II
	<p><b>Filière 1 : Industrielle et Technologique Spécialités</b> : Maintenance des Systèmes Informatiques et Réseaux - Génie Civil (<b>Options</b> : Bâtiment ; Travaux Publics) - Génie Electrique et Automatismes - Informatique Appliquée à la Gestion - Administration Système et Sécurité Réseaux - NTIC Web Master - Télécommunications et Réseaux - Hygiène, Sécurité, Environnement.</p> <p><b>Filière 2 : Sciences de l'Education</b></p>	Licence Professionnelle sous la tutelle académique de l'Université de Bamenda
	<p><b>Filière 1 : Sciences Economiques</b></p> <p><b>Filière 2 : Management</b></p>	Licence Professionnelle / Professional Bachelor, Master professionnel sous la tutelle académique de l'Université de Bamenda
	<p><b>Filière : Economie Spécialités</b> : Banque, Monnaie Gestion et EMF - Communication, Marketing et Relations Publiques - Ingénierie Logistique et Transport - Création et Administration des Entreprises.</p>	Master Professionnel sous la tutelle académique de l'Université de Yaoundé II

<b>44</b>	<b>Dénomination</b>	<b>INSTITUT DES SCIENCES ET TECHNIQUES APPLIQUÉES À LA SANTÉ (ISTAS)</b>	
	Références de Création et d'ouverture	<p>Accord de création : N°18-08893/L/MINESUP/SG/DDES/ESUP/SDA/OAGS du 16 octobre 2018</p> <p>Autorisation d'ouverture : N°18-08893/L/MINESUP/SG/DDES/ESUP/SDA/OAGS du 16 octobre 2018</p>	
	NGO NDOUGA Angela Dina	<p>Yaoundé (Mendong) BP : 33422</p> <p>Tél : 676 379 974</p>	
	<p><b>Filière 1 : Etudes Médico-sanitaires Spécialités</b> : Sage-femme - Sciences Infirmières - Kinésithérapie.</p> <p><b>Filière 2 : Sciences et Techniques Biomédicales Spécialités</b> : Techniques de Laboratoire et d'Analyse Médicale - Radiologie et Imagerie - Techniques Pharmaceutiques.</p>	BTS	
	<p><b>Filière : Medical and Biomedical Sciences Spécialités</b> : Nursing - Medical Laboratory Sciences - Medical Imaging Technology - Pharmacy Technology - Midwifery - Physiotherapy - Health Care Management.</p>	HND	
<b>45</b>	<b>Dénomination</b>	<b>INSTITUT DU MANAGEMENT ET DE LA FINANCE (IMF)</b>	<b>EPOUNDE Francis Olivier</b>
	Références de Création et d'ouverture	<p>Accord de création : N°20-07639/MINESUP/SG/DDES/ESUP/SDA/MF du 22 octobre 2020</p> <p>Autorisation d'ouverture : N°20-07639/MINESUP/SG/DDES/ESUP/SDA/MF du 22 octobre 2020</p>	<p>Yaoundé (Soa, dernier poteau)</p> <p>Tél : 677 72 13 03</p>
	<p><b>Filière 1 : Sciences du Management Spécialités</b> : Management des Entreprises et des Organisations – Contrôle de Gestion et Audit Organisationnel – Gestion des Ressources Humaines – Finance – Finance d'Entreprises – Ingénierie Financière – Management et Administration des Entreprises – Management des Startups – Management des Emplois et des Compétences – Comptabilité, Audit et Contrôle – Banque et Assurance – Gestion du Risque – Marketing</p> <p><b>Filière 2 : Carrières Juridiques</b></p>	Licence professionnelle sous la tutelle académique de l'Institut des Hautes Etudes de Paris	

	<p><b>Filière 1: Sciences du Management Spécialités</b> : Management des Entreprises et des Organisations – Contrôle de Gestion et Audit Organisationnel – Gestion des Ressources Humaines – Finance – Finance d'Entreprises – Ingénierie Financière – Management et Administration des Entreprises – Management des Startups – Management des Emplois et des Compétences – Comptabilité, Audit et Contrôle – Banque et Assurance – Gestion du Risque – Marketing.</p> <p><b>Filière 2: Carrières Juridiques</b></p>	Master professionnel sous la tutelle académique de l'Institut des Hautes Etudes de Paris
<b>46</b>	<b>Dénomination</b>	<b>INSTITUT MBASSI SUPÉRIEUR (IMS)</b>
	<b>Références de Création et d'ouverture</b>	<p>Accord de création : N°13/0409/MINESUP/SG/DDES du 10 septembre 2013</p> <p>Autorisation d'ouverture : N°14/0390/MINESUP/SG/DDES/ du 04 juillet 2014</p>
	<b>MBASSI Prosper</b>	<p>Monatélé BP : 20</p> <p>Tél. : 677 402 671 / 696 261 683 / 677 268 203</p>
	<p><b>Filière 1 : Agriculture et Elevage Spécialités</b> : Production Animale - Production Végétale - Aquaculture - Entrepreneurat Agropastoral - Conseiller Agropastoral - Technique Commerciale Agricole - Agroéquipement.</p> <p><b>Filière 2 : Génie Civil Spécialité</b> : Bâtiment - Travaux Publics - Géomètre Topographe - Installations Sanitaires.</p> <p><b>Filière 3 : Réseaux et Télécommunications Spécialités</b> : Télécommunications - Réseaux et Sécurité.</p> <p><b>Filière 4 : Commerce-Vente Spécialités</b> : Marketing, Commerce, Vente - Commerce International</p>	BTS
	<p><b>Filière 5 :</b> Gestion <b>Spécialités</b> : Gestion des Systèmes d'Information - Comptabilité et Gestion des Entreprises - Banque et Finance - Gestion Logistique et Transport Gestion des Collectivités Territoriales (<b>Options</b> : Comptabilité et Finances Publiques ; Fiscalité des Collectivités Territoriales ; Administration des Collectivités Territoriales). - Ressources Humaines</p> <p><b>Filière 6 :</b> Carrières Juridiques <b>Spécialités</b> : Assistanat Judiciaire - Droit des affaires et de l'entreprise - Droit foncier domanial - Métiers de la bourse - Gestion Fiscale - Douane et Transit.</p> <p><b>Filière 7 : Information et Communication Spécialités</b> : Journalisme - Communication des Organisations.</p> <p><b>Filière 8 : Tourisme, Hôtellerie et Restauration Spécialités</b> : Hôtellerie (<b>Options</b> : Gestion et Management Hôtelier ; Management et Technique d'Hébergement) - Restauration (<b>Options</b> : Génie culinaire ; Commercialisation et services de restauration) - Tourisme et loisirs (<b>Option</b> : Management touristique).</p> <p><b>Filière 9 :</b> Economie Sociale et Familiale <b>Spécialités</b> : Esthétique - Coiffure et Cosmétique (<b>Options</b> : Coiffure ; Esthétique-Cosmétique).</p> <p><b>Filière 10 : Etudes Médico-Sanitaires Spécialités</b> : Sciences infirmières - Sage-femme - Kinésithérapie - Ondonto-stomatologie.</p> <p><b>Filière 11 : Sciences et Techniques Biomédicales Spécialités</b> : Radiologie et Imagerie - Techniques de Laboratoire et d'Analyse Médicale - Techniques Pharmaceutiques.</p> <p><b>Filière 12 : Génie Informatique Spécialités</b> : Génie Logiciel - Infographie et Web-design - Maintenance des Systèmes Informatiques - Informatique Industrielle et Automatisation - E-Commerce et marketing Numérique.</p>	BTS
	<p><b>Filière 1 :</b> Sciences biomédicale et Medici-sanitaires <b>Spécialités</b> : Sciences Biomédicales - Sciences Infirmières - Radiologie et Imagerie Médicale.</p> <p><b>Filière 2 :</b> Sciences Economiques et de Gestion <b>Spécialités</b> : Gestion Logistique et Transport - Banque - Marketing - Gestion des ressources humaines - Audit et Contrôle de Gestion - Commerce International - Gestion des Projets et Développement Durable.</p>	Licence professionnelle sous la tutelle académique de l'Université de Ngaoundéré
	<p><b>Filière 1 : Sciences biomédicale et Medici-sanitaires Spécialités</b> : Sciences biomédicales (<b>Options</b> : Parasitologie/Mycologie médicale ; Cytopathologie clinique ; Biologie clinique) - Sciences Infirmières (<b>Option</b> : Chirurgie et bloc opératoire).</p> <p><b>Filière 2 : Sciences Economiques et de Gestion Spécialités</b> : Comptabilité, Contrôle et Audit - Marketing et Commerce - Gestion des ressources humaines - Banque et Institutions Financières.</p>	Master professionnel sous la tutelle académique de l'Université de Ngaoundéré



47	Dénomination	<b>INSTITUT SUPÉRIEUR EN ADMINISTRATION DES AFFAIRES PUBLIQUES ET DES INNOVATIONS ENTREPRENEURIALES (ISAAPE)</b>	
Références de Création et d'ouverture		Accord de création : N°21-05401/L/MINESUP/SG/DDES/ESUP/SDA/ABC du 24 aout 2021 Autorisation d'ouverture : N°21-05401/L/MINESUP/SG/DDES/ESUP/SDA/ABC du 24 aout 2021	
BITYE Mireille épouse MENDOMO VOUNDI		Yaoundé ( ) BP : Tél : 699 90 98 86	
<b>Filière 1 : Commerce-Vente Spécialités</b> : Marketing, Commerce, Vente - Commerce International <b>Filière 2 : Gestion Spécialités</b> : Gestion des Collectivités Territoriales ( <b>Options</b> : Comptabilité et Finances Publiques ; Fiscalité des Collectivités Territoriales ; Administration des Collectivités Territoriales). – Gestion de la Qualité – Management Evènementiel – Gestion des Projets - Ressources Humaines - Comptabilité et Gestion des Entreprises – Management du Sport - Banque et Finance <b>Filière 3 : Carrières Juridiques Spécialités</b> : Assistanat Judiciaire - Droit des affaires et de l'entreprise - Droit foncier domanial - Gestion Fiscale <b>Filière 4 : Information et Communication Spécialité</b> : Communication des Organisations		BTS	
<b>Filière 1 : Management Spécialités</b> : Project Management - Human Resource Management.- Quality Management – Sport Management – Local Government Management ( <b>Options</b> : Accounting and Finance – Local Government Taxation – Local Government Administration) – Events Management <b>Filière 2 : Business and Finance Spécialités</b> : Accountancy - Marketing-Trade-Sale - Banking and Finance – International Trade <b>Filière 3 : Legal Careers Spécialités</b> : Legal Assistant – Business Law – Tax Management – Land Law <b>Filière 4 : Communication Spécialité</b> : Corporate Communication		HND	
<b>Filière 1 : Ingénierie de Développement des Territoires</b> <b>Filière 2 : Entrepreneuriat et Marketing Agropastoral</b> <b>Filière 3 : Ingénierie des Projets de Développement Public Local</b> <b>Filière 4 : Management du Sport 1</b>		Licence professionnelle sous la tutelle académique de l'Institut CEDIMES en France	
<b>Filière 1 : Management Public</b> <b>Filière 2 : Management Territorial</b> <b>Filière 3 : Agri-business Management</b> <b>Filière 4 : Management du Sport</b>		Master professionnel sous la tutelle académique de l'Institut CEDIMES en France	
48	Dénomination	<b>INSTITUT SUPÉRIEUR AZIMUT DE COMMERCE, DE TECHNOLOGIE ET DE SANTÉ (INSA)</b>	
Références de Création et d'ouverture		Accord de création : N°14/0027/L/MINESUP/SG/DDES/ du 11 mars 2014 Autorisation d'ouverture : N°14/0400/MINESUP/SG/DDES/ du 04 juillet 2014	
KAMGANG Jules		Soa (Face GMI) BP : 25598 Tél : 696 459 283	
<b>Filière 1 : Commerce-Vente Spécialité</b> : Commerce International. <b>Filière 2 : Gestion Spécialités</b> : Banque et Finance - Comptabilité et Gestion de Entreprises - Gestion des Systèmes d'Information - Assistant Manager - Gestion Logistique et Transport - Assurance. <b>Filière 3 : Information et Communication Spécialité</b> : Communication des Organisations.		BTS	

<b>Filière 1 : Management Spécialités</b> : Assistant Manager - Information Systems Management. <b>Filière 2 : Business and Finance Spécialités</b> : Accountancy - Banking and Finance - Insurance - Marketing-Trade-Sale.		HND
<b>49</b>	<b>Dénomination</b>	<b>INSTITUT SUPÉRIEUR D'AGRICULTURE ET DE GESTION (ISAGO)</b>
<b>Références de Création et d'ouverture</b>		Accord de création : N°12/0643/MINESUP du 23 novembre 2012 Autorisation d'ouverture : N°13/0596/MINESUP du 02 décembre 2013
<b>NDJIE Louis</b>		Obala – Centre B.P. 233 Obala Tél : 677 872 437 / 677 548 299 / 677 150 711
<b>Filière 1 : Agriculture et Elevage Spécialités</b> : Entrepreneurat Agropastoral - Conseiller Agropastoral - Production Animale - Production Végétale - Aquaculture - Technique Commerciale Agricole - Agroéquipement. <b>Filière 2 : Métiers de l'Eau Spécialités</b> : Hydrologie de Surface - Hydrogéologie - Hydraulique, Traitement des Eaux et Assainissement. <b>Filière 3 : Génie Biologique Spécialités</b> : Analyse Biologique et Biochimique - Industries Alimentaires - Diététique - Biotechnologie Agricole - Phytothérapie et Aromathérapie. <b>Filière 4 : Commerce Vente Spécialité</b> : Commerce International. <b>Filière 5 : Gestion Spécialités</b> : Banque - Assurance - Comptabilité et Gestion des Entreprises - Assistant Manager - Gestion de la Qualité - Gestion des Projets - Gestion des ONG - Gestion des Systèmes d'Information.		BTS
<b>Filière : Agronomie Spécialités</b> : Production Animale - Production Végétale - Génie Rurale - Economie et Sociologie Rurales - Foresterie et Agroforesterie.		Licence professionnelle sous la tutelle académique de l'Université de Dschang
<b>50</b>	<b>Dénomination</b>	<b>INSTITUT SUPÉRIEUR BLESSING DE YAOUNDÉ (ISBY)</b>
		Accord de création : N°22/01406/MINESUP/ SG/DDES/ESUP/SDA/MF du 18 aout 2021 Autorisation d'ouverture : N°22/01406/MINESUP/ SG/DDES/ESUP/SDA/MF du 18 aout 2021
<b>Filière 1 : Commerce-Vente Spécialités</b> : Marketing, Commerce, Vente - Commerce International <b>Filière 2 : Gestion Spécialités</b> : Banque et Finance – Assistant Manager – Ressources Humaines <b>Filière 3 : Carrière Juridiques Spécialité</b> : Droits des Affaires et de l'Entreprise – Douane et Transit		BTS
<b>Filière 1 : Business and Finance Spécialités</b> : Marketing-Trade-Sale - International Trade <b>Filière 2 : Management Spécialités</b> : Assistant Manager – Management of Non Governmental Organization – Project Management - Human Resource Management – Logistics and Transport Management <b>Filière 3 : Legal Careers Spécialités</b> : Legal Assistant – Business Law		HND

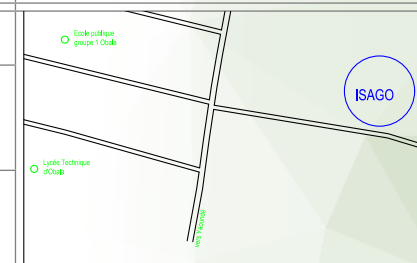

<b>51</b>	<b>Dénomination</b>	<b>INSTITUT SUPÉRIEUR BILINGUE MAENDELEO</b>	<b>KAKMO PIDEU Jean Louis</b>
<b>Références de Création et d'ouverture</b>	Accord de création : N°22/01406/MINESUP/ SG/DDES/ESUP/SDA/NA du 11 mars 2022 Autorisation d'ouverture : N°22/01406/MINESUP/ SG/DDES/ESUP/SDA/NA du 11 mars 2022		Yaoundé (Nkoumou Carrière) BP: 1131 Tél : 699 65 00 94 / 677 34 10 03
	<b>Filière 1 : Commerce-Vente Spécialités</b> : Marketing, Commerce, Vente - Commerce International <b>Filière 2 : Gestion Spécialités</b> : Banque et Finance – Assurance – Assistant Manager – Comptabilité et Gestion des Entreprises – Ressources Humaines - Gestion Logistique et Transport – Gestion des ONG – Gestion des Projets - Microfinance <b>Filière 3 : Carrière Juridiques Spécialité</b> : Assistanat Judiciaire – Droits des Affaires et de l'Entreprise <b>Filière 4 : Sciences de l'Education Spécialités</b> : Administration Scolaire – Andragogie – Orientation Scolaire et Professionnelle <b>Filière 5 : Sciences et Techniques Biomédicales Spécialités</b> : Techniques de Laboratoire et d'Analyse Médicale <b>Filière 6 : Génie Informatique Spécialités</b> : E.Commerce et Marketing Numérique		BTS
	<b>Filière 1 : Business and Finance Spécialités</b> : Marketing-Trade-Sale - International Trade <b>Filière 2 : Management Spécialités</b> : Assistant Manager – Management of Non Governmental Organization – Project Management - Human Resource Management – Logistics and Transport Management <b>Filière 3 : Legal Careers Spécialités</b> : Legal Assistant – Business Law <b>Filière 4 : Education Spécialités</b> : Education Management and Administration – Andragogy – Vocational Guidance and Counseling <b>Filière 5 :</b> Medical and Biomedical Sciences <b>Spécialités</b> : Medical Laboratory Sciences <b>Filière 6 : Computer Engineering Spécialités</b> : Computer Maintenance (Option : E-commerce and Digital Marketing)		HND
<b>52</b>	<b>Dénomination</b>	<b>INSTITUT SUPÉRIEUR DE COMMERCE ET D'ADMINISTRATION (ISCA)</b>	
<b>Références de Création et d'ouverture</b>	Accord de création : N°21- 05404/MINESUP/SG/DDES/ESUP/SDA/NA du 24 aout 2021 Autorisation d'ouverture : N°21- 05404/MINESUP/SG/DDES/ESUP/SDA/NA du 24 aout 2021		
<b>SONE MBASSI Alain Noel</b>	Yaoundé (Nkolondom 2) BP: 1453 Tél : 699 33 44 31		
	<b>Filière 1 : Commerce-Vente Spécialités</b> : Marketing, Commerce, Vente - Commerce International <b>Filière 2 : Gestion Spécialités</b> : Banque et Finance – Assurance – Assistant Manager – Comptabilité et Gestion des Entreprises – Ressources Humaines - Gestion Logistique et Transport – Gestion des Systèmes d'Information <b>Filière 3 : Information et Communication Spécialité</b> : Communication des Organisations <b>Filière 4 : Génie Informatique Spécialités</b> : Infographie et Web Design – Informatique Industrielle et Automatismes – Maintenance des Systèmes Informatiques – E-commerce et Marketing Numérique <b>Filière 5 : Réseaux et Telecommunications Spécialités</b> : Télécommunications – Réseaux et Sécurité		BTS

<p><b>Filière 1 : Management Spécialités</b> : Assistant Manager – Human Resource Management – Logistics and Transport Management – Information Systems Management.  <b>Filière 2 : Business and Finance Spécialités</b> : Accountancy - Marketing-Trade-Sale - Banking and Finance – International Trade - Insurance  <b>Filière 3 : Communication Spécialités</b> : Journalism – Advertising and Public Relations - Corporate Communication</p>			HND
<b>53</b>	<b>Dénomination</b>	<b>INSTITUT SUPÉRIEUR D'ENSEIGNEMENT MANAGÉRIAL ET TECHNOLOGIQUE (ISEMT)</b>	
<b>Références de Création et d'ouverture</b>		Accord de création : N°11/0526/MINESUP/DDES du 05 octobre 2011 Autorisation d'ouverture : N°12/0368/MINESUP du 17 août 2012	
<b>NGUEMEGNE LAFITTE Désiré</b>		Yaoundé(Cité verte monté Renault) BP: 495 Tél : 679 270 960 / 655 266 681	
<p><b>Filière 1 : Génie Electrique Spécialités</b> : Maintenance des Systèmes Electroniques - Electrotechnique.  <b>Filière 2 : Génie Thermique Spécialité</b> : Génie Thermique et Energie (<b>Options</b> : Froid et Climatisation).  <b>Filière 3 : Commerce Vente Spécialité</b> : Commerce International.  <b>Filière 4 : Gestion Spécialités</b> : Banque et Finance - Assurance - Comptabilité et Gestion des Entreprises - Assistant Manager - Ressources Humaines.  <b>Filière 5 : Génie Informatique Spécialités</b> : Informatique Industrielle et Automatisation - Maintenance des Systèmes Informatiques.  <b>Filière 6 : Réseaux et Télécommunications Spécialités</b> : Télécommunications - Réseaux et Sécurité.</p>			BTS
<b>54</b>	<b>Dénomination</b>	<b>INSTITUT SUPÉRIEUR D'ETUDES SCIENTIFIQUES, TECHNOLOGIQUES ET MANAGÉRIALES (ISESTMA)</b>	
<b>Références de Création et d'ouverture</b>		Accord de création : N°12/0666/MINESUP du 23 novembre 2012 Autorisation d'ouverture : N°13/0593/MINESUP du 02 décembre 2013	
<b>NGUEMEGNE LAFITTE Désiré</b>		Yaoundé (Nkoabang) BP : 33778 / Tél : 699 847 069	
<p><b>Filière 1 : Génie Electrique Spécialités</b> : Maintenance des Systèmes Electroniques - Electrotechnique.  <b>Filière 2 : Génie Mécanique et Productique Spécialité</b> : Mécanique et Electronique Automobiles (<b>Option</b> : Maintenance et Après-Vente Automobile ; Mécatronique).  <b>Filière 3 : Génie Thermique Spécialité</b> : Génie Thermique et Energie (<b>Option</b> : Froid et Climatisation).  <b>Filière 4 : Commerce-Vente Spécialités</b> : Commerce International - Marketing, Commerce, Vente  <b>Filière 5 : Gestion Spécialités</b> : Comptabilité et Gestion des Entreprises - Banque et Finance - Assistant Manager - Gestion Logistique et Transport - Ressources humaines - Assurance - Gestion des Systèmes d'Information - Gestion des Collectivités Territoriales (<b>Option</b> : Comptabilité et Finance Publiques).</p>			BTS
<p><b>Filière 6 : Carrières Juridiques Spécialités</b> : Douane et Transit - Droit des Affaires et de l'Entreprise  <b>Filière 7 : Information et Communication Spécialités</b> : Communication des Organisations - Journalisme.  <b>Filière 8 : Tourisme, Hôtellerie et Restauration Spécialité</b> : Hôtellerie (<b>Option</b> : Gestion et Management Hôtelières).  <b>Filière 9 : Economie Sociale et Familiale Spécialité</b> : Puériculture et Gérontologie.  <b>Filière 10 : Génie Informatique Spécialités</b> : Informatique Industrielle et Automatisation - Maintenance des Systèmes Informatiques - Génie Logiciel - Infographie et Web-Design - E-commerce et Marketing Numérique.  <b>Filière 11 : Réseaux et Télécommunications Spécialités</b> : Télécommunications - Réseaux et Sécurité.</p>			BTS

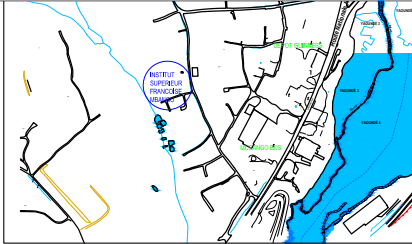
	<p><b>Filière 1 : Commerciale et de Gestion Spécialités</b> : Gestion des Ressources Humaines - Marketing - Banque - Assurance - Finance/Comptabilité - Transports et Logistique.</p> <p><b>Filière 2 : Industrielle et Technologique Spécialités</b> : Télécommunications et Réseaux - Informatique Appliquée - Génie Electrique - Administration des Systèmes Informatiques.</p>		Licence professionnelle sous la tutelle académique de l'Université de Dschang
<b>55</b>	<b>Dénomination</b>	<b>INSTITUT SUPÉRIEUR DE CHIMIE ET DE GESTION (ISCG)</b>	<b>GUIFFO SOH Guy Flaubert</b>
	<b>Références de Création et d'ouverture</b>	<p>Accord de création : N°11/0503/MINESUP du 05 octobre 2011</p> <p>Autorisation d'ouverture : N°13/0597/MINESUP du 02 décembre 2013</p>	Yaoundé (Nouvelle route Bastos) B.P. 4789 Tél. : 679 470 051 / 695 028 522
	<p><b>Filière 1 : Chimie, Génie Chimique et des Procédés Spécialités</b> : Chimie Générale - Génie Chimique et des Procédés.</p> <p><b>Filière 2 : Génie Géologique et Pétrolier Spécialité</b> : Mines et Géologie Appliquées – Ingénierie Minière</p> <p><b>Filière 3 : Commerce-Vente Spécialité</b> : Commerce International – Marketing Commerce Vente</p> <p><b>Filière 4 : Gestion Spécialités</b> : Gestion des Systèmes d'Information - Gestion Logistique et Transport - Banque et Finance - Ressources Humaines.</p> <p><b>Filière 5 : Sciences Environnementales Spécialités</b> : Gestion Environnementale</p>		BTS
	<b>Filière : Industries Chimiques et Pharmaceutiques Spécialités</b> : Chimie Organique - Chimie Analytique et Instrumentation.		Licence et Master professionnels sous la tutelle académique de l'Université de Douala
<b>56</b>	<b>Dénomination</b>	<b>INSTITUT DES SPORT ET DE L'EDUCATION PHYSIQUE FRANCOISE MBANGO (ISEP-FM)</b>	
	<b>Références de Création et d'ouverture</b>	<p>Accord de création : N°20- 03610/MINESUP/SG/DDES/ESUP/SDA/ABC du 13 Mai 2020</p> <p>Autorisation d'ouverture : N°20- 03610/MINESUP/SG/DDES/ESUP/SDA/ABC du 13 Mai 2020</p> <p>complétée par l'autorisation N°22-05168/MINESUP/DDES/ESUP/SDA/ABC du 17 aout 2022 portant ouverture des cycles de Licence et Master professionnels</p>	
	<b>Francoise MBANGO ETONE</b>	Yaoundé (Ahala) Tél. : 691 46 87 15	
	<p><b>Filière 1 : Gestion Spécialités</b> : Management du Sport</p> <p><b>Filière 2 : Sciences et Techniques des Activités Physiques et Sportives Spécialités</b> : Education Physique – Entraînement Sportif</p>		BTS
	<p><b>Filière 1</b> : Education physique et optimisation de la performance sportive</p> <p><b>Filière 2</b> : Entraînement sportif</p> <p><b>Filière 3</b> : Management des infrastructures et organisation sportive</p> <p><b>Filière 4</b> : Animation éducative, sociale, culturelle et artistique</p> <p><b>Filière 4</b> : Animation éducative, sociale, culturelle et artistique</p>		Licence professionnelle Sous la tutelle académique de l'Université de Ngaoundéré
	<p><b>Filière 1</b> : Education physique et optimisation de la performance sportive</p> <p><b>Filière 2</b> : Entraînement sportif</p> <p><b>Filière 3</b> : Management des infrastructures et organisation sportive</p> <p><b>Filière 4</b> : Animation éducative, sociale, culturelle et artistique</p>		Master professionnel Sous la tutelle académique de l'Université de Ngaoundéré

<b>57</b>	<b>Dénomination</b>	<b>INSTITUT SUPÉRIEUR DE FORMATION AUX MÉTIERS DU CINÉMA ET DE L'AUDIOVISUEL DE L'AFRIQUE CENTRALE (ISFMCAAC)</b>	<b>BASSEK BA KOBHIO</b>
	Références de Création et d'ouverture	Accord de création : N°21- 04411/MINESUP/SG/DDES/ESUP/SDA/LMN du 07 Juillet 2021 Autorisation d'ouverture : N°21- 04411/MINESUP/SG/DDES/ESUP/SDA/LMN du 07 Juillet 2021	Yaoundé (Casse Nkolndongo) B.P. 11371 Tél. : 670 14 00 00 / 699 53 92 38
	Filière 1 : Cinéma et Audiovisuel Filière 2 : Arts et Cinématographiques Filière 3 : Techniques Cinématographiques		Licence professionnelle Sous la tutelle académique de l'Université de Maroua
	Filière 1 : Etudes Médico-Sanitaires Spécialités : Sciences infirmières - Sage-femme - Kinésithérapie – Ondontostomatologie – Opticien Lunetier Filière 2 : Sciences et Techniques Biomédicales Spécialités : Radiologie et Imagerie - Techniques de Laboratoire et d'Analyse Médicale		BTS
	Filière : Medical and Biomedical Sciences Spécialités : Nursing – Midwifery - Medical Laboratory Sciences - Medical Imaging Technology – Dental Therapy – Dental Prosthesis – Nutrition and Dietetics – Optician/Clinical Optometry – Ophthalmic Technician – Prosthesis and Orthotics - Physiotherapy - Health Care Management.- Health Care Sanitary Inspector		HND
<b>58</b>	<b>Dénomination</b>	<b>INSTITUT SUPÉRIEUR DE FORMATION DES PERSONNELS SPÉCIALISÉS EN SANTÉ (IFOPESS)</b>	<b>Dr EKOUA Daniel</b>
	Références de Création et d'ouverture	Accord de création : N°11/0503/MINESUP/SG/DDES/ESUP/SDA/AOSB du 25 mars 2021 Autorisation d'ouverture : N°11/0503/MINESUP/SG/DDES/ESUP/SDA/AOSB du 25 mars 2021 complétée par l'autorisation N°21-05213/MINESUP/SG/DDES/ESUP/SDA/AOSB du 13 aout 2021 portant levée de réserves pour l'ouverture d'une filière et d'une spécialité	Mfou (Nkol Anga'a) B.P : 33384 Tél : 243 013 233 / 695 103 026 699 152 896
	Filière 1 : Etudes Médico-Sanitaires Spécialités : Sciences infirmières - Sage-femme - Kinésithérapie – Ondontostomatologie – Opticien Lunetier Filière 2 : Sciences et Techniques Biomédicales Spécialités : Radiologie et Imagerie - Techniques de Laboratoire et d'Analyse Médicale		
	Filière : Medical and Biomedical Sciences Spécialités : Nursing – Midwifery - Medical Laboratory Sciences - Medical Imaging Technology – Dental Therapy – Dental Prosthesis – Nutrition and Dietetics – Optician/Clinical Optometry – Ophthalmic Technician – Prosthesis and Orthotics - Physiotherapy - Health Care Management.- Health Care Sanitary Inspector		
<b>59</b>	<b>Dénomination</b>	<b>INSTITUT SUPÉRIEUR DE FORMATION DES PERSONNELS DE SANTÉ « ISFOPS</b>	<b>NDAYA NDJANKO André Demaison</b>
	Références de Création et d'ouverture	Accord de création : N°22/04716/MINESUP/SG /DDES/ESUP/SDA/MF du 1er/08/2022 Autorisation d'ouverture : N°22/04716/MINESUP/SG/DDES/ESUP/SDA/MF du 1er/08/2022	
	Filière1 : Etudes Médico-Sanitaires Spécialité : Sage-femme - Sciences Infirmières - Kinésithérapie Filière 2 : Sciences et Techniques Biomédicales Spécialités : Techniques de Laboratoire et d'Analyse Médicale - Techniques Pharmaceutiques).		BTS
	Field 1: Medical and Biomedical Sciences Spécialités : Nursing; Medical Laboratory Sciences; Pharmacy Technology; Midwifery; Physiotherapy; Health Care Management.		HND

<b>60</b>	<b>Dénomination</b>	<b>INSTITUT SUPÉRIEUR DE FORMATION AUX MÉTIERS DE TÉLÉCOMMUNICATIONS, DE L'INNOVATION TECHNOLOGIQUE, DE COMMERCE ET DE GESTION (IFTIC- SUP)</b>	
	<b>Références de Création et d'ouverture</b>	Accord de création : N°08/0261/MINESUP du 03 octobre 2008 Autorisation d'ouverture : N°08/0262/MINESUP du 03 octobre 2008 complétée par l'arrêté N°08/0263/MINESUP du 03 octobre 2008 Et l'arrêté N°12/0402/MINESUP du 17 août 2012	
	<b>ABANDA MEKONGO Armand Claude</b>	Mfou (Nkol Anga'a) B.P : 33384 Tél : 243 013 233 / 695 103 026 699 152 896	
	<b>Filière 1 : Génie Electrique Spécialités :</b> Maintenance des Systèmes Electroniques - Electrotechnique. <b>Filière 2 : Génie Thermique Spécialité :</b> Génie Thermique et Energie (Option : Froid et Climatisation). <b>Filière 3 : Commerce-Vente Spécialités :</b> Marketing, Commerce et Vente - Commerce International. <b>Filière 4 : Gestion Spécialités :</b> Assistant Manager - Comptabilité et Gestion des Entreprises - Gestion des Systèmes d'Information - Ressources Humaines. <b>Filière 5 : Information et Communication Spécialités :</b> Communication des Organisations - Journalisme. <b>Filière 6 : Arts et Métiers de la Culture Spécialité :</b> Photographie et Audio-Visuel. <b>Filière 7 : Génie Informatique Spécialités :</b> Maintenance des Systèmes Informatiques - Informatique Industrielle et Automatismes. <b>Filière 8 : Réseaux et Télécommunications Spécialité :</b> Télécommunications.		BTS
	<b>Filière :</b> Finance et Comptabilité		Licence Professionnelle sous la tutelle académique de l'Université de Douala
	<b>Filière :</b> Technologies Innovantes <b>Spécialité :</b> Innovation et Information Stratégique.		Master 1 et 2 sous la tutelle académique de l'université d'Angers (France)
	<b>Filière :</b> Management des PME- PMI		Licence Professionnelle sous la tutelle académique de l'Université d'Angers (France) et l'UIT de Cholet
	<b>Filière :</b> Réseaux et Télécommunication		Licence Professionnelle sous la tutelle académique de l'Université de Paris Est Créteil
	<b>Filière 1 : Administration Publique</b> <b>Filière 2 : Gouvernance Numérique</b> <b>Filière 3 : Economie Numérique</b>		Master professionnel sous la tutelle académique de l'Ecole Nationale d'Administration Publique (ENAP) du Québec au Canada
<b>61</b>	<b>Dénomination</b>	<b>INSTITUT SUPÉRIEUR DE FORMATION AUX PROFESSIONS DE L'IMMOBILIER (ISFPI)</b>	
	<b>Références de Création et d'ouverture</b>	Accord de création : N°20-05433//MINESUP/SG/DDES/ESUP/SDA/MF du 22 juillet 2020 Autorisation d'ouverture : N°20-05433//MINESUP/SG/DDES/ESUP/SDA/MF du 22 juillet 2020	Yaoundé (Etam bafia) B.P : 13553 Tél : 677 71 35 56
		<b>Filière : Carrières Juridiques Spécialités :</b> Assistana Judiciaire – Droit des Affaires et de l'Entreprise – Droit Foncier et Domanial – Professions Immobilières.	BTS

<b>62</b>	<b>Dénomination</b>	<b>INSTITUT SUPÉRIEUR DE GESTION ET D'HÔTELLERIE (ISGHO)</b>	<b>NGAYOU Emmanuel</b>
	<b>Références de Création et d'ouverture</b>	Accord de création : N°12/0639/MINESUP du 23 novembre 2012 Autorisation d'ouverture : N°13/0590/MINESUP du 02 décembre 2013	Yaoundé (Ekoumdoum) B.P. 12550 Tél. : 699 923 172 / 699 541 160
	<b>Filière 1 : Gestion Spécialités</b> : Comptabilité et Gestion des Entreprises - Banque et Finance - Gestion des Systèmes d'Information - Assistant Manager. <b>Filière 2 : Tourisme, Hôtellerie et Restauration Spécialités</b> : Hôtellerie ( <b>Option</b> : Gestion et Management Hôtelières) - Tourisme et Loisirs ( <b>Option</b> : Management Touristique). <b>Filière 3 : Economie Sociale et Familiale Spécialité</b> : Puériculture et Gérontologie.		BTS
	<b>Filière 1 : Management Spécialité</b> : Assistant Manager. <b>Filière 2 : Business and Finance Spécialités</b> : Accountancy - Banking and Finance - Management - Marketing-Trade-Sale - Insurance. <b>Filière 3 : Tourism and Hotel Management Spécialité</b> : Hotel Management and Catering. <b>Filière 4 : Education Spécialités</b> : Didactics, Curriculum Development and Teaching - Vocational Guidance and Counseling.		HND
<b>63</b>	<b>Dénomination</b>	<b>INSTITUT SUPÉRIEUR DE L'EMERGENCE (ISE)</b>	
	<b>Références de Création et d'ouverture</b>	Accord de création : N°16-05803/L/MINESUP/SG/DDES/ESUP/SDA/OAGS du 26 mai 2016 Regularisé par l'arrêté : N°18-00673/MINESUP/SG/DDES/ESUP du 29 août 2018 Autorisation d'ouverture : N°16-05803/L/MINESUP/SG/DDES/ESUP/SDA/OAGS du 26 mai 2016 Complétée par l'autorisation : N°19-01291/L/MINESUP/SG/DDES/ESUP/SDA/NJN du 12 février 2019	
	<b>MAGALA Claudine Josiane épouse NSOA</b>	Yaoundé (Odza) B.P. 13205 Tél. : 699 970 220 / 677 293 785	
	<b>Filière 1 : Agriculture et Elevage Spécialités</b> : Production animale - Production végétale - Aquaculture - Entreprenariat agropastoral - Conseiller Agropastoral. <b>Filière 2 : Génie Electrique Spécialités</b> : Maintenance des Systèmes Electroniques - Electrotechnique. <b>Filière 3 : Génie Civil Spécialités</b> : Bâtiment - Travaux Publics - Géotechnique et Géologie appliquée - Géomètre Topographe - Installation sanitaire - Urbanisme - Menuiserie et Ebénisterie. <b>Filière 4 : Génie Thermique et Energie Spécialités</b> : Génie Thermique et Energie ( <b>Option</b> : Froid et Climatisation ; Maintenance des systèmes fluides). <b>Filière 5 : Génie Mécanique et Productique Spécialités</b> : Fabrication et Construction Mécaniques ( <b>Options</b> : Fabrication Mécanique ; Construction Mécanique) - Chaudronnerie et Soudure - Mécanique et Electronique Automobiles ( <b>Option</b> : Maintenance Après-Vente Automobile). <b>Filière 6 : Chimie, Génie Chimique et des procédés Spécialité</b> : Génie chimique et des procédés. <b>Filière 7 : Génie géologique et pétrolier Spécialités</b> : Mines et Géologies appliquées - Ingénierie pétrolière. <b>Filière 8 : Commerce-Vente Spécialité</b> : Commerce International - Marketing-Commerce-Vente. <b>Filière 9 : Gestion Spécialités</b> : Comptabilité et Gestion des Entreprises - Gestion des Systèmes d'Information - Assistant Manager - Assurance - Banque et Finance - Gestion Logistique et Transport - Gestion des Collectivités territoriales - Gestion de la qualité - Gestion des ONG - Gestion des projets - Ressources humaines - Statistiques. <b>Filière 10 : Carrières juridiques Spécialités</b> : Assistanat judiciaire - Droit des affaires et de l'entreprise - Droit foncier et domanial - Métier de la Bourse - Gestion fiscal - Douane et Transit. <b>Filière 11 : Information et Communication Spécialités</b> : Communication des Organisations - Journalisme. <b>Filière 12 : Arts et Métiers de la Culture Spécialité</b> : Photographie et Audio-visuel. <b>Filière 13 : Tourisme, Hôtellerie et Restauration Spécialités</b> : Tourisme et Loisirs ( <b>Option</b> : Management Touristique) - Hôtellerie ( <b>Option</b> : Gestion et Management Hôtelières).		BTS

	<p><b>Filière 14 : Economie Sociale et Familiale Spécialité</b> : Puériculture et Gériatrie.</p> <p><b>Filière 15 : Etudes Médico-Sanitaires Spécialités</b> : Sciences infirmières - Sage-femme - Kinésithérapie.</p> <p><b>Filière 16 : Sciences et Techniques Biomédicales Spécialités</b> : Radiologie et Imagerie - Techniques de laboratoire et d'Analyse Médicale - Techniques Pharmaceutiques.</p> <p><b>Filière 17 : Génie Informatique Spécialités</b> : Maintenance des Systèmes Informatiques - Informatique Industrielle et Automatismes - Génie logiciel - Infographie et Web-design - E-Commerce et Marketing numérique.</p> <p><b>Filière 18 : Réseaux et Télécommunications Spécialités</b> : Télécommunications - Réseaux et Sécurité.</p>	BTS	
	<p><b>Filière 1 : Management Spécialités</b> : Logistics and Transport Management - Human Resource Management - Assistant Manager - Information Systems Management - Local Government Management - Port Shipping Management.</p> <p><b>Filière 2 : Business and Finance Spécialités</b> : Banking and Finance - Marketing, Trade, Sale - Insurance - Accountancy.</p> <p><b>Filière 3 : Civil Engineering</b></p> <p><b>Filière 4 : Computer Engineering</b></p> <p><b>Filière 5 : Legal Careers</b></p> <p><b>Filière 6 : Agriculture and Food Sciences Spécialités</b> : Animal Production - Crop Production - Agropastoral Adviser - Agropastoral Entrepreneurship.</p>	HND	
<b>64</b>	<b>Dénomination</b>	<b>INSTITUT SUPÉRIEUR DU GÉNIE CIVIL (ISGEC)</b>	<b>TCHEBEYOU Arnaud</b>
	<b>Références de Création et d'ouverture</b>	<p>Accord de création : N°22-01569/L/MINESUP/SG/DDES/ESUP/SDA/MF du 16 mars 2022</p> <p>Autorisation d'ouverture : 01569/L/MINESUP/SG/DDES/ESUP/SDA/MF du 16 mars 2022</p>	Yaoundé (Abang-entrée école) BP : Tel : 694 23 63 62
	<p><b>Filière 1 : Génie Thermique Spécialités</b> : Génie Thermique et Energie (<b>Option</b> : Froid et Climatisation)</p> <p><b>Filière 2 : Génie Civil Spécialités</b> : Batiment – Travaux Publics – Géomètre Topographe – Installation Sanitaire</p> <p><b>Filière 3 : Génie Electrique Spécialités</b> : Electrotechnique Energies renouvelables</p>	BTS	
<b>65</b>	<b>Dénomination</b>	<b>INSTITUT SUPÉRIEUR DE GESTION DE YAOUNDÉ (ISGY)</b>	<b>NEMI NGAN Pierre Alex</b>
	<b>Références de Création et d'ouverture</b>	<p>Accord de création : N°21-03523/L/MINESUP/SG/DDES/ESUP/SDA/ABC du 03 juin 2021</p> <p>Autorisation d'ouverture : N°21-03523/L/MINESUP/SG/DDES/ESUP/SDA/ABC du 03 juin 2021</p>	Yaoundé (Ekié après le lycée d'Ekounou) BP : 14522 Tel : 690 90 91 64
	<p><b>Filière 1 : Commerce-Vente Spécialités</b> : Commerce International - Marketing, Commerce, Vente.</p> <p><b>Filière 2 : Gestion Spécialités</b> : Gestion des Systèmes d'Information - Assistant Manager - Banque et Finance - Comptabilité et Gestion des Entreprises - Assurance - Gestion Logistique et Transport - Gestion des Projets – Gestion de la Qualité - Gestion des ONG - Ressources Humaines - Micro finance - Statistiques – Exploitation du Transport Aérien - Gestion des Collectivités Territoriales (<b>Options</b> : Administration des Collectivités Territoriales ; Comptabilité et Finances Publiques ; Fiscalité des Collectivités Territoriales).</p> <p><b>Filière 3 : Carrières Juridiques Spécialités</b> : Droit des Affaires et de l'Entreprise - Gestion Fiscale - Douane et Transit.</p>	BTS	

<b>66</b>	<b>Dénomination</b>	<b>INSTITUT SUPÉRIEUR D'INGÉNIERIE JURIDICO-FINANCIÈRE COPETENCE (ISIJ-FC)</b>	<b>NOAH BILOA Anne Féconde</b>
	Références de Création et d'ouverture	Accord de création : N°21-06324/MINESUP/SG/DDES/ESUP/SDA/AOSB du 28 sept 2021 Autorisation d'ouverture : 06324/MINESUP/SG/DDES/ESUP/SDA/AOSB du 28 sept 2021	Yaoundé (Borne fontaine Eman) BP : 14004 Tél. : 694 44 60 60/620 22 51 47 / 675 241 923
	Spécialités	Opération sur le Capital des Sociétés – Fiscalité Internationale Appliquée – Paiement et Règlements Internationaux – Rédaction et Revue des Contrats Complexes – Finances Publiques Appliquées, Contrat et Opérations d'Endettement Désendettement de l'Etat et des Collectivités Territoriales Décentralisées – Ingénierie des Marchés Publics.	Master professionnel sous la tutelle académique de l'Université de Douala
<b>67</b>	<b>Dénomination</b>	<b>INSTITUT SUPÉRIEUR KEYCE INFORMATIQUE ET MANAGEMENT CAMEROUN (ISKIMC)</b>	<b>MONABEKOKON BOUE SULAMITE</b>
	Références de Création et d'ouverture	Accord de création : N°22/02557/MINESUP/SG/DDES/ESUP/SDA/MF du 18 avril 2022 Autorisation d'ouverture : N°22/02557/MINESUP/SG/DDES/ESUP/SDA/MF du 18 avril 2022	Yaoundé (Bastos) BP : Tél. : 677 55 17 82
	Filières	Intelligence Artificielle et Business – Systèmes d'Information – Informatique et Réseau, Big Data, Blockchain – Bolck Chain – Management Sportif – Marketing et Communication – Ressources Humaines – Management et Gestion – Achat et Logistique - Tourisme	Licence professionnel/Bachelor sous la tutelle académique de Keyce Informatique ; Ascencia Business School et Upsilon France.
	Filières	Management et Stratégie d'Entreprise – Ms Informatique – Systèmes d'Information – Big Data et Intelligence Artificielle – Management Sportif – Pilotage Contrôle et Gestion – Marketing et Communication – Ressources Humaines – Management et Gestion – Achat et Logistique – Banque et Finance - Tourisme	Master professionnel sous la tutelle académique de Keyce Informatique ; Ascencia Business School et Upsilon France.
<b>68</b>	<b>Dénomination</b>	<b>INSTITUT SUPÉRIEUR DE MANAGEMENT ET DES SCIENCES APPLIQUÉES (ISMASA)</b>	
	Références de Création et d'ouverture	Accord de création : N°12/0668/MINESUP du 23 novembre 2012 Autorisation d'ouverture : N°14/0388/MINESUP/SG/DDES/ du 04 juillet 2014	
	NGON A DONG Bienvenue	Yaoundé (shell nsimeyong) BP : 249 Tél. : 675 241 923	
	Filière 1 : Génie Mécanique Spécialité : Mécanique et Electronique Automobiles (Option : Maintenance Après-Vente Automobile). Filière 2 : Commerce-Vente Spécialité : Commerce International. Filière 3 : Gestion Spécialités : Gestion des Systèmes d'Information - Assistant Manager - Banque et Finance - Comptabilité et Gestion des Entreprises - Ressources Humaines.		BTS

69	Dénomination	<b>INSTITUT SUPÉRIEUR DE MANAGEMENT, LOGISTIQUE ET TRANSPORT DE YAOUNDÉ (ISMALOT)</b>	
	Références de Création et d'ouverture	Accord de création : N°21-03772/MINESUP/SG/DDES/ESUP/SDA/MF du 07 avril 2021 Autorisation d'ouverture : N°21-03772/MINESUP/SG/DDES/ESUP/SDA/MF du 07 avril 2021	
	MEFIRO OUMAROU	Yaoundé (Face Stade Olembe) - BP : Tél. : 699 51 94 03	
	Filière 1 : <b>Carrières Juridiques Spécialités</b> : Assistanat Judiciaire - Droit des Affaires et de l'Entreprise – Droit Foncier et Domanial - Métiers de la Bourse - Gestion Fiscale Filière 2 : <b>Tourisme, Hôtellerie et Restauration Spécialités</b> : Hôtellerie ( <b>Options</b> : Gestion et Management Hôteliers – Management et Techniques d'Hebergement) - <b>Tourisme et Loisirs (Option</b> : Management Touristique).		BTS
	Filière 1 : <b>Management Spécialités</b> : Logistics and Transport Management - Human Resource Management – Project Management – Management of Non-Governmental Organisation - Local Government Management - Port Shipping Management. Filière 2 : <b>Business and Finance Spécialités</b> : Banking and Finance - Marketing, Trade, Sale - Insurance - Accountancy.- International Trade Filière 3 : <b>Legal Careers Spécialités</b> : Legal Assistant – Business Law – Land Law – Stock Market Career – Customs and Transit – Tax Management		HND
70	Dénomination	<b>INSTITUT SUPÉRIEUR DE MANAGEMENT ET DES TECHNOLOGIES INDUSTRIELLES (ISMTI)</b>	
	Références de Création et d'ouverture	Accord de création : N°16-07152/L/MINESUP/SG/DDES/ESUP/SDA/OPC du 12 juillet 2016 Autorisation d'ouverture : N°16-07152/L/MINESUP/SG/DDES/ESUP/SDA/OPC du 12 juillet 2016	
	PEKEKUE Zakari	Yaoundé (Rue Foé) BP : 6297 Tél. : 699 006 008/ 674 747 414	
	Filière 1 : <b>Commerce-Vente Spécialités</b> : Commerce International - Marketing, Commerce, Vente. Filière 2 : <b>Gestion Spécialités</b> : Gestion des Systèmes d'Information - Assistant Manager - Banque et Finance - Comptabilité et Gestion des Entreprises - Assurance - Gestion Logistique et Transport - Gestion des Projets - Gestion des ONG - Ressources Humaines - Micro finance - Statistiques - Gestion des Collectivités Territoriales ( <b>Options</b> : Administration des Collectivités Territoriales ; Comptabilité et Finances Publiques ; Fiscalité des Collectivités Territoriales). Filière 3 : <b>Carrières Juridiques Spécialités</b> : Droit des Affaires et de l'Entreprise - Métiers de la Bourse - Gestion Fiscale - Douane et Transit. Filière 4 : <b>Information et Communication Spécialité</b> : Communication des Organisations. Filière 5 : <b>Génie Informatique Spécialités</b> : Maintenance des Systèmes Informatiques - Informatique Industrielle et Automatisme - Génie Logiciel - E-commerce et Marketing Numérique.		BTS
	Filière 1 : <b>Management Spécialité</b> : Logistics and Transport Management. Filière 2 : <b>Business and Finance Spécialités</b> : Accountancy - Banking and Finance - Insurance - Marketing-Trade-Sale.		HND

<b>71</b>	<b>Dénomination</b>	<b>INSTITUT SUPÉRIEUR DE MANAGEMENT INTERNATIONAL (ISMI)</b>	<b>AFANE Francine</b>
<b>Références de Création et d'ouverture</b>		Accord de création : N°14/08922/L/MINESUP/SG/DDES/ESUP/SDA/OAGS du 05 décembre 2014 Autorisation d'ouverture : N°14/08922/L/MINESUP/SG/DDES/ESUP/SDA/OAGS du 05 décembre 2014	Yaoundé (Odza) BP : 14689 Tél. : 697 566 888
		<b>Filière 1 : Agriculture et Elevage Spécialités</b> : Conseiller Agropastoral - Entrepreneurat Agropastoral. <b>Filière 2 : Commerce-Vente Spécialités</b> : Marketing, Commerce et Vente - Commerce International. <b>Filière 3 : Gestion Spécialités</b> : Banque et Finance - Assurance - Comptabilité et Gestion des Entreprises - Gestion des Systèmes d'Information - Gestion Logistique et Transport - Assistant Manager - Ressources Humaines. <b>Filière 4 : Information et Communication Spécialités</b> : Communication des Communications - Journalisme. <b>Filière 5 : Tourisme, Hôtellerie et Restauration Spécialités</b> : <b>Hôtellerie (Option</b> : Gestion et Management Hôteliers) - <b>Tourisme et Loisirs (Option</b> : Management Touristique).	BTS
<b>72</b>	<b>Dénomination</b>	<b>INSTITUT SUPÉRIEUR DU MANAGEMENT DE L'INFORMATIQUE ET DU DIGITAL (ISMID)</b>	
<b>Références de Création et d'ouverture</b>		Accord de création : N°20-08549/MINESUP/SG/DDES/ESUP/SDA/MF du 02 décembre 2020 Autorisation d'ouverture : N°20-08549/MINESUP/SG/DDES/ESUP/SDA/MF du 02 décembre 2020	
<b>YOUTOU Jean</b>		Yaoundé (Face Djeuga Palace) BP : Tél. : 699 45 40 39	
		<b>Filière 1 : Commerce-Vente Spécialités</b> : Marketing de luxe – Data et Application Development – Cloud Systems Network and Cyber Security – Web et Mobil Development – Big Data et Business Intelligence – Entreprise Mobile Management – Digital Media – E-industries – Gestion des Projets – Ressources Humaines – Développement International – Project Management – Marketing – Gestion et Finance – Gestion des Entreprises – Achats et Approvisionnement – Webmarketing et Social Media – Development Web and Mobil – Startup Management et E-commerce – International Digital Project – Management Digital et Sport <b>Filière 2 : Communication Spécialités</b> : Communication Digital et E-influence – Administrateur Systèmes d'Information <b>Filière 3 : Technologies de l'Information et de la Communication Spécialités</b> : Digital Informatique	Licence Professionnelle sous la tutelle académique de Digital Collège (Paris) et Keyce Informatique et Intelligence Artificielle (Montpellier)
		<b>Filière 1 : Commerce-Vente Spécialités</b> : Marketing de luxe – Data et Application Development – Cloud Systems Network and Cyber Security – Web et Mobil Development – Big Data et Business Intelligence – Entreprise Mobile Management – Digital Media – E-industries – Gestion des Projets – Ressources Humaines – Développement International – Project Management – Marketing – Gestion et Finance – Gestion des Entreprises – Achats et Approvisionnement – Webmarketing et Social Media – Development Web and Mobil – Startup Management et E-commerce – International Digital Project – Management Digital et Sport <b>Filière 2 : Communication Spécialités</b> : Communication Digital et E-influence – Administrateur Systèmes d'Information <b>Filière 3 : Technologies de l'Information et de la Communication Spécialités</b> : Digital Informatique	Master Professionnel sous la tutelle académique de Digital Collège (Paris) et Keyce Informatique et Intelligence Artificielle (Montpellier)

73	<b>Dénomination</b>	<b>INSTITUT SUPÉRIEUR DES SCIENCES AGRICOLES, HALIEUTIQUES ET ENVIRONNEMENTALES (ISSAHE)</b>	
Références de Création et d'ouverture		Accord de création : N°21-06221/L/MINESUP/SG/DDES/ESUP/SDA/MF du 22 Septembre 2021 Autorisation d'ouverture : N°21-06221/L/MINESUP/SG/DDES/ESUP/SDA/MF du 22 Septembre 2021	
Hon. MELINGUI Roger		CENTRE / MEFOU ET AFAMBA / ESSE BP : Tél. : 699 27 15 15 / 696 84 83 12	
		<p><b>Filière 1 : Agriculture et Elevage Spécialités</b> : Production Animale – Production Végétale – Aquaculture - Entrepreneuriat Agropastoral – Technique Commerciale Agricole – Agroéquipement</p> <p><b>Filière 2 : Etudes Médico-sanitaires Spécialités</b> : Sciences Infirmières – Kinésithérapie – Odontostomatologie</p> <p><b>Filière 3 : Sciences et Techniques Biomédicales Spécialités</b> : Techniques de Laboratoire et d'Analyse Médicale – Techniques Pharmaceutiques</p> <p><b>Filière 4 : Métier de l'Eau Spécialités</b> : Hydrologie de Surface – Hydrogéologie – Hydraulique, Traitement des Eaux et Assainissement</p> <p><b>Filière 5 : Génie Civil Spécialités</b> : Batiment – Travaux Publics – Géomètre Topographe – Urbanisme – Menuiserie et Ebénisterie</p>	BTS
		<p><b>Filière 1 : Agriculture and Food Sciences Spécialités</b> : Animal Production Technology – Crop Production Technology – Agro Pastoral Adviser – Agropastoral Entrepreneurship -</p> <p><b>Filière 2 : Medical and Biomedical Sciences Spécialités</b> : Nursing – Medical Laboratory Sciences – Medical Imaging Technology – Pharmacy Technology – Dental Therapy – Midwifery – Optician/Clinical Optometry – Physiotherapy – Nutrition and Dietetics – Health Care Management – Health Sanitary Inspector – Ophthalmic Technician - Ultrasonography</p> <p><b>Filière 3 : Environmental Sciences Spécialités</b> : Agroforestry and Forest Management – Nature Management and Protection – Meteorology – Environmental Impact Assessment.</p> <p><b>Filière 4 : Water Engineering and Management Spécialités</b> : Hydrology and Water Resources Management – Hydrogeology and Groundwater Management – Waste Water Management – Hydraulic Engineering and Water Infrastructure – Integrated Water Resource Management</p> <p><b>Filière 5 : Civil Engineering Spécialités</b> : Civil Engineering Technology – Roads and Civil Engineering – Topography – Urban Planning – Wood Works – Sanitary Installation and Plumbing – Building Science and Technology.</p>	NHD
74	<b>Dénomination</b>	<b>INSTITUT SUPÉRIEUR DES TECHNOLOGIE ET DE COMMERCE (ISTC)</b>	<b>SIEWE Dieudonné</b>
Références de Création et d'ouverture		Accord de création : N°22-01965/L/MINESUP/SG/DDES/ESUP/SDA/AOSB du 04 avril 2022 Autorisation d'ouverture : N°22-01965/L/MINESUP/SG/DDES/ESUP/SDA/AOSB du 04 avril 2022	Yaoundé (Awae escalier) BP : 11709 Tél. : 677 70 12 80 / 699 50 57 83
		<p><b>Filière 1 : Commerce-Vente Spécialité</b> : Commerce International – Marketing- Commerce - Vente.</p> <p><b>Filière 2 : Gestion Spécialité</b> : Gestion des Collectivités Territoriales (<b>Options</b> : Comptabilité et Finances Publiques – Fiscalité des Collectivités Territoriales – Administration des Collectivités Territoriales) – Assurance – Banque et Finance – Comptabilité et Gestion des Entreprises – Gestion des Systèmes d'Information – Gestion des ONG – Gestion des Projets – Ressources Humaines – Gestion Logistique et Transport – Gestion de la Qualité – Microfinance – Management Evènementiel</p>	BTS
		<p><b>Filière 3 : Génie Electrique Spécialités</b> : Maintenance des Systèmes Electroniques - Electrotechnique</p> <p><b>Filière 4 : Génie Informatique Spécialités</b> : Génie Logiciel – Maintenance des Systèmes Informatiques</p> <p><b>Filière 5 : Réseaux et Télécommunications Spécialités</b> : Télécommunications - Réseaux et Sécurité.</p>	BTS

<b>75</b>	<b>Dénomination</b>	<b>INSTITUT SUPÉRIEUR DES SCIENCES ET TECHNOLOGIES KOUAM (ISSTEK)</b>	<b>KOUAM Etienne</b>
<b>Références de Création et d'ouverture</b>		Accord de création : N°20-08759/L/MINESUP/SG/DDES/ESUP/SDA/GA du 07 décembre 2020 Autorisation d'ouverture : N°20-08759/L/MINESUP/SG/DDES/ESUP/SDA/GA du 07 décembre 2020	Yaoundé (Etoug-ebe) BP : 12841 Tél. : 677 69 94 02
		<b>Filière 1 : Gestion Spécialités :</b> Comptabilité et Gestion des Entreprises - Gestion Logistique et Transport - Ressources Humaines – Gestion des Collectivités Territoriales <b>Filière 2 : Etudes médico-sanitaires Spécialités :</b> Sciences Infirmières – Sage Femme - Odontostomatologie	BTS
<b>76</b>	<b>Dénomination</b>	<b>INSTITUT SUPÉRIEUR DE PÉTROCHIMIE ET D'INGÉNIERIE MATHÉMATIQUE (ISPIM)</b>	
<b>Références de Création et d'ouverture</b>		Accord de création : N°17-00294/L/MINESUP/SG/DDES/ESUP/SDA/OAGS du 17 janvier 2017 Autorisation d'ouverture : N°17-00294/L/MINESUP/SG/DDES/ESUP/SDA/OAGS du 17 janvier 2017	
<b>TONGA Marcel</b>		Yaoundé (Simbock) BP : 812 Tél. : 699 974 883	
		<b>Filière 1 : Génie géologique et pétrolier Spécialités :</b> Mines et Géologie Appliquées - Ingénierie Pétrolière. <b>Filière 2 : Chimie, Génie Chimique et des Procédés Spécialité :</b> Chimie Générale. <b>Filière : Gestion Spécialités :</b> Statistiques ; Gestion des Collectivités Territoriales ( <b>Option :</b> Comptabilité et Finances Publiques, Fiscalité des Collectivités Territoriales, Administration des Collectivités Territoriales) <b>Filière : Génie Informatique Spécialités :</b> Génie logiciel	BTS
<b>77</b>	<b>Dénomination</b>	<b>INSTITUT SUPÉRIEUR DE TECHNOLOGIE DE BATCHENGA (ISTB)</b>	<b>Représenté par MBIDA Réal Raymond</b>
<b>Références de Création et d'ouverture</b>		Accord de création : N°20-00708/L/MINESUP/SG/DDES/ESUP/SDA/AOSB du 27 janvier 2020 Autorisation d'ouverture : N°20-00708/L/MINESUP/SG/DDES/ESUP/SDA/AOSB du 27 janvier 2020	Batchenga BP : 1253 Tél. : 690 43 75 78 / 650 82 22 20
		<b>Filière 1 : Commerce-Vente Spécialité :</b> Commerce International – Marketing- Commerce - Vente. <b>Filière 2 : Gestion Spécialité :</b> Gestion des Collectivités Territoriales ( <b>Options :</b> Comptabilité et Finances Publiques – Fiscalité des Collectivités Territoriales – Administration des Collectivités Territoriales)	BTS

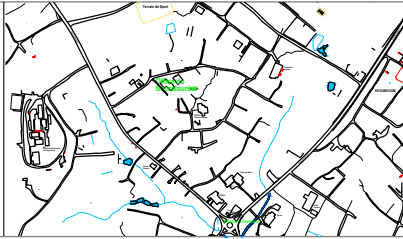
<b>78</b>	<b>Dénomination</b>	<b>INSTITUT SUPÉRIEUR DE TECHNOLOGIE LE BON BERGER (ISTB)</b>	
	Références de Création et d'ouverture	Accord de création : N°08/0273/MINESUP/ du 03 octobre 2008 Autorisation d'ouverture : N°12/0365/MINESUP du 17 août 2012	
	NKONPAWA Grégoire	Yaoundé (Mvan, Office du Bac) BP: 11802 Tél : 242 721 687/ 677 403 502 675 445 133 /655 706 235	
		<p><b>Filière 1 : Génie Electrique Spécialités</b> : Maintenance des Systèmes Electroniques - Electrotechnique.</p> <p><b>Filière 2 : Génie Civil Spécialités</b> : Bâtiment - Travaux Publics - Menuiserie et Ebénisterie.</p> <p><b>Filière 3 : Génie Mécanique et Productique Spécialités</b> : Fabrication et Construction Mécaniques (<b>Options</b> : Fabrication Mécanique ; Construction Mécanique) - Mécanique et Electronique Automobiles (<b>Option</b> : Maintenance et Après-Vente Automobile - Mécatronique).</p> <p><b>Filière 4 : Commerce-Vente Spécialité</b> : Marketing, Commerce et Vente – Commerce International</p>	BTS
		<p><b>Filière 5 : Gestion Spécialité</b> : Comptabilité et Gestion des Entreprises – Gestion Logistique et Transport – Ressources Humaines – Banque et Finance</p> <p><b>Filière 6 : Information et Communication Spécialité</b> : Communication des Organisations.</p> <p><b>Filière 7 : Tourisme, Hôtellerie et Restauration Spécialités</b> : Hôtellerie (<b>Option</b> : Gestion et Management Hôtelières) - Tourisme et Loisirs (<b>Option</b> : Management Touristique).</p> <p><b>Filière 8 : Arts et Métiers de la Culture Spécialité</b> : Industrie du Textile et de l'Habillement.</p> <p><b>Filière 9 : Economie Sociale et Familiale Spécialités</b> : Puériculture et Gérologie.</p> <p><b>Filière 10 : Génie Informatique Spécialités</b> : Maintenance des Systèmes Informatiques - Informatique Industrielle et Automatisme.</p> <p><b>Filière 11 : Réseaux et Télécommunications Spécialités</b> : Télécommunications - Réseaux et Sécurité.</p> <p><b>Filière 12 : Etudes Médico-sanitaires Spécialités</b> : Sage femme – Sciences Infirmières</p> <p><b>Filière 13 : Sciences et Techniques Biomédicales Spécialités</b> : Techniques Pharmaceutiques</p>	BTS
		<p><b>Filière 1 : Business and Finance Spécialités</b> : Accountancy - Banking and Finance - Marketing-Trade-Sale.</p> <p><b>Filière 2 : Home Economics and Social Work Spécialité</b> : Fashion, Clothing and Textile.</p> <p><b>Filière 3 : Tourism and Hotel Management Spécialité</b> : Hotel Management and Catering.</p> <p><b>Filière 4 : Communication Spécialité</b> : Journalism.</p> <p><b>Filière 5 : Education Spécialités</b> : Didactics, Curriculum Development and Teaching - Educational Management and Administration - Vocational Guidance and Counseling.</p> <p><b>Filière 6 : Networkx and Telecommunication Spécialités</b> : Telecommunication – Network and Security</p> <p><b>Filière 7 : Computer Engineering Spécialités</b> : Computer Engineering (<b>Options</b> : Software Engineering – Computer Science and Networks – Data Base Management) – Computer Maintenance (<b>Option</b> : Hardware Maintenance)</p>	HND
<b>79</b>	<b>Dénomination</b>	<b>INSTITUT SUPÉRIEUR DE TECHNOLOGIE MÉDICALE DE NKOLODOM (ISTM)</b>	<b>NINGOULOUBEL Jean-Marie Thomas</b>
	Références de Création et d'ouverture	Accord de création : N°05/0087/MINESUP du 07 septembre 2005 Autorisation d'ouverture : N°07/0130/MINESUP du 21 septembre 2007	Yaoundé (Nkolodom) BP : 188 Tel : 675 549 589
		<p><b>Filière 1 : Etudes Médico-Sanitaires Spécialités</b> : Kinésithérapie - Sciences Infirmières.</p> <p><b>Filière 2 : Sciences et Techniques Biomédicales Spécialités</b> : Techniques de Laboratoire et d'Analyse Médicale - Techniques Pharmaceutiques.</p>	BTS
		<b>Filière : Sciences Biomédicales et Médicales Spécialités</b> : Techniques de Laboratoire Médical - Techniques de Santé Publique.	Master Professionnel sous la tutelle académique de l'Université de Douala

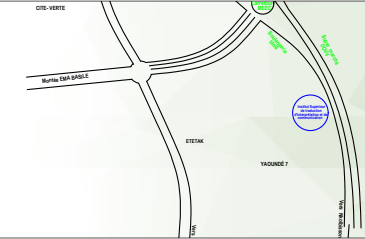
		<b>Filière :</b> Sciences Médico-Sanitaires <b>Spécialité :</b> Kinésithérapie.	Licence Professionnelle, Master Professionnel, Doctorat sous la tutelle académique de l'Université de Douala
		<b>Filière :</b> Etudes Médicales	Doctorat en Médecine sous la tutelle académique de l'Université de Douala
<b>80</b>	<b>Dénomination</b>	<b>INSTITUT SUPÉRIEUR DE TECHNOLOGIE MÉDICO-SANITAIRE (ISTEMS)</b>	<b>Institut Supérieur de Technologie Médico- sanitaire (ISTEMS) EBOGO MBEZELE Mesmey Bertrand</b>
	<b>Références de Création et d'ouverture</b>	Accord de création : N°20-04918/MINESUP/SG/DDES/ESUP/SDA/EAO du 30 juin 2020 Autorisation d'ouverture N°20-04918/MINESUP/SG/DDES/ESUP/SDA/EAO du 30 juin 2020	Yaoundé ( ) BP : Tel : 670 95 71 52
		<b>Filière 1 :</b> Etudes Médico-Sanitaires <b>Spécialités :</b> Sage Femme - Sciences Infirmières. <b>Filière 2 :</b> Sciences et Techniques Biomédicales <b>Spécialités :</b> Techniques de Laboratoire et d'Analyse Médicale	BTS
		<b>Filière :</b> Medical and Biomedical Sciences <b>Spécialités :</b> Nursing – Medical Laboratory Sciences – Midwifery – Pharmacy Technology – Health Care Management	HND
<b>81</b>	<b>Dénomination</b>	<b>INSTITUT UNIVERSITAIRE D'AFRIQUE (IUA) / INSTITUT SUPÉRIEUR DE TRADUCTION, D'INTERPRÉTARIAT ET DE COMMUNICATION (ISTIC)</b>	
	<b>Références de Création et d'ouverture</b>	Accord de création : N°08/0272/MINESUP du 03 octobre 2008 Autorisation d'ouverture : N°11/048/MINESUP du 12 janvier 2011	
	<b>SOH TATCHA Charles</b>	Yaoundé (Nouvelle route Nkolbisson) BP : 5816 Tél : 699 564 098 / 676 925 532 / 656 638 634	
		<b>Filière 1 :</b> Traduction <b>Filière 2 :</b> Langage des Signes	Licence Professionnelle sous la tutelle académique de l'Université de Buea
		<b>Filière 1 :</b> Industrie de Langue et Traduction <b>Filière 2 :</b> Etudes Francophones et Traduction <b>Filière 3 :</b> Etudes Anglophones et Traduction <b>Filière 4 :</b> Etudes Africaines et Traduction <b>Filière 5 :</b> Linguistique Appliquée et Traduction	Licence Professionnelle sous la tutelle académique de l'Université de Dschang
		<b>Filière 1 :</b> Traduction <b>Filière 2 :</b> Interprétation des Conférences <b>Filière 3 :</b> Langage des Signes	Master Professionnel sous la tutelle académique de l'Université de Buea
		<b>Filière 1 :</b> Industrie de Langue et Traduction <b>Filière 2 :</b> Ingénierie Linguistique et Traduction <b>Filière 3 :</b> Etudes Africaines et Traduction	Master Professionnel sous la tutelle académique de l'Université de Dschang
		<b>Spécialités :</b> Information, Communication et Culture – Gestion de l'Information et du Document – Communication d'Entreprise – Edition et Métier du Livre – Publicité – Journalisme – Production Cinématographique et Audiovisuel – Arts Graphique et Dessin Animé	Licence Professionnelle sous la tutelle académique de l'Université de Yaoundé II

		Filière : Traduction <b>Spécialités</b> : Chnois/Anglais – Chinois/Français	Licence Professionnelle sous la tutelle académique de l'Université de l'Université de Maroua
<b>82</b>	<b>Dénomination</b>	<b>INSTITUT SUPÉRIEUR DES AFFAIRES (ISA)</b>	<b>MFOU'OU Jean Claude</b>
	Références de Création et d'ouverture	Accord de création : N°11/0031/MINESUP du 12 janvier 2011 Autorisation d'ouverture : N°11/05575/L/MINESUP/DDES/ESUP/SER du 23 novembre 2011	Yaoundé BP : 14670 Tél. : 697 143 287
		<b>Filière 1 : Commerce-Vente Spécialités</b> : Marketing Commerce Vente - Commerce International. <b>Filière 2 : Gestion Spécialités</b> : Assurance - Gestion des Systèmes d'Information - Banque et Finance - Comptabilité et Gestion des Entreprises - Assistant Manager - Ressources Humaines. <b>Filière 3 : Information et Communication Spécialité</b> : Communication des Organisations. <b>Filière 4 : Carrières Juridiques Spécialités</b> : Assistanat Judiciaire - Droit des affaires et de l'Entreprise. <b>Filière 5 : Génie Informatique Spécialité</b> : Maintenance des Systèmes Informatiques.	BTS
<b>83</b>	<b>Dénomination</b>	<b>INSTITUT SUPÉRIEUR DES MÉTIERS NOTRE DAME FAMILLE DES BÉATITUDES</b>	<i>représentée par M.BIDZOGO Emmanuel Michel</i>
	Références de Création et d'ouverture	Accord de création : N° 08/0271/MINESUP du 03 octobre 2008 Autorisation d'ouverture : N° 12/0390/MINESUP du 17 août 2012	Yaoundé (Nkolafamba) BP 5142 Douala, Tél : 33 42 28 77 699 93 30 61
		<b>Filière 1 : Génie Electrique Spécialités</b> : Maintenance des Systèmes Electroniques - Electrotechnique. <b>Filière 2 : Génie Civil Spécialités</b> : Travaux Publics - Bâtiment. <b>Filière 3 : Gestion Spécialités</b> : Comptabilité et Gestion des Entreprises - Banque et Finance - Gestion des Systèmes d'Information - Assistant Manager. <b>Filière 4 : Information et Communication Spécialité</b> : Communication des Organisations. <b>Filière 5 : Tourisme, Hôtellerie et Restauration Spécialité</b> : Hôtellerie ( <b>Option</b> : Gestion et Managemment Hôtelières). <b>Filière 6 : Arts et Métiers de la Culture Spécialité</b> : Industrie du Textile et de l'Habillement. <b>Filière 7 : Economie Sociale et Familiale Spécialité</b> : Puériculture et Gérontologie. <b>Filière 8 : Génie Informatique Spécialités</b> : Maintenance des Systèmes Informatiques - Informatique Industrielle et Automatisme.	BTS
<b>84</b>	<b>Dénomination</b>	<b>INSTITUT SUPÉRIEUR DES SCIENCES AGRONOMIQUES, DE L'ENVIRONNEMENT ET DE L'ENTREPRENEURIAT RURAL (ISSAER)</b>	
	Références de Création et d'ouverture	Accord de création : N°15/08051/L/MINESUP/SG/DDES/ESUP/SDA/AO du 10 septembre 2015 Autorisation d'ouverture : N°15/08051/L/MINESUP/SG/DDES/ESUP/SDA/AO du 10 septembre 2015	
	Diocèse d'Obala Représenté par Mgr BAYEMI MATJEI Sosthène	Obala BP : 24 Tél : 22 18 43 62/ 676 534 124	
	Filière : Agriculture et Elevage <b>Spécialités</b> : Conseiller Agropastoral - Entrepreneurat Agropastoral.	BTS	

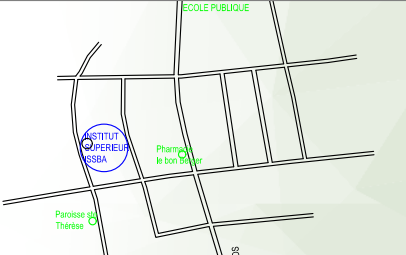
85	Dénomination	<b>INSTITUT DES SCIENCES APPLIQUÉES AUX PROFESSIONS DE L'ENVIRONNEMENT ET DE LA SANTÉ (ISAPES)</b>	ONANA MANGA Robert Yves
Références de Création et d'ouverture		Accord de création : N°20/03410/MINESUP/SG/DDES/ESUP/SDA/GA du 06 mai 2020 Autorisation d'ouverture : N°20/03410/MINESUP/SG/DDES/ESUP/SDA/GA du 06 mai 2020	Yaoundé, (Ahale (Collège AUBAME ONGOLA) BP: 18060 Tél. : 691 48 35 91 / 673 78 07 53
		<p><b>Filière 1 : Sciences Environnementales Spécialités :</b> Gestion Environnementale – Gestion Forestière - Météorologie</p> <p><b>Filière 2 : Etudes médico-sanitaires Spécialités :</b> Sage Femme – Sciences Infirmières – Odontostomatologie – Opticien Lunetier</p> <p><b>Filière 3 : Génie biologique Spécialités :</b> Diététique - Industries Alimentaires - Analyses Biologiques et Biochimiques - Phytothérapie et Aromathérapie – Biotechnologie Agricole</p> <p><b>Filière 4 : Sciences et Techniques Biomédicales Spécialités :</b> Techniques de Laboratoire et d'Analyse Médicale – Radiologie et Imagerie – Techniques Pharmaceutiques</p> <p><b>Filière 5 : Métiers de l'Eau Spécialités :</b> Hydrologie de Surface – Hydrogéologie – Hydrolique, Traitement des Eaux et Assainissement</p>	
86	Dénomination	<b>INSTITUT SUPÉRIEUR DES SCIENCES BIOLOGIQUES ET APPLIQUÉES (ISSBA)</b>	
Références de Création et d'ouverture		Accord de création : N°11/0502/MINESUP/SG/DDES du 05 octobre 2011 Autorisation d'ouverture : N° 12/0364/MINESUP du 17 août 2012 complété par l'autorisation N°22-00868/MINESUP/SG/DDES/ESUP/SDA/MF du 28 février 2022 portant extension des cycles et filières	
NJEUMO Cathérine épse DONGMO GANTCHUI		Yaoundé (Rue FOE) BP: 5608 Tél. : 22 21 05 32 / 697 303 065 /677 510 071	
		<p><b>Filière 1 : Agriculture et Elevage Spécialités :</b> Production Animale – Production Végétale – Entrepreneurat Agropastoral – Conseiller Agropastoral</p> <p><b>Filière 2 : Sciences Environnementales Spécialités :</b> Gestion Forestière - Gestion Environnementales -</p> <p><b>Filière 3 : Génie Electrique Spécialité :</b> Maintenance des Appareils Biomédicaux - Maintenance des Systèmes Electroniques – Electrotechnique – Energies Renouvelables</p> <p><b>Filière 4 : Chimie, Génie Chimique et des Procédés Spécialités :</b> Chimie Générale – Génie Chimique et des Procédés</p> <p><b>Filière 5 : Génie Thermique Spécialité :</b> Génie Thermique et Energie (Options : Froid et Climatisation – Maintenance des Systèmes Fluides)</p> <p><b>Filière 6 : Génie biologique Spécialités :</b> Diététique - Industries Alimentaires - Analyses Biologiques et Biochimiques - Phytothérapie et Aromathérapie - Biotechnologie Agricole</p> <p><b>Filière 7 : Commerce-Vente Spécialités :</b> Marketing Commerce Vente - Commercial International.</p> <p><b>Filière 8 : Gestion Spécialités :</b> Gestion des Systèmes d'Information - Comptabilité et Gestion des Entreprises - Banque et Finance - Gestion Logistique et Transport - Ressources Humaines – Gestion de la Qualité</p> <p><b>Filière 9 : Carrières Juridiques Spécialité :</b> Douane et Transit.</p> <p><b>Filière 10 : Tourisme, Hôtellerie et Restauration Spécialité :</b> Restauration (Options : Génie Culinaire ; Commercialisation et Service de Restauration).</p> <p><b>Filière 11 : Etudes Médico-Sanitaires Spécialités :</b> Kinésithérapie - Sciences Infirmières – Odontostomatologie – Sage-Femme</p>	BTS
		<p><b>Filière 12 : Sciences et Techniques Biomédicales Spécialité :</b> Techniques de Laboratoire et d'Analyse Médicale – Radiologie et Imagerie – Techniques Pharmaceutiques</p> <p><b>Filière 13 : Réseaux et Télécommunications Spécialités :</b> Télécommunications - Réseaux et Sécurité.</p> <p><b>Filière 14 : Génie Informatique Spécialités :</b> Génie Logiciel – Infographie et Web Design</p>	BTS
		<p><b>Filière 1 : Medical and Biomedical Sciences Spécialité :</b> Nursing – Physiotherapy – Midwifery – Medical Laboratory Sciences – Medical Imaging – Dental Therapy</p> <p><b>Filière 2 : Biological Engineering Spécialités :</b> Agricultural Biotechnology</p>	HND

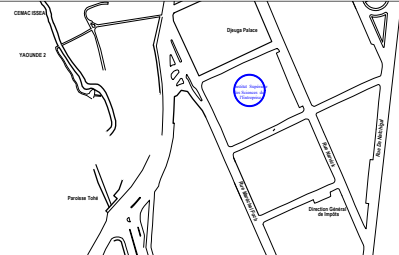
	<b>Filière :</b> Génie biologique <b>Spécialités :</b> Diététique - Industries Alimentaires - Analyses Biologiques et Biochimiques	Licence Professionnelle sous la tutelle académique de l'Université de Bamenda	
	Physiotherapy – Nursing – Midwifery – Maintenance of Biomedical Equipment	Licence et Master Professionnels sous la tutelle académique de l'Université de Bamenda	
	<b>Faculté des Sciences :</b> <b>Filières et Spécialités :</b> Nutrition – Assurance Qualité et Conformité réglementaire en Industrie Alimentaire – Analyse Biologique, Biochimique et Contrôle Qualité des Laboratoires Agroindustriels – Conception et Formulation en Industrie Alimentaire. <b>Faculté de Médecine et des Sciences Pharmaceutiques :</b> <b>Filière :</b> Médico-sanitaire <b>Spécialité :</b> Kinésithérapie	Licence et Master Professionnels sous la tutelle académique de l'Université de Douala	
<b>87</b>	<b>Dénomination</b>	<b>INSTITUT SUPÉRIEUR DES SCIENCES DE L'ÉDUCATION (ISSED)</b>	<b>AKOULOZE Richard</b>
	<b>Références de Création et d'ouverture</b>	Accord de création : N°16/00857/L/MINESUP/SG/DDES/ESUP/SDA/OAGS du 28 janvier 2016 Autorisation d'ouverture : N°16/00857/L/MINESUP/SG/DDES/ESUP/SDA/OAGS du 28 janvier 2016	Yaoundé (Mbog-abang) BP: 4320 Tél. : 677 716 219 / 690 884 259
	<b>Filière 1 :</b> Curriculum et Evaluation <b>Filière 2 :</b> Psychologie et Orientation <b>Filière 3 :</b> Administration et Politiques éducatives		Licence Professionnelle
<b>88</b>	<b>Dénomination</b>	<b>INSTITUT SUPÉRIEUR DES SCIENCES DE L'ENTREPRISE (ISSE)</b>	
	<b>Références de Création et d'ouverture</b>	Accord de création : N°15/09872/L/MINESUP/SG/DDES/ESUP/SDA/OPC du 04 NOVEMBRE 2015 Autorisation d'ouverture : N°15/09872/L/MINESUP/SG/DDES/ESUP/SDA/OPC du 04 NOVEMBRE 2015	
	<b>SENE BABACAR</b>	Yaoundé (Face Hotel Djéuga Palace) BP: 5700 Tél. : 693 525 252	
	<b>Filière 1 :</b> Commerce-Vente <b>Spécialités :</b> Marketing, Commerce et Vente - Commerce International. <b>Filière 2 :</b> Gestion <b>Spécialités :</b> Banque et Finance - Assurance - Comptabilité et Gestion des Entreprises - Gestion des Systèmes d'Information - Gestion Logistique et Transport - Assistant Manager - Ressources Humaines. <b>Filière 3 :</b> Information et Communication <b>Spécialité :</b> Communication des Organisations. <b>Filière 4 :</b> Carrières Juridiques <b>Spécialités :</b> Droit des Affaires et de l'Entreprise - Assistanat Judiciaire.		BTS
	<b>Pour l'École d'Ingénieur (Prépa 1 et 2)</b> en vue de la poursuite des études au Sénégal pour l'obtention du Bachelor et du Master Degree dans les filières suivantes : Ingénierie Biomédicale – Physique Biomédicale <b>Pour Business School (Prépa 1 et 2)</b> en vue de la poursuite des études au Sénégal pour l'obtention du Bachelor et du Master Degree dans les filières suivantes : Management et Finance – Finance et Contrôle de Gestion		Classes préparatoires sous la tutelle académique de l'Université Polytechnique de l'Ouest Africain (UPOA)
	<b>Classes préparatoires 1 et 2</b> en vue de la poursuite des études au Sénégal pour l'obtention du Bachelor et du Master Degree dans les domaines suivants : Sciences Economiques et de Gestion – Sciences Juridiques Politiques et de l'Administration – Sciences et Technologies ; filières : Informatique et Réseau – Génie Logiciel – Système Réseau et Télécommunication – Management Juridique et Fiscal Gestion financière fiscale et Comptable des Entreprises.		Classes préparatoires sous la tutelle académique du Groupe AFI- l'Université de l'Entreprise (AFI-l'UE)

	<p><b>Filière 1 : Développement Commercial et Marketing Spécialités</b> : Négociation/Vente - Marketing de Luxe - E-business - Communication-Web Digital - Stratégie de communication – Marketing et Management</p> <p><b>Filière 2 : Administration et Gestion des Entreprises Spécialités</b> : Gestion des Entreprises - Achat-Logistique - Comptabilité, Contrôle, Audit - Commerce International - Banque et Finance –Management et Gestion</p> <p><b>Filière 3 : Gestion des Relations Sociales Spécialité</b> : Gestion des Relations Humaines – Gestion des Ressources Humaines</p>	Bachelor de Ascencia Business School du Collège de Paris
	<p><b>Filière 1 : Management d'Unités Opérationnelles Spécialités</b> : Banque, Assurance, Finance - Pilotage et Contrôle de Gestion - Marketing - Management et Stratégie d'Entreprise - Management Marketing et Stratégie d'Entreprise – Entrepreneuriat et Startup Management – Gestion et Finance</p> <p><b>Filière 2 : Management des Ressources Humaines Spécialité</b> : Gestion des Ressources Humaines.- Manager des Ressources Humaines</p> <p><b>Filière 3 : Management des Projets Spécialité</b> : Achat et Approvisionnement - Communication - Développement International - Double Compétence Transversale - Gestion des Projets – Développement et Commerce International – Stratégie de Communication et Evènementiel – Manager des Affaires Internationales</p>	MBA de Ascencia Business School du Collège de Paris
	<b>Filières : Responsable Commerce et Marketing – Business Management</b>	Bachelor sous la tutelle académique de l'Ecole de Commerce et de Management de Mulhouse (EC2M)
	<b>Filière : Global Management Spécialités</b> : Communication Digitale – Ressources Humaines – Achat – Supply Chain – Finance – Commerce Réseau Grande Distribution.	MBA sous la tutelle académique de l'Ecole de Commerce et de Management de Mulhouse (EC2M)
<b>89</b>	<b>Dénomination</b>	<b>INSTITUT SUPÉRIEUR DES SCIENCES ET DE MANAGEMENT (I2SM)</b>
	<b>Références de Création et d'ouverture</b>	Accord de création : N°17-08248/L//MINESUP/SG/DDES/ESUP/SDA/GA du 09 août 2017 Autorisation d'ouverture : N°17-08248/L//MINESUP/SG/DDES/ESUP/SDA/GA du 09 août 2017
	<b>Filière : Gestion Spécialités</b> : Ressources Humaines - Banque et Finance - Comptabilité et Gestion des Entreprises.	BTS
<b>90</b>	<b>Dénomination</b>	<b>INSTITUT SUPÉRIEUR DES SCIENCES DE LA SANTÉ LE MILLENIUM (ISSM)</b>
	<b>Références de Création et d'ouverture</b>	Accord de création :N°20-00262//MINESUP/SG/DDES/ESUP/SDA/MF du 14 Jan 2021Autorisation d'ouverture :N°20-00262//MINESUP/SG/DDES/ESUP/SDA/MF du 14 Jan 2021
	<b>Filière : Etudes Médico-Sanitaires Spécialités</b> : Sage femme - Sciences Infirmières.- Odontostomatologie	BTS
	<b>Filière : Medical and Biomedical Sciences Spécialités</b> : Nursing – Dental Therapy - Midwifery	HND

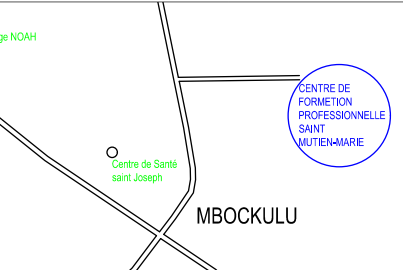
91	Dénomination	<b>INSTITUT SUPÉRIEUR DES SCIENCES ET DES TECHNOLOGIES SAINTE MARIA</b>	
Références de Création et d'ouverture		Accord de création : N°12/0644/MINESUP du 23 novembre 2012 Autorisation d'ouverture : N°13/0581/MINESUP du 02 décembre 2013	
OWONA BIYIDI Jean Hyacinthe		Mbalmayo (Oyack) BP: 124 Mbalmayo Tél : 679 206 763 / 697 969 750 / 675 079 895 / 696 209 960	
<p><b>Filière 1 : Génie Electrique Spécialités :</b> Maintenance des Systèmes Electroniques - Electrotechnique.</p> <p><b>Filière 2 : Commerce-Vente Spécialités :</b> Marketing, Commerce et Vente - Commerce International.</p> <p><b>Filière 3 : Gestion Spécialités :</b> Assurance - Gestion des Systèmes d'Information - Assistant Manager - Banque et Finance - Gestion Logistique et Transport - Comptabilité et Gestion des Entreprises.</p> <p><b>Filière 4 : Information et Communication Spécialités :</b> Communication des Organisations - Journalisme.</p> <p><b>Filière 5 : Tourisme, Hôtellerie et Restauration Spécialités :</b> Hôtellerie (<b>Option :</b> Gestion et Management Hôtelières) - Tourisme et Loisirs (<b>Option :</b> Management Touristique).</p> <p><b>Filière 6 : Economie Sociale et Familiale Spécialité :</b> Puériculture et Gérontologie.</p> <p><b>Filière 7 : Etudes Médico-Sanitaires Spécialités :</b> Sciences Infirmières - Kinésithérapie - Odontostomatologie.</p> <p><b>Filière 8 : Sciences et Techniques Biomédicales Spécialités :</b> Techniques de Laboratoire et d'Analyse Médicale - Techniques Pharmaceutiques.</p> <p><b>Filière 9 : Génie Informatique Spécialités :</b> et Informatique Industrielle et Automatismes.</p> <p><b>Filière 10 : Réseaux et Télécommunications Spécialités :</b> Télécommunications - Réseaux et Sécurité.</p>		BTS	
92		<b>INSTITUT SUPÉRIEUR DES SCIENCES ET DES FORMATIONS INNOVANTES (ISSFI)</b>	Emile KENMOGNE
		Accord de création : N°22- 03562//MINESUP/SG/DDE S/ESUP/SDA/AEO du 15 Juin 2022 Autorisation d'ouverture : N°22- 03562//MINESUP/SG/DDE S/ESUP/SDA/AEO du 15 Juin 2022	
<p><b>Filière 1 : Commerce-vente Spécialités :</b> Marketing –Commerce-Vente ; Commerce International</p> <p><b>Filière 2 : Gestion Spécialité :</b> Gestion des Collectivités Territoriales (Options : fiscalité des collectivités territoriales ; administrations des collectivités territoriales) ; Gestion des ONG ; Gestion des Projets ; Ressources Humaines ; Banque et Finances)</p> <p><b>Filière 3 : Génie informatique Spécialités :</b> Maintenance des systèmes informatique ; E-commerce et marketing numérique</p> <p><b>Filière 4 : Economie sociale et familiale Spécialités :</b> esthétique, coiffure et cosmétique ; puériculture et gérontologie</p> <p><b>Filière 5 :</b> Sciences de l'éducation <b>Spécialités :</b> Administration scolaire ; Orientation scolaire et professionnelle ; Andragogie ; Education spécialisée</p> <p><b>Filière 6 : Etudes médico-sanitaires Spécialités Sciences infirmières ; kinésithérapie</b></p> <p><b>Filière 7 : Sciences et techniques biomédicales Spécialités :</b> Techniques de laboratoires et d'analyses médicales ; Techniques pharmaceutiques ; Radiologie et imagerie médicale</p> <p><b>Filière 8 : Génie biologique Spécialités :</b> Analyses biologiques et biochimiques ; Industries alimentaires ; Diététiques ; Phytothérapie et Aromathérapie</p> <p><b>Filière 9 : Tourisme - Hôtellerie et Restauration (Hôtellerie, Restauration, Tourisme et Loisirs)</b></p>		BTS	
<p><b>Filière 1 : Management Spécialités :</b> Assistant manager ; operation air transport ; management of non-governmental organization ;project management ;human resourse management ;quality management ; statistics ;event manager</p> <p><b>Filière 2 : Business and finance Spécialités :</b> Accountancy ;marketng-trade-sale ;international trade ;microfinance</p> <p><b>Filière 3 : Education : Spécialités :</b> andragogy ; special education ; vocational guidance and counselling ; didactics ,curriculum development and teaching</p> <p><b>Filière 4 : Computer engineering Spécialités :</b> computer engineering ;computer maintenance ; e-commerce and digital</p> <p><b>Filière 5 : Home economics and social work Spécialités :</b> bakery and food processing ; fashion clothing and textile ; beauty esthetics options beauty care and cosmetics ; hair dressing professions ;social work</p> <p><b>Filière 6 : Medical and biomedical sciences Spécialités :</b> nursing; medical laboratory sciences ; medical imaging technology; dental therapy</p> <p><b>Filière 7 : Biological engineering Spécialité :</b> agricultural biotechnology</p> <p><b>Filière 8 : Tourism and hotel management Spécialités :</b> tourism and travel agency management ; hotel management and catering)</p>		HND	

<b>93</b>	<b>Dénomination</b>	<b>INSTITUT SUPÉRIEUR DES SCIENCES ET TECHNOLOGIES DE LA SANTÉ (ISSTS)</b>	
	Références de Création et d'ouverture	Accord de création : N°17-06142/L/MINESUP/SG/DDES/ESUP/SDA/OAGS du 15 juin 2017 Regularisé par l'arrêté : N°19-00454/MINESUP/SG/DDES/ESUP du 22 mai 2019 Autorisation d'ouverture : N°17-06142/L/MINESUP/SG/DDES/ESUP/SDA/OAGS du 15 juin 2017	
	OMBOTO Sébastien	Yaoundé (Mendong) BP: - Tél : 677 750 836	
	Filière 1 : Sciences Biomédicales Filière 2 : Sciences Médico-sanitaires Spécialités : Santé Publique - Soins Infirmiers - Radiologie - Kinésithérapie - Sage-Femme - Puériculture.		Licence professionnelle sous la tutelle académique de l'université de Douala
	Filière 1 : Sciences Biomédicales Spécialités : Hématologie et Immunologie - Bactériologie et Virologie - Hémato-Immuno - Bactério-Viro. Filière 2 : Sciences Médico-sanitaires Spécialités : Santé Publique - Soins Infirmiers (Options : ORL ; Ophtalmologie ; Techniques d'Explorations fonctionnelles ; Urologie ; Néphrologie) - Radiologie - Kinésithérapie - Santé de Reproduction (Option : Sage-Femme) - Puériculture.		Master professionnel sous la tutelle académique de l'université de Douala
<b>94</b>	<b>Dénomination</b>	<b>INSTITUT SUPÉRIEUR DES ETUDES PARAMÉDICALE (ISEP-CRC)</b>	
	Références de Création et d'ouverture	Accord de création : N°20-08861//MINESUP/SG/DDES/ESUP/SDA/GA du 10 décembre 2020 Autorisation d'ouverture : N°20-08861//MINESUP/SG/DDES/ESUP/SDA/GA du 10 décembre 2020	
	Représenté par Mme Cécile AKAME MFOUMOU	Yaoundé (Croix-Rouge) BP: 631 Tél : 222 22 41 77	
	Filière 1 : Etudes Médico-Sanitaires Spécialités : Sciences Infirmières – Sage femme – Kinésithérapie Filière 2 : Sciences et Techniques Biomédicales Spécialités : Techniques de Laboratoire et d'Analyse Médicale		BTS
<b>95</b>	<b>Dénomination</b>	<b>INSTITUT SUPÉRIEUR DES SCIENCES ET TECHNOLOGIES LA SAPIENCE (I2STS)</b>	
	Références de Création et d'ouverture	Accord de création : N°18-06481/L/MINESUP/SG/DDES/ESUP/SDA/OPC du 03 août 2018 Autorisation d'ouverture : N°18-06481/L/MINESUP/SG/DDES/ESUP/SDA/OPC du 03 août 2018 complétée par l'autorisation N°22-03657/MINESUP/SG/DDES/ESUP/SDA/ABC du 21 juillet 2022 portant ouverture provisoire du cycle de Licence professionnelle	
	NDOYE FOE épouse BELINGA EBOUTOU Florentine	Yaoundé BP : 1999 Tél : 695 022 461/ 677 701 980	
	Filière 1 : Génie Biologique Spécialités : Analyses biologiques et biochimiques - Industries alimentaires - Diététique - Biotechnologie agricole - Phytothérapie et Aromathérapie. Filière 2 : Génie Informatique Spécialités : Génie logiciel - Infographie et Web-design - Maintenance des systèmes informatiques - Informatique industrielle et Automatisation - E-Commerce et Marketing numérique. Filière 3 : Réseaux et Télécommunications Spécialités : Télécommunications - Réseaux et Sécurité.		BTS

	<p><b>Filière 1 : Génie Biologique Spécialités :</b> Analyse biologique – Industrie agro alimentaire – Diététique et nutrition – Phytothérapie – Gestion et traitement des déchets</p> <p><b>Filière 2 : Génie Informatique Spécialités :</b> Génie logiciel – Réseau et sécurité – Télécommunication et réseaux – Infographie et web design – Maintenance des systèmes informatiques – Cyber sécurité</p>	Licence professionnelle
<b>96</b>	<b>Dénomination</b>	<b>INSTITUT SUPÉRIEUR DES SCIENCES, ARTS ET MÉTIERS (ISSAM)</b>
<b>Références de Création et d'ouverture</b>	<p>Accord de création : N°17-09553/L/MINESUP/SG/DDES/ESUP/SDA/OAGS du 22 septembre 2017</p> <p>Regularisé par l'arrêté : n°19-00457/MINESUP/SG/DDES/ESUP du 22 mai 2019</p> <p>Autorisation d'ouverture : N°17-09553/L/MINESUP/SG/DDES/ESUP/SDA/OAGS du 22 septembre 2017</p> <p>complété par l'autorisation provisoire N°22-03662/MINESUP/SG/DDES/ESUP/SDA/LMN du 21 juillet 2022 portant extension des filières et spécialités</p>	
<b>AMOUGOU BELINGA Jean Pierre</b>	Yaoundé (Minkan) BP : 25070 Tél. : 699 857 783 / 699 675 333 /694 321 667	
	<p><b>Filière 1 : Information et Communication Spécialités :</b> Communication des Organisations - Journalisme.</p> <p><b>Filière 2 : Carrières Juridiques Spécialités :</b> Assistanat Judiciaire - Droit des affaires et de l'Entreprise - Droit Foncier et Domaniaal - Métier de la Bourse - Gestion Fiscal - Douane et Transit.</p> <p><b>Filière 3 : Commerce-Vente Spécialités :</b> Commerce International - Marketing-Commerce-Vente.</p> <p><b>Filière 4 : Gestion Spécialités :</b> Gestion des Collectivités Territoriales - Assurance - Gestion Logistique et Transport - Gestion de la Qualité - Management Evènementiel - Micro Finance - Gestion des ONG - Gestion des Projets - Gestion des Systèmes d'Information - Assistant Manager - Ressources Humaines - Banque et Finance - Exploitation du Transport Aérien - Management du sport - Comptabilité et Gestion des Entreprises - Statistiques.</p> <p><b>Filière 5 : Tourisme, Hôtellerie et Restauration Spécialités :</b> Hôtellerie - Restauration - Tourisme et Loisirs.</p> <p><b>Filière 6 : Arts et Métiers de la Culture Spécialités :</b> Design (Options : Design Produit ; Design Mode ; Design Graphique ; Design Intérieur) - Production Céramique - Peinture - Sculpture - Caricature, Illustration, Bandes Dessinées - Dessin Animé - Musicologie - Production Cinématographique - Industrie du Textile et de l'Habillement (Options : Industrie du Textile ; Industrie de l'Habillement) - Arts Gastronomiques - Photographie et Audiovisuel.</p>	BTS

	<p><b>Filière 7 : Economie Sociale et Familiale Spécialités :</b> Esthétique, Coiffure et Cosmétique - Puériculture et Gériatrie.</p> <p><b>Filière 8 : Génie Electrique Spécialités :</b> Electrotechnique - Maintenance des Systèmes Electroniques - Energies Renouvelables - Contrôle, Instrumentation et Régulation - Maintenance des Equipements Industriels - Maintenance des Appareils Biomédicaux.</p> <p><b>Filière 09 : Chimie, Génie Chimique et des Procédés Spécialités :</b> Chimie Générale - Génie Chimique et des Procédés.</p> <p><b>Filière 10 : Génie Civil Spécialités :</b> Bâtiment - Travaux Publics - Géotechnique et Géologie Appliquée - Géomètre Topographe - Installation Sanitaire - Urbanisme - Menuiserie et Ebénisterie.</p> <p><b>Filière 11 : Génie Mécanique et Productive Spécialités :</b> Construction et Fabrication Mécaniques - Construction Métallique - Chaudronnerie et Soudure - Mécanique et Electronique Automobiles - Maintenance des Systèmes Industriels - Technologie de la Marine Marchande.</p> <p><b>Filière 12 : Génie Thermique Spécialité :</b> Génie thermique et Energie (<b>Options :</b> Froid et Climatisation ; Maintenance des systèmes fluides).</p> <p><b>Filière 13 : Génie Biologique Spécialités :</b> Analyses Biologiques et Biochimiques - Industries Alimentaires - Diététique - Biotechnologie Agricole - Phytothérapie et Aromathérapie.</p> <p><b>Filière 14 : Génie Géologique et Pétrolier Spécialités :</b> Mines et Géologies Appliquées - Ingénierie Pétrolière.</p> <p><b>Filière 15 : Etudes Médico-sanitaires Spécialités :</b> Sage-femme - Sciences Infirmières - Kinésithérapie - Odontostomatologie - Opticien-lunetier.</p> <p><b>Filière 16 : Sciences et Techniques Biomédicales Spécialités :</b> Techniques de Laboratoire et d'Analyse Médicale - Radiologie et Imagerie - Techniques Pharmaceutiques.</p> <p><b>Filière 17 : Agriculture et Elevage Spécialités :</b> Production Animale - Production Végétale - Aquaculture - Entreprenariat Agropastoral.</p> <p><b>Filière 18 : Génie Informatique Spécialités :</b> Génie logiciel - Infographie et Web-design - Maintenance des Systèmes Informatiques - Informatique Industrielle et Automatisation - E-Commerce et Marketing Numérique.</p> <p><b>Filière 19 : Réseaux et Télécommunications Spécialités :</b> Télécommunications - Réseaux et Sécurité.</p>	BTS	
	<p><b>Filière 1: Civil Engineering specialties:</b> Building Science and Technology – Roads and civil Engineering.</p> <p><b>Filière 2: Electrical and Electronic Engineering; specialties:</b> Electrotechnics – Electronics - Electrical power system – Maintenance of Industrial system.</p> <p><b>Filière 3: Medical and biomedical Sciences: specialties:</b> Nursing – medical laboratory Sciences –Midwifery.</p> <p><b>Filière 4: Business and Finance, specialties:</b> Accountancy – Marketing- trade –sale - Banking and finance – Insurance – International trade - Microfinance.</p> <p><b>Filière 5: Management: specialties:</b> Logistics and Transport Management – Human Resource Management – Port Shipping Management - Assistant Manager – project management - statistics – quality Management – Information System Management – Management of Non-governmental Organization (NGO'S).</p> <p><b>Filière 6: Communication: specialties:</b> Journalism – corporate Communication.</p> <p>Filière 7: Tourism and Hotel Management: specialties: Tourism and Travel Agency Management – Hotel Management Catering.</p>	HND	
	<p><b>Filière 1 : Génie Electrique et Informatique Industrielle Spécialité :</b> Electrotechnique et Informatique Industrielle.</p> <p><b>Filière 2 : Génie Informatique Spécialité :</b> Génie Logiciel.</p> <p><b>Filière 3 : Réseaux et Télécommunications Spécialités :</b> Réseaux et Télécommunications - Administration et Sécurité des Réseaux.</p> <p><b>Filières 4 : Commerce-Vente Spécialités :</b> Commerce-Négociation-Vente - Gestion Comptable et Financière.</p> <p><b>Filière 5 : Gestion Spécialités :</b> Logistique Industrielle - Organisation et Gestion Administrative.</p> <p><b>Filière 6 : Etudes Médico-sanitaires Spécialité :</b> Sciences Infirmières.</p> <p><b>Filière 7 : Sciences et Techniques Biomédicales Spécialité :</b> Sciences du Laboratoire Médical.</p>	Licence professionnelle sous la tutelle académique de l'Université de Douala	
97	<b>Dénomination</b>	<b>INSTITUT SUPÉRIEUR DES TECHNIQUES AGRICOLES D'OMBESSA</b>	
Références de Création et d'ouverture	<p>Accord de création : N°11/0512/MINESUP du 05 octobre 2011          Autorisation d'ouverture : N°13/0592/MINESUP du 02 décembre 2013</p>		
ANONG ADIBIME Pascal	<p>Ombessa (Guintsing I) BP : 44 Ombessa Tél. : 695 582 202 / 677 788 308</p>		

	<p><b>Filière 1 : Agriculture et Elevage Spécialités :</b> Conseiller Agropastoral - Entreprenariat Agropastoral - Production Animale - Production Végétale - Technique Commerciale Agricole.</p> <p><b>Filière 2 : Métiers de l'Eau Spécialité :</b> Hydrologie de Surface.</p> <p><b>Filière 3 : Génie Civil Spécialité :</b> Géomètre Topographe.</p> <p><b>Filière 4 : Gestion Spécialité :</b> Gestion des Systèmes d'Information.</p>		BTS
	<p><b>Filière 1 : Agropastorale et Rurale Spécialités :</b> Sciences et Technologie Agro Sciences et Environnement (<b>Option :</b> Agronomie et Alimentaire).</p> <p><b>Filière 2 : Industrielle et Technologique Spécialités :</b> Génie Civil - Génie Réseaux et Télécommunications - Génie Logiciel - Administration des Réseaux - Géomètre-Topographe.</p>		Licence Professionnelle sous la tutelle académique de l'Université de Dschang
<b>98</b>	<b>Dénomination</b>	<b>INSTITUT SUPÉRIEUR DES TECHNOLOGIES ET DE L'INNOVATION</b>	<b>NNOMO ZANGA Marceline</b>
	<b>Références de Création et d'ouverture</b>	Accord de création :N°11/0533/MINESUP/SG/DDES du 05 octobre 2011 Autorisation d'ouverture :N°12/0397/MINESUP du 17 août 2012.	Yaoundé (Yaoundé) BP 14064 Tél : 699 95 50 37 / 699 90 86 54
	<p><b>Filière 1 : Génie Civil Spécialités :</b> Bâtiment - Travaux Publics - Menuiserie et Ebénisterie.</p> <p><b>Filière 2 : Génie Mécanique et Productique Spécialités :</b> Fabrication et Construction Mécaniques (<b>Options :</b> Fabrication Mécanique ; Construction Mécanique) - Mécanique et Electronique Automobiles (<b>Option :</b> Maintenance Après-Vente Automobile).</p>		BTS
	<b>Filière : Industrielle et Technologique Spécialités :</b> Génie Civil - Génie Mécanique - Métiers du Bois - Technologie de l'Information et de la Communication.		Licence et Master Professionnels sous la tutelle académique de l'Université de Yaoundé I
	<b>Filière : Industrielle et Technologique Spécialité :</b> Agro-alimentaire.		Licence et Master Professionnels sous la tutelle académique de l'Université de Ngaoundéré
<b>99</b>	<b>Dénomination</b>	<b>INSTITUT SUPÉRIEUR DES TECHNOLOGIES, DES ARTS ET DES MÉTIERS (ISTAM)</b>	<b>Emile ENGOULOU ENGOULOU</b>
	<b>Références de Création et d'ouverture</b>	Accord de création : N°22/03107/MINESUP/SG/DDES/ESUP/SDA/AEO du 19 mai 2022 Autorisation d'ouverture : N°22/03107/MINESUP/SG/DDES/ESUP/SDA/AEO du 19 mai 2022	Mbankomo (Eloumnden II) BP Tél : 699 27 15 15 / 696 84 83 12
	<p><b>Filière 1 : Tourisme, Hôtellerie et Restauration Spécialités :</b> Hôtellerie (Option : Gestion et Management Hotellier) - Restauration (Option : Génie Culinaire – Commercialisation et Service de Restauration) - Tourisme et Loisirs (Option : Management Touristique)</p> <p><b>Filière 2 : Arts et Métiers de la Culture Spécialités :</b> Design (Options : Design Produit ; Design Mode ; Design Graphique ; Design Intérieur) - Production Céramique - Peinture - Sculpture - Caricature, Illustration, Bandes Dessinées - Dessin Animé - Musicologie - Production Cinématographique - Industrie du Textile et de l'Habillement (Options : Industrie du Textile ; Industrie de l'Habillement) - Arts Gastronomiques - Photographie et Audiovisuel.</p> <p><b>Filière 3 : Gestion Spécialités :</b> Gestion Logistique et Transport – Ressources Humaines - Banque et Finance - Comptabilité et Gestion des Entreprises - Microfinances – Management Evènementiel - Assistant Manager – Statistiques – Gestion des Projets</p> <p><b>Filières 4 : Commerce-Vente Spécialités :</b> Marketing - Commerce- Vente – Commerce International</p> <p><b>Filière 5 : Génie Informatique Spécialités :</b> Génie logiciel - Infographie et Web-design - Maintenance des systèmes informatiques - E-Commerce et Marketing numérique – Informatique Industriel et Automatisation</p> <p><b>Filière 6 : Réseaux et Télécommunications Spécialité :</b> Réseaux et Sécurité - Télécommunications</p>		

<b>100</b>	<b>Dénomination</b>	<b>INSTITUT SUPÉRIEUR DU PERSONNEL MÉDICO- SANITAIRE (ISPM)</b>	
<b>Références de Création et d'ouverture</b>		Accord de création : N°11/05815/MINESUP du 28 novembre 2011 Autorisation d'ouverture : N°14/0407/MINESUP/SG/DDES/ du 04 juillet 2014	
<b>NNOMO Clément Honoré</b>		Yaoundé (Ekounou) BP : 25609 Tél. : 22 30 63 44 / 677 731 012	
		<b>Filière 1 : Etudes Médico-Sanitaires Spécialité : Kinésithérapie.</b> <b>Filière 2 : Sciences et Techniques Biomédicales Spécialités :</b> Radiologie et Imagerie - Techniques de laboratoire et d'Analyse Médicale - Techniques Pharmaceutiques.	BTS
<b>101</b>	<b>Dénomination</b>	<b>INSTITUT SUPÉRIEUR HINTEL (ISH)</b>	
<b>Références de Création et d'ouverture</b>		Accord de création : N°14/0934/L/MINESUP/SG/DDES/ESUP/SDA/OPC du 17 décembre 2014 Regularisé par l'arrêté : N°16-0855/MINESUP/SG/DDES/ESUP du 14 septembre 2016 Autorisation d'ouverture : N°14/0934/L/MINESUP/SG/DDES/ESUP/SDA/OPC du 17 décembre 2014 Modifiée par l'autorisation : N°19-0112/L/MINESUP/SG/DDES/ESUP/SDA/OAGS du 09 janvier 2019	
<b>NTCHANA Zacharie</b>		Yaoundé (Ngoussou) BP : 4615 Tél. : 677 616 719 / 683 252 783	
		<b>Filière 1 : Gestion Spécialités :</b> Banque et Finance - Comptabilité et Gestion des Entreprises - Gestion des Systèmes d'Information - Assistant Manager. <b>Filière 2 : Génie Electrique Spécialités :</b> Electrotechnique - Maintenance des Systèmes Electroniques. <b>Filière 3 : Génie Civil Spécialités :</b> Bâtiment - Travaux Publics. <b>Filière 4 : Génie Mécanique et Productique Spécialité :</b> Mécanique et Electronique Automobiles ( <b>Option :</b> Maintenance Après-Vente Automobile). <b>Filière 5 : Génie Informatique Spécialités :</b> Maintenance des Systèmes Informatiques - Informatique Industrielle et Automatisme.	
		<b>Filière 6 : Information et Communication Spécialités :</b> Communication des Organisations - Journalisme. <b>Filière 7 : Agriculture et Elevage Spécialités :</b> Conseiller Agropastoral - Entreprenariat Agropastoral. <b>Filière 8 : Tourisme, Hôtellerie et Restauration Spécialités :</b> Hôtellerie ( <b>Option :</b> Gestion et Management Hôteliers) - Restauration (Options : Génie Culinaire ; Commercialisation et Services de Restauration) - Tourisme et Loisirs ( <b>Option :</b> Management Touristique).	BTS

<b>102</b>	<b>Dénomination</b>	<b>INSTITUT SUPÉRIEUR D'INNOVATION ET DE TECHNOLOGIE (INSITEC)</b>	<b>FONKOU Michel</b>
<b>Références de Création et d'ouverture</b>		Accord de création : N°21-04562/MINESUP/SG/DDES/ESUP/SDA/AOSB du 14 juillet 2021 Autorisation d'ouverture : N°21-04562/MINESUP/SG/DDES/ESUP/SDA/AOSB du 14 juillet 2021 complétée par l'autorisation N°22-04628/MINESUP/SG/DDES/ESUP/SDA/AOSB du 28 juillet 2022 portant ouverture des nouvelles filières	Yaoundé (Nkomo maetur à 500m du Lycée Technique d'Ekounou) Tél. : 699 81 17 29 / 674 44 60 07
		<p><b>Filière : Gestion Spécialités :</b> Banque et Finance – Comptabilité et gestion des entreprises - Ressources humaines – Gestion logistique et transport – Gestion des collectivités territoriales (<b>Options :</b> Comptabilité et finances publiques, Fiscalité des collectivités territoriales, Administration des collectivités territoriales)</p> <p><b>Filière : Carrières juridiques Spécialités :</b> Assistanat judiciaire – Droit des affaires et de l'entreprise</p> <p><b>Filière : Génie électrique Spécialités :</b> Electrotechnique – Energies renouvelables Filières : Génie Informatique</p> <p><b>Spécialités :</b> Génie Logiciel – Maintenance des Systèmes Informatiques – E-Commerce et Marketing Numérique</p> <p><b>Filières : Génie Thermique</b></p> <p><b>Spécialité :</b> Génie Thermique et Energie (Option : Froid et Climatisation)</p> <p><b>Filières : Génie Civil Spécialités : Bâtiment – Travaux Publics</b></p> <p><b>Filières : Agriculture et Elevage Spécialités :</b> Production Animale - Production Animale - Aquaculture</p> <p><b>Filières : Sciences de l'Education Spécialités :</b> Administration Scolaire – Orientation Scolaire et Professionnelle - Andragogie</p>	BTS
<b>103</b>	<b>Dénomination</b>	<b>INSTITUT SUPÉRIEUR JIMIT (ISJ)</b>	
<b>Références de Création et d'ouverture</b>		Accord de création : N°16-06587/MINESUP/SG/DDES/ESUP/SDA/OAGS du 28 juin 2016 Regularisé par l'arrêté : N°19-00004/MINESUP/SG/DDES/ESUP du 02 janvier 2019 Autorisation d'ouverture : N°16-06587/MINESUP/SG/DDES/ESUP/SDA/OAGS du 28 juin 2016	
	<b>Mary Jose NABOLA</b>	<b>Yaoundé (Ngoa-Ekelle) BP : 30553 Tél. : 678 872 570</b>	
		<p><b>Filière 1 : Information et Communication Spécialité :</b> Communication des Organisations.</p> <p><b>Filière 2 : Carrières juridiques Spécialités :</b> Assistanat judiciaire - Gestion fiscal - Douane et Transit.</p> <p><b>Filière 3 : Commerce-Vente Spécialités :</b> Commerce International - Marketing-Commerce-Vente.</p> <p><b>Filière 4 : Gestion Spécialités :</b> Assurance - Gestion logistique et transport - Gestion de la qualité - Management événementiel - Gestion des ONG - Gestion des projets - Gestion des Systèmes d'Information - Assistant Manager - Ressources humaines - Banque et Finance - Comptabilité et Gestion des entreprises.</p> <p><b>Filière 5 : Tourisme, Hôtellerie et Restauration Spécialité :</b> Tourisme et loisirs (<b>Option :</b> Management Touristique) – Hôtellerie (<b>Options :</b> Hôtellerie et Magement Hôtels – Management et Technique d'Hébergement) – Restauration (<b>Options :</b> Génie Culinaire – Commercialisation et Service de Restauration)</p> <p><b>Filière 6 : Arts et Métiers de la Culture Spécialité :</b> Design (Options : Design Produit ; Design Mode).</p> <p><b>Filière 7 :</b> Génie Informatique <b>Spécialités :</b> Génie logiciel - Infographie et Web-design - Maintenance des systèmes informatiques - E-Commerce et Marketing numérique.</p> <p><b>Filière 8 : Réseaux et Télécommunications Spécialité :</b> Réseaux et Sécurité - Télécommunications</p> <p><b>Filière 9 : Sciences de l'Education Spécialités :</b> Administration Scolaire - Orientation Scolaire et Professionnelle.</p> <p><b>Filière 10 : Etudes Médico Sanitaires Spécialités :</b> Sage Femme – Sciences Infirmières</p> <p><b>Filière 11 : Sciences et Techniques Biomédicales Spécialités :</b> Techniques de Laboratoire et d'Analyse Médicale – Techniques Pharmaceutiques.</p>	BTS

	<p><b>Filière 1 : Management Spécialités</b> : Assistant Manager - Information Systems Management - Logistics and Transport Management - Port Shipping Management.</p> <p><b>Filière 2 : Business and Finance Spécialités</b> : Banking and Finance - Marketing-Trade-Sale - Insurance - Accountancy.</p> <p><b>Filière 3 : Education Spécialités</b> : Didactics, Curriculum Development and Teaching - Vocational Guidance and Counseling.</p> <p><b>Filière 4 : Computer Engineering Spécialités</b> : Computer Engineering (<b>Options</b> : Software Engineering ; Computer Science and Networks ; Date Base Management) - Computer Maintenance (<b>Option</b> : Hardware Maintenance). – Computer Graphics and Web Design – E-commerce and Digital Marketing</p>	HND
	<p><b>Filière 5 : Networks and Telecommunication Spécialités</b> : Telecommunication – Network and Security</p> <p><b>Filière 6 : Legal Careers Spécialités</b> : Business Law – Legal Assistant – Land Law – Stock Market Career – Customs and Transit – Tax Management</p> <p><b>Filière 7 : Home Economics and Social Work Spécialités</b> : Fashion Clothing and Textiles</p> <p><b>Filière 8 : Tourism and Hotel Management Spécialités</b> : Tourism and Travel Agency Management – Hotel Management and Catering</p> <p><b>Filière 9 : Communication Spécialités</b> : Journalism - Advertising and Public Relations – Corporate Communication – Printing Editing and Publishing – Media Photography and Audio visual</p> <p><b>Filière 10 : Medical and Biomedical Sciences Spécialité</b> : Nursing – Midwifery – Pharmacy Technology – Health Care Management – Health Sanitary Inspector - Medical Laboratory Sciences</p>	HND
	<p><b>Filière 1 : Business, Finance and Management Spécialités</b> : Banking and Finance - Marketing - Management - Insurance - Accountancy - Transport and Logistics - Shipping Administration.</p> <p><b>Filière 2 : Gestion Spécialités</b> : Comptabilité et Finance - Banque, Monnaie, Finance - Marketing et Commerce - Transport et Logistique - Gestion des Ressources Humaines - Expertise Comptable - Mathématique Appliquée à l'Economie - Création et Administration des Entreprises.</p>	Licence professionnelle / Professional Bachelor
	<p><b>Filière 1 : Business, Finance and Management Spécialités</b> : Banking and Finance - Marketing - Management - Insurance - Accountancy - Transport and Logistics - Shipping Administration.</p> <p><b>Filière 2 : Banque, Fiance et Management Spécialités</b> : Comptabilité, Contrôle et Audit - Banque, Finance et Assurance - Marketing et Distribution - Gestion Transport et Logistique - Gestion des Ressources Humaines - Ingénierie Economique - Mathématique Appliquée à l'Economie et à la Finance - Administration des Entreprises - Expertise Comptable et Audit.</p>	Master professionnel / Professional Master
<b>104</b>	<b>Dénomination</b>	<b>INSTITUT SUPÉRIEUR KALATA (ISKA)</b>
	<b>Références de Création et d'ouverture</b>	Accord de création : N°18-09873/L/MINESUP/SG/DDES/SDA/OPC du 22 novembre 2018 Autorisation d'ouverture : N°18-09873/L/MINESUP/SG/DDES/SDA/OPC du 22 novembre 2018
	<b>KOUMOU Patrice Arthur</b>	Yaoundé (Avenue Kennedy) BP : - Tél. : 699 154 157 / 654 286 912
	<p><b>Filière 1 : Commerce-vente Spécialités</b> : Commerce International, Marketing-Commerce-Vente.</p> <p><b>Filière 2 : Gestion Spécialités</b> : Assistant Manager, Assurance - Banque et Finance - Comptabilité et Gestion des Entreprises - Gestion des ONG - Gestion des Projets - Ressources Humaines - Gestion de la Qualité - Gestion Logistique et Transport - Gestion des Systèmes d'Information - Management du Sport - Micro finance - Management Evènementiel - Gestion des Collectivités territoriales (<b>Options</b> : Comptabilité et Finances Publiques ; Fiscalité des Collectivités Territoriales ; Administration des Collectivités Territoriales).</p> <p><b>Filière 3 : Carrières Juridiques Spécialités</b> : Assistanat Judiciaire - Droit des Affaires et de l'Entreprise - Droit Foncier et Domanial - Métier de la Bourse - Gestion Fiscale - Douane et Transit.</p> <p><b>Filière 4 : Génie informatique Spécialités</b> : Génie Logiciel - Infographie et Web-design - E-Commerce et Marketing Numérique.</p> <p><b>Filière 5 : Information et Communication Spécialité</b> : Communication des Organisations.</p>	BTS
	<p><b>Filière 1 : Management Spécialités</b> : Human Resource Management - Logistics and Transport Management.</p> <p><b>Filière 2 : Business and Finance Spécialités</b> : Accountancy - Banking and Finance - Insurance - Marketing-Trade-Sale - Human Resource Management.</p> <p><b>Filière 3 : Computer Engineering Spécialité</b> : Computer Engineering (<b>Options</b> : Software Engineering ; Computer Science and Networks ; Date Base Management).</p>	HND

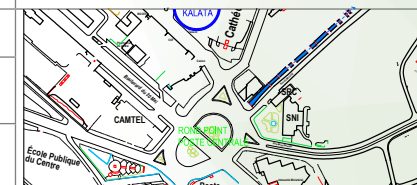

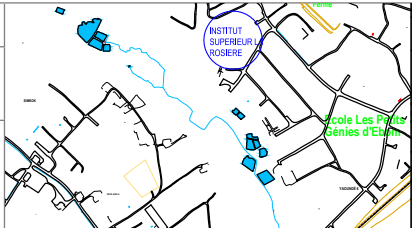
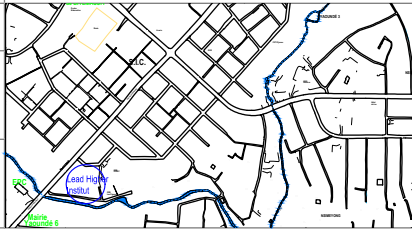
<b>105</b>	<b>Dénomination</b>	<b>INSTITUT SUPÉRIEUR LA ROSIÈRE</b>	
	<b>Références de Création et d'ouverture</b>	Accord de création : N°07/0016/MINESUP du 26 février 2007 Autorisation d'ouverture : N°07/0129/MINESUP du 21 septembre 2007	
	<b>OLOA ZAMBO Anicet</b>	Yaoundé (Simbock) BP : 30568 /14712 / Tél : 699 872 164	
	<b>Filière 1 : Génie Electrique Spécialités</b> : Maintenance des Systèmes Electroniques - Electrotechnique. <b>Filière 2 : Commerce-Vente Spécialité</b> : Commerce International. <b>Filière 3 : Gestion Spécialités</b> : Comptabilité et Gestion des Entreprises - Banque et Finance - Gestion des Systèmes d'Information - Assurance - Assistant Manager. <b>Filière 4 : Information et Communication Spécialités</b> : Communication des Organisations - Journalisme. <b>Filière 5 : Etudes Médico-sanitaires Spécialité</b> : Sciences Infirmières. <b>Filière 6 : Sciences et Techniques Biomédicales Spécialités</b> : Radiologie et Imagerie - Techniques de Laboratoire et d'Analyse Médicale. <b>Filière 7 : Génie Informatique Spécialités</b> : Maintenance des Systèmes Informatiques - Informatique Industrielle et Automatismes.		BTS
	<b>Filière : Droit</b>		Capacité en Droit de l'Université de Yaoundé II
	<b>Filière : Sciences Biomédicales et Médico-sanitaires Spécialités</b> : Analyses Biomédicales - Sciences Infirmières - Radiologie et Imagerie Médicale.		Licence et Master Professionnels de l'Université de Ngaoundéré
<b>106</b>	<b>Dénomination</b>	<b>INSTITUT SUPÉRIEUR LEAD (ISL)</b>	
	<b>Références de Création et d'ouverture</b>	Accord de création : N°16-06829/MINESUP/SG/DDES/ESUP/SDA/LMN du 28 juin 2016 Autorisation d'ouverture : N°16-06829/MINESUP/SG/DDES/ESUP/SDA/LMN du 28 juin 2016	
	<b>Rev. Dr. SHU Daniel SHE</b>	Yaoundé BP : 35166 Tel : 677 570 226/ 677 107 352 / 677 612 598 / 677 836 148	
	<b>Filière 1 : Management Spécialités</b> : Assistant Manager - Information Systems Management - Logistics and Transport Management - Human Resource Management. <b>Filière 2 : Business and Finance Spécialités</b> : Accountancy - Banking and Finance - Marketing-Trade-Sale - Insurance. <b>Filière 3 : Education Spécialités</b> : Didactics, Curriculum Development and Teaching - Distance and Continuing Education. <b>Filière 4 : Computer Engineering Spécialités</b> : Computer Engineering ( <b>Options</b> : Software Engineering ; Computer Science and Networks ; Date Base Management) - Computer Maintenance ( <b>Option</b> : Hardware Maintenance).		HND
	<b>Filière 1 : Business, Finance and Management Spécialités</b> : Accounting - Banking and Finance – Management - Marketing- Human Resource Management –Insurance – Project Management – Administrative Assistance <b>Filière 2 : Transport Spécialités</b> : Logistics and Transport Management – Ports shipping Management – Customs and Transit <b>Filière 3 : Computer Technology Spécialités</b> : Engineering Project Management – Software Engineering – Computer and System Maintenance – E-Commerce and Digital Marketing		Licence Professionnelle de l'Université de Bamenda
	<b>Filière 1 : Business, Finance and Management Spécialités</b> : Accounting and Finance – Auditing and Management Control - Banking and Finance – Project Management and Entrepreneurship – Strategic Marketing and Management – Advertising and Public Relation – Human Resource Management – Risk Management and Insurance – Development Management (Local and International, Local Government and Decentralisation, Organisational Leadership and Entrepreneurship) <b>Filière 2 : Transport and Supply Chain Management Spécialités</b> : Logistics and Transport Management – Ports and shipping Management – Customs and Transit – Supply Chain Management		Master Professionnel de l'Université de Bamenda

<b>107</b>	<b>Dénomination</b>	<b>INSTITUT SUPÉRIEUR MARITME ET DE GESTION (ISUMAG)</b>	<b>BONA BONA Théophile Marcel</b>
	<b>Références de Création et d'ouverture</b>	Accord de création : N°16-11849/L/MINESUP/SG/DDES/ESUP/SDA/LMN du 17 octobre 2016 Autorisation d'ouverture : N°16-11849/L/MINESUP/SG/DDES/ESUP/SDA/LMN du 17 octobre 2016	Yaoundé (Nkolndongo) BP : 15712 Tél : 699 968 683
		<p><b>Filière 1 : Carrière Judiciaire Spécialités :</b> Assistanat judiciaire - Droit des Affaires et de l'Entreprise - Droit Foncier et Domanial - Métier de la Bourse - Gestion Fiscal - Douane et Transit.</p> <p><b>Filière 2 : Commerce-Vente Spécialités :</b> Commerce International - Marketing-Commerce-Vente.</p> <p><b>Filière 3 : Gestion Spécialités :</b> Gestion des Collectivités Territoriales - Assurance - Gestion Logistique et Transport - Gestion de la Qualité - Management Evènementiel - Micro Finance - Gestion des ONG - Gestion des Projets - Gestion des Systèmes d'Information - Assistant Manager - Ressources Humaines - Banque et Finance - Exploitation du Transport Aérien - Management du Sport - Comptabilité et Gestion des Entreprises - Statistiques.</p> <p><b>Filière 4 : Sciences de l'Education Spécialités :</b> Administration Scolaire - Orientation Scolaire et Professionnelle.</p> <p><b>Filière 5 : Génie Mécanique et Productique Spécialités :</b> Mécanique et Electronique Automobiles (<b>Option :</b> Maintenance après-vente automobile) - Technologies de la Marine Marchande (<b>Options :</b> Navigation Maritime ; Hygiène, Sécurité et Environnement ; Gestion et Administration des Ports).</p>	BTS
		<p><b>Filière 1 : Management Spécialités :</b> Assistant Manager - Port Shipping Management - Logistics and Transport Management.</p> <p><b>Filière 2 : Business and Finance Spécialités :</b> Accountancy - Banking and Finance - Marketing-Trade-Sale - Insurance.</p>	HND
<b>108</b>	<b>Dénomination</b>	<b>INSTITUT SUPÉRIEUR NYONG ET SANAGA (ISNS) ASSOCIATION POUR LA CULTURE ET LE DÉVELOPPEMENT ;</b>	<b>représenté par Révérend BIKOI II Samuel</b>
	<b>Références de Création et d'ouverture</b>	Accord de création : N°15/0026/MINESUP/SG/DDES/ESUP du 28 janvier 2015 Autorisation d'ouverture : N°18/L/MINESUP/DDES/ESUP/SDA/OPC du 10 janvier 2018	Boumnyebel BP : 24 Eséka Tél. : 677 806 192/ 699 859 149 Fax : 22 23 74 75
		<p><b>Filière 1 : Agriculture et Elevage Spécialités :</b> Production Animale - Production Végétale - Aquaculture - Entrepreneuriat agropastoral - Conseiller Agropastoral - Techniques Commerciales Agricoles - Agroéquipement.</p> <p><b>Filière 2 : Métiers de l'Eau Spécialités :</b> Hydrologie de Surface - Hydrogéologie - Hydraulique, Traitement des Eaux et Assainissement.</p> <p><b>Filière 3 : Sciences Environnementales Spécialités :</b> Gestion Forestière - Gestion Environnementale - Météorologie.</p> <p><b>Filière 4 : Génie Electrique Spécialités :</b> Electrotechnique - Maintenance des Systèmes Electroniques - Energies Renouvelables - Maintenance des Equipements Industriels.</p> <p><b>Filière 5 : Chimie, Génie Chimique et des Procédés Spécialités :</b> Chimie Générale - Génie Chimique et des Procédés.</p> <p><b>Filière 6 : Génie Géologique et Pétrolier Spécialités :</b> Mines et Géologies Appliquées - Ingénierie Pétrolière.</p> <p><b>Filière 7 : Génie Biologique Spécialités :</b> Analyses Biologiques et Biochimiques - Industries Alimentaires - Diététique - Biotechnologie Agricole - Phytothérapie et Aromathérapie.</p> <p><b>Filière 8 : Arts et Métiers de la Culture Spécialités :</b> Design (<b>Options :</b> Design Produit ; Design Mode ; Design Graphique ; Design Intérieur) - Production Céramique - Peinture - Sculpture - Caricature, Illustration, Bandes Dessinées - Dessin Animé - Musicologie - Production Cinématographique - Industrie du Textile et de l'Habillement (<b>Options :</b> Industrie du Textile ; Industrie de l'Habillement) - Arts Gastronomiques - Photographie et Audiovisuel.</p> <p><b>Filière 9 : Etudes Médico-sanitaires Spécialités :</b> Sage-femme - Sciences Infirmières - Kinésithérapie - Odontostomatologie - Opticien-lunetier.</p> <p><b>Filière 10 : Sciences et Techniques Biomédicales Spécialités :</b> Techniques de Laboratoire et d'Analyse Médicale - Radiologie et Imagerie - Techniques Pharmaceutiques.</p> <p><b>Filière 11 : Génie Informatique Spécialités :</b> Génie Logiciel - Infographie et Web-design - Maintenance des Systèmes Informatiques - Informatique Industrielle et Automatisation - E-Commerce et Marketing Numérique.</p>	BTS

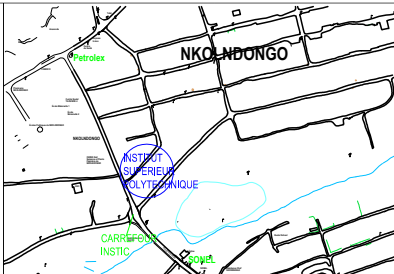
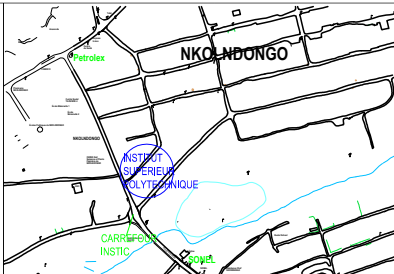
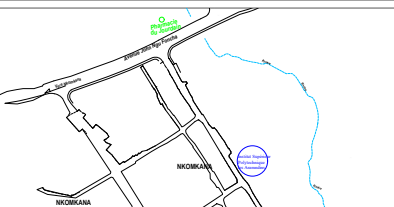
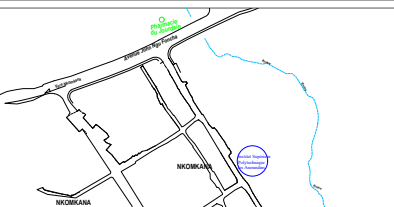
109	Dénomination	INSTITUT SUPÉRIEUR POLYTECHNIQUE	
Références de Création et d'ouverture		Accord de création : N°11/0505/MINESUP/SG/DDES du 05 octobre 2011 Autorisation d'ouverture : N°12/0359/MINESUP du 17 août 2012	
EDJO Furmain		Yaoundé (descente Kondengui) BP 14570 Yaoundé Tél : 697 204 588 695 442 185 677 702 162	
		<p><b>Filière 1 : Génie Electrique Spécialités :</b> Maintenance des Systèmes Electroniques - Electrotechnique.</p> <p><b>Filière 2 : Génie Civil Spécialités :</b> Bâtiment - Travaux Publics.</p> <p><b>Filière 3 : Génie Thermique Spécialité :</b> Génie Thermique et Energie (<b>Option :</b> Froid et Climatisation).</p> <p><b>Filière 4 : Génie Mécanique et Productique Spécialité :</b> Mécanique et Electronique Automobiles (<b>Option :</b> Maintenance Après-Vente Automobile).</p> <p><b>Filière 5 : Commerce-Vente Spécialité :</b> Commerce International.</p> <p><b>Filière 6 : Gestion Spécialités :</b> Comptabilité et Gestion des Entreprises - Banque et Finance - Assistant Manager - Gestion des Systèmes d'Information - Gestion Logistique et Transport - Ressources Humaines.</p> <p><b>Filière 7 : Information et Communication Spécialités :</b> Communication des Organisations - Journalisme.</p> <p><b>Filière 8 : Tourisme, Hôtellerie et Restauration Spécialités :</b> Hôtellerie (<b>Option :</b> Gestion et Management Hôteliers) - Tourisme et Loisirs (Option : Management Touristique).</p> <p><b>Filière 9 : Economie Sociale et Familiale Spécialité :</b> Puériculture et Gérontologie.</p> <p><b>Filière 10 : Génie Informatique Spécialités :</b> Maintenance des Systèmes Informatiques - Informatique Industrielle et Automatismes.</p> <p><b>Filière 11 : Réseaux et Télécommunications Spécialités :</b> Télécommunications - Réseaux et Sécurité.</p>	BTS
110	Dénomination	INSTITUT SUPÉRIEUR POLYTECHNIQUE LES ARMANDINS (ISPA)	
Références de Création et d'ouverture		Accord de création : N°16-11917/L/MINESUP/SG/DDES/ESUP/SDA/MM du 19 octobre 2016 Autorisation d'ouverture : N°16-11917/L/MINESUP/SG/DDES/ESUP/SDA/MM du 19 octobre 2016	
MBUETANG HEUMBIA Armandt		Yaoundé (Nkomkana) BP : 7045 Tel : 677 688 000 / 699 838 342	
		<p><b>Filière 1 : Agriculture et Elevage Spécialités :</b> Production Animale – Production Végétale – Entrepreneuriat Agropastoral</p> <p><b>Filière 2 : Commerce-Vente Spécialités :</b> Marketing, Commerce et Vente - Commerce International.</p> <p><b>Filière 3 : Gestion Spécialités :</b> Comptabilité et Gestion des Entreprises - Banque et Finance – Gestion des Systèmes d'Information – Assistant Manager - Ressources Humaines - Gestion Logistique et Transport - Gestion des Collectivités Territoriales (<b>Options :</b> Comptabilité et finances publiques, Fiscalité des collectivités territoriales, Administration des collectivités territoriales) - Gestion de la Qualité - Microfinance – Gestion des ONG - Gestion des Projets – Statistique</p> <p><b>Filière 4 : Carrières Juridiques Spécialités :</b> Droit Foncier et Domanial - Gestion Fiscale - Douane et Transit.</p> <p><b>Filière 5 : Information et Communication Spécialité :</b> Journalisme - Communication des Organisations</p> <p><b>Filière 6 : Etudes Médico-sanitaires Spécialités :</b> Sage-femme - Sciences Infirmières - Kinésithérapie.</p> <p><b>Filière 7 : Sciences et Techniques Biomédicales Spécialités :</b> Techniques de Laboratoire et d'Analyse Médicale - Techniques Pharmaceutiques.</p> <p><b>Filière 8 : Génie Informatique Spécialités :</b> Génie Logiciel - Infographie et Web-design - E-commerce et Marketing Numérique – Maintenance des Systèmes Informatiques</p> <p><b>Filière 9 : Réseaux et Télécommunication Spécialités :</b> Télécommunications – Réseaux et Sécurité</p> <p><b>Filière 10 : Métiers de l'Eau Spécialités :</b> Hydraulique - Traitement des Eaux et Assainissement.</p>	BTS

	<p><b>Filière 11 : Génie Electrique Spécialité :</b> Electrotechnique – Maintenance des Systèmes Electroniques – Maintenance des Equipements Industriels</p> <p><b>Filière 12 : Génie Civil Spécialités :</b> Bâtiment - Travaux Publics - Géotechnique et Géologie Appliquée – Géomètre Topographe – Installation Sanitaire</p> <p><b>Filière 13 : Génie Mécanique et Productique Spécialités :</b> Construction et Fabrication Mécaniques (<b>Option :</b> Construction Mécanique) - Construction Métallique – Mécanique et Electronique Automobiles (<b>Option :</b> Mécatronique)</p> <p><b>Filière 14 : Chimie, Génie Chimique et des Proccédés Spécialités :</b> Chimie Générale - Génie Chimique et des Proccédés.</p>	BTS	
	<p><b>Filière 1 : Agricultural and Food Sciences Spécialités :</b> Food Technology – Animal Production Technology – Agropastoral Entrepreneurship</p> <p><b>Filière 2 : Water Engineering and Management Spécialité :</b> Hydrology and Water Resources Management</p> <p><b>Filière 3 :</b> Management <b>Spécialité :</b> Assistant Manager – Logistics and Transport Management – Project Management – Local Government Management (<b>Options :</b> Accounting and Finance – Local Government Taxation – Local Government Administration) – Management of Non-Governmental Organization (NGO'S)</p> <p><b>Filière 4 :</b> Business and Finance <b>Spécialités :</b> Accountancy - Banking and Finance - Marketing-Trade-Sale - Insurance.</p> <p><b>Filière 5 : Legal Careers Spécialités :</b> Tax Management – Customs and Transit</p> <p><b>Filière 6 : Communication Spécialités :</b> Advertising and Public Relation – Corporate Communication - Journalism</p> <p><b>Filière 7 : Electrical and Electronic Engineering Spécialités :</b> Electronics – Electrotechnics – Maintenance of Industrial System</p> <p><b>Filière 8 : Civil Engineering Spécialités :</b> Topography – Sanitary Installation and Plumbing – Civil Engineering Technology – Geotechnics – Building Science and Technology – Roads and Civil Engineering</p> <p><b>Filière 9 : Mechanical Engineering Spécialités :</b> Metal Construction – Mechanical Construction</p> <p><b>Filière 10 : Chemical Engineering Spécialités :</b> Chemical Manufacturing – Chemical Process Technology</p> <p><b>Filière 11 : Medical and Biomedical Sciences Spécialités :</b> Midwifery – Nursing – Medical Laboratory Sciences - Physiotherapy</p> <p><b>Filière 12 : Networks and Telecommunication Spécialités :</b> Telecommunication – Network and Security</p> <p><b>Filière 13 : Computer Engineering Spécialité :</b> Computer Engineering (<b>Options :</b> Software Engineering – Computer Science and Networks) – Computer Graphics and Web Design – E-commerce and Digital Marketing</p>	HND	
<b>111</b>	<b>Dénomination</b>	<b>INSTITUT SUPÉRIEUR PROFESSIONNEL (ISP)</b>	<b>GOMDJIM TEKAM Antoine</b>
	<b>Références de Création et d'ouverture</b>	<p>Accord de création : N°07/0014/MINESUP du 26 février 2007</p> <p>Autorisation d'ouverture : N°07/0124/MINESUP du 21 septembre 2007</p> <p>Complétée par l'arrêté N°12/0413/MINESUP du 17 août 2012</p>	<p>Yaoundé (Elig Essono)</p> <p>BP : 13884</p> <p>Tel : 677 702 162 / 694 353 189</p>
	<p><b>Filière 1 : Gestion Spécialités :</b> Assistant Manager - Gestion des Systèmes d'Information.</p> <p><b>Filière 2 : Génie Electrique Spécialités :</b> Maintenance des Systèmes Electroniques - Electrotechnique.</p> <p><b>Filière 3 : Génie Informatique Spécialités :</b> Maintenance des Systèmes Informatiques - Informatique Industrielle et Automatisme.</p> <p><b>Filière 4 : Réseaux et Télécommunications Spécialités :</b> Télécommunications - Réseaux et Sécurité.</p>	BTS	
	<p><b>Filière 1 : Commerciale et de Gestion Spécialité :</b> Gestion des Entreprises et des Administrations (<b>Option :</b> Ressources Humaines).</p> <p><b>Filière 2 : Industrielle et Technologique Spécialités :</b> Génie Logiciel et Réseaux - Système Informatiques et Réseaux - Ingénierie des Télécommunications Réseaux Mobiles - Administration et Sécurité des Réseaux.</p>	Licence Professionnelle sous la tutelle académique de l'Université de Dschang	

112	Dénomination	<b>INSTITUT SUPÉRIEUR ROYAL DEUMAGA (ISRD)</b>	
Références de Création et d'ouverture	<p>Accord de création : N°14/L/MINESUP/SG/DDES/ESUP/SDA/OAGS du 09 avril 2014          Regularisé par l'arrêté N°16-0846/MINESUP/SG/DDES/ESUP du 14 septembre 2016          Autorisation d'ouverture : N°14/L/MINESUP/SG/DDES/ESUP/SDA/OAGS du 09 avril 2014, complétée par l'autorisation N°22-04725/MINESUP/SG/DDES/ESUP/SDA/ANAP du 01 aout 2022 portant extension des filières et spécialités</p>		
NOUBANKA DEUMAGA Français	<p>Yaoundé (Rue Foe) BP : 6320          Tel : 697 023 832 677 688 060</p>		
	<p><b>Filière 1 : Gestion Spécialités :</b> Banque et Finance - Assurance - Ressources Humaines - Gestion des projets - Gestion logistique et transport - Gestion des systèmes d'information.  <b>Filière 2 : Carrières Juridiques Spécialités :</b> Droit des Affaires et de l'Entreprise - Assistanat Judiciaire - Douane et Transit.  <b>Filière 3 : Information et Communication Spécialité :</b> Communication des Organisations.  <b>Filière 4 : Tourisme, Hôtellerie et Restauration</b>  <b>Spécialités :</b> Hôtellerie (Option : Gestion et Management Hôteliers) - Tourisme et Loisirs (Option : Management Touristique).  <b>Filière 5 : Etude Médico-Sanitaires Spécialités :</b> Sciences Infirmières ; Kinésithérapie ; Sage-femme.  <b>Filière 6 : Sciences et Techniques Biomédicales Spécialités :</b> Techniques de laboratoire et d'analyse médicale ; Techniques pharmaceutiques.  <b>Filière 7 : Génie Informatique Spécialités :</b> Génie logiciel ; E-commerce et marketing numérique.</p>		BTS
	<p><b>Field 1: Business and Finance Specialties: Banking and finance; insurance; marketing- Trade-Sale; Accountancy.</b>  <b>Field 2: management Specialties: Logistics and transport Management; Project management; Information system management; Human resource management.</b>  <b>Field 3: Education Specialties: Education management and administration; Didactics, Curriculum Development and Teaching.</b>  <b>Field 4: Network and Telecommunication Specialties: Telecommunication; Network and Security.</b>  <b>Field 5: Computer Engineering Specialties: Industrial computing and Automation; Computer Graphics and Web design.</b>  <b>Field 6: Tourism and Hotel Management Specialties: Tourism and travel agency management; Hotel management and catering.</b>  <b>Field 7: Communication Specialties: journalism; corporate communication.</b></p>		
	<p><b>Filière 1 : Gestion Hôtelière et Touristique</b>  <b>Filière 2 : Sciences et Techniques d'Assurances</b>  <b>Filière 3 : Finance et Comptabilité</b>  <b>Filière 4 : Gestion des Ressources Humaines</b></p>		Licence Professionnelle
113	Dénomination	<b>INSTITUT SUPÉRIEUR SAINT JEAN-PAUL II (ISJP) FONDATION CHRÉTIENNE MANRESS - YAOUNDÉ MVOLYÉ</b>	
Références de Création et d'ouverture	<p>Accord de création : N°12/0649/MINESUP du 23 novembre 2012          Autorisation d'ouverture : N°13/0595/MINESUP du 02 décembre 2013</p>		
Représentée par Sœur BONVALLET Marie Françoise	<p>Yaoundé (Mvolyé) BP : 8453          Tél : 672 777 220 Fax : 22 06 23 37</p>		

<p><b>Filière 1 : Agriculture et Elevage Spécialités :</b> Production Animale - Production végétale - Agroéquipement.</p> <p><b>Filière 2 : Métiers de l'Eau Spécialités :</b> Hydrologie de Surface - Hydrogéologie - Hydraulique - Traitement des Eaux et Assainissement.</p> <p><b>Filière 3 : Sciences Environnementales Spécialités :</b> Météorologie - Gestion Environnementale - Gestion Forestière.</p> <p><b>Filière 4 : Génie Electrique Spécialités :</b> Electrotechnique - Maintenance des Systèmes Electroniques - Energie Renouvelable - Maintenance des Equipements Industriels - Maintenance des Appareils Biomédicaux.</p> <p><b>Filière 5 : Chimie, Génie Chimique et des Procédés Spécialités :</b> Génie Chimique et des Procédés - Chimie Générale.</p> <p><b>Filière 6 : Génie Civil Spécialités :</b> Géotechnique et Géologie Appliquée - Géomètre Topographe - Installation Sanitaire - Urbanisme - Menuiserie Ebénisterie.</p> <p><b>Filière 7 : Génie Mécanique et Productique Spécialités :</b> Construction et Fabrication Mécanique - Maintenance des Systèmes Industriels - Mécanique et Electronique Automobiles - Technologies de la Marine Marchande.</p> <p><b>Filière 8 : Génie Thermique Spécialités :</b> Génie Thermique et Energie (<b>Options :</b> Froid et Climatisation ; Maintenance des Systèmes Fluides).</p> <p><b>Filière 9 : Génie Géologique et Pétrolier Spécialités :</b> Ingénierie Pétrolière - Mines et Géologie Appliquée.</p> <p><b>Filière 10 : Etudes Médico-sanitaires Spécialités :</b> Sciences Infirmières - Sage-femme - Kinésithérapie - Odontostomatologie - Opticien Lunetier.</p> <p><b>Filière 11 : Sciences et Techniques Biomédicales Spécialités :</b> Techniques de Laboratoire et d'Analyse Biomédicale - Techniques pharmaceutiques - Radiologie et Imagerie Médicale.</p> <p><b>Filière 12 : Génie Biologique Spécialités :</b> Analyses Biologiques et Biochimiques - Diététique - Industrie Alimentaire - Biotechnologie Agricole.</p> <p><b>Filière 13 : Gestion Spécialités :</b> Gestion des Collectivités Territoriales - Micro-finance - Gestion des Projets - Assistant Manager - Banque et Finance - Gestion de la Qualité - Exploitation du Transport Aérien</p>	
<p><b>Filière 14 : Carrières Juridiques Spécialités :</b> Assistanat Judiciaire - Droit des Affaires et de l'Entreprise - Droit Foncier et Domanial - Gestion Fiscale - Douane et Transit.</p> <p><b>Filière 15 : Tourisme, Hôtellerie et Restauration Spécialités :</b> Hôtellerie - Restauration - Tourisme.</p> <p><b>Filière 16 : Arts et Métiers de la Culture Spécialités :</b> Production Cinématographique - Industrie du Textile et de l'Habillement - Photographie et Audiovisuel.</p> <p><b>Filière 17 : Economie Sociale et Familiale Spécialités :</b> Puériculture et Gèrontologie - Esthétique, Coiffure et Cosmétique.</p> <p><b>Filière 18 : Information et Communication Spécialités :</b> Journalisme - Communication des Organisations.</p> <p><b>Filière 19 : Génie Informatique Spécialités :</b> Génie Logiciel - Infographie et Web-design - Maintenance des Systèmes informatiques - Informatique Industrielle et Automatisation - E-commerce et Marketing Numérique.</p>	BTS
<p><b>Filière 1 : Management Spécialité :</b> Assistant Manager.</p> <p><b>Filière 2 : Business and Finance Spécialités :</b> Marketing-Trade-Sale - Accountancy - insurance - Banking and Finance.</p> <p><b>Filière 3 : Electrical Engineering Spécialités :</b> Electronics - Electrotechnics.</p>	HND
<p><b>Filière 1 : Commerce et Gestion Spécialités :</b> Comptabilité, Contrôle et Audit - Comptabilité et Finance - Gestion Logistique et Transport - Marketing, Commerce et Vente - Gestion des Ressources Humaines - Banque, Monnaie et Finance - Banque (Option : Conseiller Gestionnaire Clientèle) - Management des Opérations du Commerce International - Administration et Gestion des Entreprises.</p> <p><b>Filière 2 : Carrières Juridiques Spécialités :</b> Droit Privé Fondamental - Droit Public Fondamental - Administration des Collectivités Territoriales Décentralisées - Métiers du Notariat - Conseil Juridique et Fiscal - Juriste d'Affaires.</p> <p><b>Filière 3 : Arts Spécialités :</b> Beaux Arts - Art du Spectacle et Beaux-Arts - Sciences du Patrimoine.</p> <p><b>Filière 4 : Génie Informatique Spécialités :</b> Génie Informatique - Génie Télécommunications et Réseaux.</p> <p><b>Filière 5 : Industrielle et Technologique Spécialités :</b> Génie Civil et Architecture - Génie Electrique et Mécanique - Génie Energies Renouvelables - Génie Hydraulique et Maîtrise des Eaux - Agriculture Elevage et Produits Dérivés - Génie Textile et Cuir.</p>	Licence professionnelle sous la tutelle académique de l'Université de Maroua
<p><b>Filière 2 : Carrières Juridiques Spécialités :</b> Droit de l'Homme et Action Humanitaire - Droit Notarial et Gestion Patrimoine - Administration des Collectivités Territoriales Décentralisées - Propriété Intellectuelle - Sécurité Sociale - Contentieux et Pratique du Travail - Fiscalité Appliquée.</p>	Master professionnel sous la tutelle académique de l'Université de Maroua

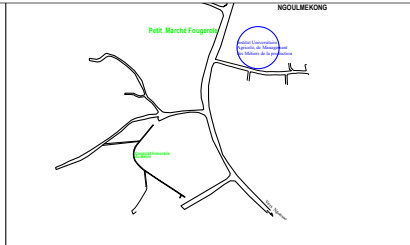
<b>114</b>	<b>Dénomination</b>	<b>INSTITUT SUPÉRIEUR SIMON DE CYRÈNE (ISSC)</b>		
	Références de Création et d'ouverture	Accord de création : N°17-08285/L/MINESUP/SG/DDES/ESUP/SDA/OPC du 09 août 2017 Autorisation d'ouverture : N°17-08285/L/MINESUP/SG/DDES/ESUP/SDA/OPC du 09 août 2017		
	TITI NWEL Pierre	Yaoundé BP : 4465 Tél : 699 539 358		
		Filière : Sciences de l'Education Spécialité : Education Spécialisée (Option : Enseignement des Déficiants Auditifs)		BTS
		Filière : Sciences de l'Education Spécialité : Education Spécialisée (Option : Enseignement des Déficiants Auditifs)		Licence professionnelle
<b>115</b>	<b>Dénomination</b>	<b>INSTITUT SUPÉRIEUR TECHNOLOGIQUE</b>		
	Références de Création et d'ouverture	Accord de création : N°06/0114/MINESUP du 02 octobre 2006 Autorisation d'ouverture : N°12/0377/MINESUP du 16 août 2012		
	AMBA AMOS MPEGNA	Yaoundé (Derrière Délégation Générale à La Sureté Nationale) BP : 5490 Tél : 699 911 856		
		Filière 1 : Commerce-Vente Spécialités : Marketing, Commerce et Vente - Commerce International. Filière 2 : Gestion Spécialités : Comptabilité et Gestion des Entreprises - Banque et Finance - Assistant Manager - Assurance - Gestion des Systèmes d'Information - Ressources Humaines.		BTS
<b>116</b>	<b>Dénomination</b>	<b>INSTITUT UNIVERSITAIRE AGRICOLE DE MANAGEMENT DES MÉTIERS DE LA PRODUCTION (IUAMMP)</b>		
	Références de Création et d'ouverture	Accord de création : N°13/0407/MINESUP/SG/DDES du 10 septembre 2013 Autorisation d'ouverture : N°13/01147/N/MINESUP/DDES/ESUP/SAC/NJE/ebm du 28 février 2013		
	KENGNE NOTONG Jules Léa	Yaoundé (Ngonso Fourgerole) - BP : 11894 Tél. : 699 981 352		
		Filière : Tourisme, Hôtellerie et Restauration Spécialités : Hôtellerie (Option : Gestion et Management Hôtelières) - Tourisme et Loisirs (Option : Management Touristique).		BTS
	Institut Universitaire des Arts et Métiers	Filière 1 : Hôtellerie et Tourisme Filière 2 : Génie Informatique et Tourisme Filière 3 : Génie Industriel Filière 4 : Génie Civil Filière 5 : Industrie d'Habillement		Licence Professionnelle
	Ecole Supérieure des Sciences Economiques, Juridiques et Sociales	Filière 1 : Commerce-Vente Spécialités : Marketing, Commerce et Vente - Commerce International. Filière 2 : Gestion Spécialités : Banque et Finance - Comptabilité et Gestion des Entreprises - Gestion des Systèmes d'Information - Gestion Logistique et Transport - Ressources Humaines.		BTS
		Filière 1 : Business Administration Filière 2 : Management des Sports Filière 3 : Sciences Sociales	Filière 4 : Sciences de l'Information et de la Communication Filière 5 : Sciences Juridiques	Licence Professionnelle

Collège Supérieur Agricole de Management des Métiers de la Production		<b>Filière 1 : Génie Agricole et Agrobusiness</b> <b>Filière 2 : Génie Pastoral</b> <b>Filière 3 : Génie Agro-Alimentaire</b>	<b>Filière 4 : Génie et Economie Rurale</b> <b>Filière 5 : Sciences Environnementales</b>	Licence Professionnelle
<b>117</b>	<b>Dénomination</b>	<b>INSTITUT UNIVERSITAIRE CATHOLIQUE SAINTE THÉRÈSE DE YAOUNDÉ (INUCASTY) ARCHIDIOCÈSE DE YAOUNDÉ</b>		
<b>Références de Création et d'ouverture</b>		Accord de création : N°17-08202/L/MINESUP/SG/DDES/ESUP/SDA/OPC du 08 août 2017 Regularisé par l'arrêté : N°19-00021/MINESUP/SG/DDES/ESUP du 18 février 2019 Autorisation d'ouverture : N°17-08202/L/MINESUP/SG/DDES/ESUP/SDA/OPC du 08 août 2017 Complétée par les autorisations N°19-05120/L/MINESUP/SG/DDES/ESUP/SDA/AEO du 02 mai 2019 et N°22-04371/MINESUP/		
<b>Représenté par</b> <b>Mgr Jean MBARGA</b>		Yaoundé (Mvolyé) BP : 207 Tél : 242 011 048		
<b>Ecole Supérieure de Gestion / High School of Management and Business Studies</b>		<b>Filière 1 : Commerce-Vente Spécialités</b> : Commerce International - Marketing, Commerce et Vente. <b>Filière 2 : Gestion Spécialités</b> : Gestion des Collectivités territoriales ( <b>Options</b> : Comptabilité et Finances publiques ; Fiscalité des collectivités territoriales ; Administration des collectivités territoriales) - Assurance - Gestion logistique et transport - Micro finance - Gestion des projets - Gestion des Systèmes d'Information - Ressources humaines - Banque et Finance - Management du sport - Comptabilité et Gestion des entreprises - Statistiques.		BTS
		<b>Filière 1 : Management Spécialités</b> : Logistics and Transport Management - Assistant Manager. <b>Filière 2 : Business and Finance Spécialités</b> : Insurance - Banking and Finance - Accountancy - Marketing-Trade-Sale.		HND
		<b>Filière 1</b> : Génie électrique et électronique <b>Filière 2</b> : Génie civil <b>Filière 3</b> : Génie mécanique et productique <b>Filière 4</b> : Génie thermique <b>Filière 5</b> : Génie informatique	<b>Filière 6</b> : Génie réseaux et télécommunications <b>Filière 7</b> : Génie minier <b>Filière 8</b> : Génie bois <b>Filière 9</b> : Agronomie	Cycle d'Ingénieur

<p><b>Ecole Supérieure d'Industrie et de Technologie</b> / High School of Engineering and Technology</p>	<p><b>Filière 1 : Génie électrique Spécialités</b> : Electrotechnique - Maintenance des systèmes électroniques - Energies renouvelables - Maintenance des équipements industriels.</p> <p><b>Filière 2 : Génie civil Spécialités</b> : Bâtiment - Travaux publics - Géotechnique et Géologie appliquée - Géomètre Topographe - Installation sanitaire - Menuiserie et Ebénisterie.</p> <p><b>Filière 3 : Génie mécanique et Productique Spécialités</b> : Construction métallique - Chaudronnerie et Soudure - Mécanique et électronique automobiles - Maintenance des systèmes industriels.</p> <p><b>Filière 4 : Génie thermique Spécialité</b> : Génie thermique Energie (Options : Froid et Climatisation ; Maintenance des systèmes fluides).</p> <p><b>Filière 5 : Génie Informatique Spécialités</b> : Génie logiciel - Infographie et Web-design - Maintenance des systèmes informatiques - Informatique industrielle et Automatismes - E-Commerce et Marketing numérique.</p> <p><b>Filière 6 : Réseaux et Télécommunications Spécialités</b> : Télécommunications - Réseaux et Sécurité.</p> <p><b>Filière 7 : Agriculture et Elevage Spécialités</b> : Production végétale - Entreprenariat agropastoral - Conseiller agropastoral - Technique commerciale agricole - Agroéquipement.</p> <p><b>Filière 8 : Métiers de l'eau Spécialités</b> : Hydrogéologie - Hydraulique, traitement des eaux et assainissement.</p>	<p>BTS</p>
	<p><b>Filière 1 : Mechanical Engineering Spécialités</b> : Metal Construction - Mechanical Manufacturing - Mechanical Construction - Boiler Making and Welding.</p> <p><b>Filière 2 : Electrical Engineering Spécialités</b> : Electronics - Electrotechnics - Maintenance of Industrial System - Maintenance of Biomedical Equipment - Control Instrumentation and Regulation.</p> <p><b>Filière 3 : Civil Engineering Spécialités</b> : Civil Engineering Technology - Wood Works (Options : Carpentry ; Joinery and Cabinet Making) - Urban Planning.</p> <p><b>Filière 4 : Thermal and Energy Engineering Spécialités</b> : Air conditioning and Refrigeration - Sustainability and Renewable Energy - Maintenance and Management of Fluid System.</p> <p><b>Filière 5 : Networks and Telecommunication Spécialité</b> : Telecommunication.</p> <p><b>Filière 6 : Computer Engineering Spécialité</b> : Computer Engineering (Options : Software Engineering ; Hardware Maintenance).</p>	<p>HND</p>
	<p>Filière 1 : Génie électrique et électronique Filière 2 : Génie civil  Filière 3 : Génie mécanique et productique Filière 4 : Génie thermique  Filière 5 : Génie informatique  Filière 6 : Génie réseaux et télécommunications Filière 7 : Génie minier  Filière 8 : Génie bois Filière 9 : Agronomie</p>	<p>Cycle d'Ingénieur</p>
<p><b>Ecole Supérieure des Sciences Sociales et Educatives</b> / High School of Social Sciences and Education</p>	<p><b>Filière 1 : Sciences de l'éducation Spécialités</b> : Administration scolaire - Orientation scolaire et professionnelle - Andragogie.</p> <p><b>Filière 2 : Carrières juridiques Spécialités</b> : Assistanat judiciaire - Droit des affaires et de l'entreprise - Droit foncier et domanial - Gestion fiscale - Douane et Transit.</p> <p><b>Filière 3 : Information et Communication Spécialités</b> : Journalisme - Communication des organisations.</p> <p><b>Filière 4 : Arts et Métiers de la Culture Spécialité</b> : Industrie du textile et de l'Habillement (Options : Industrie du Textile ; Industrie de l'Habillement).</p> <p><b>Filière 5 : Economie sociale et familiale Spécialité</b> : Puériculture et Gérologie.</p>	<p>BTS</p>

	<p><b>Filière 1 : Water Engineering and Management Spécialités :</b> Hydrology and Water Resources Management - Hydrology and Ground Water Management - Integrated Water Resource Management.</p> <p><b>Filière 2 : Environmental Sciences Spécialités :</b> Meteorology - Pollution - Prevention and Remediation - Solid Waste Management - Wildlife Management - Forest Engineering - Agroforestry and Forest Management.</p> <p><b>Filière 3 : Education Spécialités :</b> Didactics - Curriculum Development and Teaching - Education Management and Administration - Special Education - Vocational Guidance and Counselling - Andragogy.</p> <p><b>Filière 4 : Communication Spécialités :</b> Journalism - Advertising and Public Relations - Corporate Communication - Printing, Editing and Publishing - Media Photography and Audiovisual.</p> <p><b>Filière 5 : Legal Careers Spécialités :</b> Legal Assistant - Business Law - Land Law - Stock Market Career - Customs and Transit - Tax Management.</p>	HND
Ecole Supérieure des Sciences de la Santé / High School of Health Science	<p><b>Filière 1 :</b> Etudes médico-sanitaires <b>Spécialités :</b> Sciences infirmières - Kinésithérapie - Odontostomatologie - Opticien-lunetier.</p> <p><b>Filière 2 :</b> Sciences et Techniques biomédicales <b>Spécialités :</b> Techniques de laboratoire et d'analyse médicale - Radiologie et Imagerie - Techniques pharmaceutiques.</p>	BTS
	<p><b>Filière : Medical and biomedical sciences Spécialités :</b> Midwifery - Nursing - Physiotherapy - Dental Therapy - Optician/Clinical Optometry - Medical Imaging Technology - Pharmacy Technology - Medical Laboratory - Midwifery - Health Care Management - Health Sanitary Inspector - Ophthalmic Technician - Prothesis and Orthotics - Ultrasonography - Nutrition and Dietetics.</p>	HND



## INSTITUT UNIVERSITAIRE SAINT JEAN



### L'Institut Universitaire Saint Jean du Cameroun (IUSJC) : une palette diversifiée de formations en ingénierie et management

PREPAVOGT : +237 697 197 635—<https://www.prepavogt.org>

- Institut Saint Jean : +237 697 379 817—<https://www.institutsaintjean.org>

- Saint Jean School of Management : +237 695 770 000—<https://saintjeanmanagement.org>

- Prépa Saint Jean : +237 697 165 641—<https://www.prepasaintjean.org>

Créé par arrêté du MINESUP en date du 07 juin 2021, l'IUSJC est un Etablissement d'Enseignement Supérieur privé catholique de référence au cœur du continent africain. Arrimé aux standards internationaux et partenaire de nombreux établissements en Afrique et dans le monde, il délivre des formations d'excellence, reconnues dans les domaines des sciences, des technologies et du management.

L'IUSJC rassemble quatre établissements : PREPAVOGT créé en 2006, l'Institut Saint Jean créé en 2016, Saint Jean School of Management et Prépa Saint Jean à Douala créés en 2022.

PREPAVOGT offre des cycles préparatoires intégrés de deux ans permettant le passage en 3<sup>ème</sup> année d'études supérieures (1<sup>ère</sup> année d'Ingénieur) dans les Ecoles partenaires en France. L'Institut Saint Jean fonctionne sous la tutelle de l'Université Yaoundé 1 par

l'inter-médiaire de l'Ecole Nationale Supérieure Polytechnique. Son but est de répondre aux besoins de formations techniques professionnelles et d'ingénieurs de haut niveau sans devoir quitter le Cameroun.

L'ISJ offre les cycles de formation suivants : Licence Pro, Master Pro et Diplôme d'Ingénieur en Informatique et Télécommunications. Saint Jean School of Management propose un programme Grande Ecole avec une spécialisation en 3<sup>ème</sup> année pour l'obtention d'un bachelor/licence dans les filières de Management.

Depuis la rentrée 2021-2022 l'IUSJC est installé sur 4 sites : un magnifique campus de 6 ha à EYANG (Commune de Lobo, non loin de la nouvelle autoroute Yaoundé Douala), PREPA-VOGT, le campus de Simbock – Etok Koss et Douala.

118	Dénomination	INSTITUT UNIVERSITAIRE D'ESÉKA (IUE)	BAKANG MBOCK née NDEBY Catherine
Références de Création et d'ouverture		Accord de création : N°14/01342/N/MINESUP/SG/DDES/ESUP/SDA/MM/nts du 11 mars 2014 Autorisation d'ouverture : N°14/01342/N/MINESUP/SG/DDES/ESUP/SDA/MM/nts du 11 mars 2014	Eséka BP : Tél : 677 852 653 22 00 00 33
	Institut des Sciences Médico-sanitaires et Biomédicales	<b>Filière 1 : Sciences Médico-sanitaires Spécialités :</b> Sciences Infirmières - Sciences de la Santé - Génie Médico-sanitaire. <b>Filière 2 :</b> Sciences Biomédicales <b>Spécialités :</b> Analyses Médicales - Techniques de Laboratoire Médical - Imagerie Médicale.	Licence Professionnelle
	Institut des Sciences Agronomiques, Forestières, de Technologie et d'Industrie du Bois	<b>Filière 1 : Sciences Forestières Spécialités :</b> Eaux et Forêts - Gestion Durable de la Faune et de la Flore. <b>Filière 2 :</b> Technologie et Industrie du Bois <b>Spécialités :</b> Bois et Ameublement - Exploitation Forestière et Négoce du Bois. <b>Filière 3 :</b> Agronomie <b>Spécialités :</b> Pyrotechnique ( <b>Production Végétale</b> ) - Zootechnie ( <b>Production Animale</b> ).	Licence Professionnelle
	Institut d'Environnement et du Développement Durable	<b>Filière 1 : Environnement Spécialités :</b> Sciences et Génie de l'Environnement - Qualité, Hygiène, Sécurité et Environnement - Normes et Qualité - Droit de l'Environnement. <b>Filière 2 : Développement Durable Spécialités :</b> Développement Durable des Filières Agricoles - Gestion Urbaine et Aménagement du Territoire.	Licence Professionnelle
	Institut des Sciences Sociales	<b>Filière 1 : Sciences Economiques Spécialités :</b> Monnaie, Banque et Finance - Ingénierie Economique et Financière - Contrôle et Audit Financier. <b>Filière 2 : Sciences de Gestion Appliquée Spécialités :</b> Comptabilité et Finance Appliquées - Marketing - Gestion des Ressources Humaines. <b>Filière 3 : Sciences Juridiques et Politiques Spécialités :</b> Droit Public - Droit Privé - Science Politique.	Licence Professionnelle
119		INSTITUT UNIVERSITAIRE DE L'EXCELLENCE (INUNEX)	EMAH Yvette Julienne Épse MENDOUA
		Accord de création : N°21/07583/MINESUP/SG/DDES/ESUP/SDA/AOSB du 01 décembre 2021 Autorisation d'ouverture : N°21/07583/MINESUP/SG/DDES/ESUP/SDA/AOSB du 01 décembre 2021	Yaoundé (Messamendongo, après la paroisse) BP : Tél : 657 07 71 30
	Ecole Supérieure des Sciences et Techniques du Tertiaire de l'Excellence (ESSTTEX)	<b>Filières 1 : Commerce - Vente Spécialités :</b> Commerce International – Marketing Commerce Vente <b>Filières 2 : Gestion Spécialités :</b> Assurance – Management Evènementiel – Microfinance – Gestion des ONG – Gestion des Systèmes d'Information – Assistant Manager - Ressources Humaines – Banque et Finance – Comptabilité et Gestion des Entreprises. <b>Filières 3 : Carrières Juridiques Spécialités :</b> Assistanat Judiciaire – Droit des Affaires et de l'Entreprise – Droit Foncier et Domanial	BTS
		<b>Filières 1 : Management Spécialités :</b> Assistant Manager – Event Management – Logistics and Transport Management – Information Systems Management – Management of Non Governmental Organisation – Human Resource Management <b>Filières 2 : Business and Finance Spécialités :</b> Accountancy – International Trade – Marketing Trade Sale – Banking and Finance – Microfinance - Insurance <b>Filières 3 : Legal Careers Spécialités :</b> Legal Assistant – Business Law – Land Law.	HND
	Ecole Supérieure des Sciences et Techniques de la Santé de l'Excellence (ESSTSEX)	<b>Filières 1 : Etudes Médico-sanitaires Spécialités :</b> Sage Femme – Sciences Infirmières – Kinésithérapie <b>Filières 2 : Sciences et Techniques Biomédicales Spécialités :</b> Techniques de Laboratoire et d'Analyse Médicale	BTS

		<b>Filières 1 : Medical and Biomedical Sciences Spécialités :</b> Nursing – Midwifery – Physiotherapy – Medical Laboratory Sciences	HND
<b>120</b>	<b>Dénomination</b>	<b>INSTITUT UNIVERSITAIRE SAINT JEAN DU CAMEROUN (IUSJC) CONGRÉGATION SAINT JEAN</b>	<i>Représentée par Révérend Père Jean Hervé</i>
	<b>Références de Création et d'ouverture</b>	Accord de création : N°16-11375/L/MINESUP/SG/DDES/ESUP/SDA/MM du 06 octobre 2016 Regularisé par l'arrêté : N°19-00001/MINESUP/SG/DDES/ESUP du 02 janvier 2019, complété par l'autorisation N°21-00341/L/MINESUP/SG/DDES/ESUP/ du 07 juin 2021 Autorisation d'ouverture : N°16-11375/L/MINESUP/SG/DDES/ESUP/SDA/MM du 06 octobre 2016, complété par l'autorisation N°21-00341/L/MINESUP/SG/DDES/ESUP/ du 07 juin 2021	Yaoundé (Mvolyé) BP : 765 Tél : 690 274 974 / 699 685 856
	<b>Prépa Vogt</b>		
	<b>Date de création :</b> N°07/0131/MINESUP du 21 septembre 2007 <b>Date d'ouverture Prépa Vogt :</b> N°07/0141/MINESUP du 21 septembre 2007	<b>Cycle préparatoire intégré de deux ans</b> <b>Filière :</b> Génie civil	passage en 3 <sup>ème</sup> année d'études supérieures (1 <sup>ère</sup> année d'Ingénieur) à : l'ESIGELEC, 3II, EPF
	<b>Prépa Vogt</b>	<b>Filières :</b> Agronomie – Géologie et Environnement	Sous la tutelle du Groupe Uni la Salle
	<b>Date de création :</b> N°07/0131/MINESUP du 21 septembre 2007 <b>Date d'ouverture Prépa Vogt :</b> N°07/0141/MINESUP du 21 septembre 2007	<b>Classe Préparatoire en Sciences Commerciales</b>	Passage en 3 <sup>ème</sup> année à l'ESSCA d'Angers
		<b>Classe Préparatoire en Lettres et Sciences politiques</b>	Passage en 3 <sup>ème</sup> année à l'IRCOM d'Angers
		<b>Filière :</b> Génie Informatique <b>Spécialités :</b> Génie Logiciel – Informatique, Service et Réseaux – Qualité et Sécurité Informatique et Réseaux – Concepteur, Développeur Réseaux Internet	Licence Professionnelle sous la tutelle académique de l'Université de Yaoundé I
	<b>Institut Universitaire Saint Jean du Cameroun (IUSJC)</b>	<b>Filière 1 :</b> Informatique et Systèmes d'Information <b>Filière 2 :</b> Systèmes, Réseaux et Télécommunications	Licence Professionnelle sous la tutelle académique de l'Université de Technologie de Troyes
	<b>Date de création Institut Saint Jean :</b> n°19-00001/MINESUP/SG/DDES/ESUP du 02 janvier 2019 <b>Date d'ouverture Institut Saint Jean :</b> n°16-11375/L/MINESUP du 01 juin 2020	<b>Filière :</b> Génie Electrique	Diplôme d'Ingénieur sous la tutelle académique de l'Université de Yaoundé I
		<b>Filière 1 :</b> Système, Réseaux et Télécommunications <b>Filière 2 :</b> Informatique et Système d'Information	Diplôme de Master professionnel sous la tutelle académique de l'Université de Yaoundé I

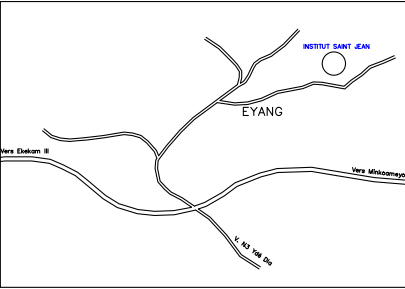
121	<b>Dénomination</b>	<b>INSTITUT UNIVERSITAIRE DES SCIENCES ET DE MANAGEMENT (IUSM) BUSINESS SCHOOL CORPORATION</b>	
<b>Références de Création et d'ouverture</b>		Accord de création : N°12/0659/MINESUP du 23 novembre 2012 Autorisation d'ouverture : N°13/0598/MINESUP du 02 décembre 2013	
<b>Octave JOCKUNG</b>		Yaoundé (Bastos) et Douala B.P. 143 Yaoundé / 4373 Douala Tél. : 22 75 85 85 / 676 45 84 84 - 698 02 78 90	
		<b>Filière 1 : Commerce-Vente Spécialités</b> : Marketing, Commerce et Vente - Commerce International. <b>Filière 2 : Gestion Spécialités</b> : Banque et Finance - Gestion Logistique et Transport - Comptabilité et Gestion des Entreprises - Gestion des Systèmes d'Information - Assurance - Ressources Humaines. <b>Filière 3 : Génie Informatique Spécialités</b> : Maintenance des Systèmes Informatiques - Informatique Industrielle et Automatisme.	BTS
		<b>Filière 1 : Comptabilité, Contrôle et Audit</b> <b>Filière 2 : Marketing et Vente</b> <b>Filière 3 : Ressources Humaines et Organisation</b> <b>Filière 4 : Banque et Finance</b> <b>Filière 5 : Logistique et Transports</b> <b>Filière 6 : Qualité</b> <b>Filière 7 : Collectivités Territoriales décentralisées</b>	Licence et Master professionnels sous la tutelle académique de l'Université de Yaoundé II
		<b>Filière</b> : Entreprenariat et Développement Local	Master professionnel sous la tutelle académique de l'Université de Yaoundé II
		<b>Filière 1 : Droit</b> <b>Filière 2 : Economie</b> <b>Filière 3 : Science Politique et Communication Spécialité</b> : Politique de Communication.	Master Professionnel sous la tutelle académique de l'Université de Versailles
122	<b>Dénomination</b>	<b>INSTITUT UNIVERSITAIRE DES SCIENCES ET DES TECHNOLOGIES D'AFRIQUE EQUATORIALE (IUSTAE)</b>	
<b>Références de Création et d'ouverture</b>		Accord de création : N°15/0026/MINESUP/DDES/ESUP 28 janvier 2015 Autorisation d'ouverture : N°11/04619/N/MINESUP/DDES/ESUP/SAC/ebm : 22 septembre 2011 Complétée par l'autorisation : N°15/01679/N/MINESUP/DDES/ESUP/SDA/OPC du 04 mars 2015 Régularisé par l'autorisation : N°17/00016/MINESUP du 17 janvier 2017 et l'autorisation : N°19/05926/L/MINESUP/SG/DDES/ESUP/SDA/OAGS du 29 mai 2019	
<b>One Globe Enterprise, représenté par NGATSANGA TANGA Alicerces Patrick</b>		<b>Yaoundé</b> (Quartier Fouda) BP : 11618 Tél : 698 045 261 / 699 946 700 675 312 330 / 678 123 287	

	<b>Institut Supérieur des Sciences de l'Ingénieur, des Industries et de l'Innovation (I2S3I)</b>	<p><b>Filière 1 : Agriculture et Elevage Spécialités :</b> Production Animale - Production et Végétale.</p> <p><b>Filière 2 : Métiers de l'Eau Spécialité :</b> Hydrologie de Surface.</p> <p><b>Filière 3 : Génie Civil Spécialités :</b> Bâtiment - Travaux Publics - Géomètre Topographe.</p> <p><b>Filière 4 : Génie Mécanique et Productive Spécialités :</b> Fabrication et Construction Mécaniques (<b>Options :</b> Fabrication Mécanique ; Construction Mécaniques) - Mécanique et Electronique Automobiles (<b>Option :</b> Maintenance et Après-Vente Automobiles).</p> <p><b>Filière 5 : Chimie, Génie Chimique et des Procédés Spécialité :</b> Génie Chimique et des Procédés.</p> <p><b>Filière 6 : Génie Informatique Spécialité :</b> Maintenance des Systèmes Informatiques - Informatique Industrielle et Automatismes.</p> <p><b>Filière 7 : Réseaux et Télécommunications Spécialités :</b> Télécommunications - Réseaux et Sécurité.</p>	BTS
	<b>Institut Supérieur des Hautes Etudes en Administration des Affaires et du Business (ISHEAAB)</b>	<p><b>Filière 1 : Commerce-Vente Spécialités :</b> Marketing, Commerce et Vente - Commerce Internationale.</p> <p><b>Filière 2 : Gestion Spécialités :</b> Assurance - Banque et Finance - Comptabilité et Gestion des Entreprises - Gestion des Systèmes d'Information - Gestion Logistique et Transport - Ressources Humaines.</p> <p><b>Filière 3 : Carrières Juridiques Spécialités :</b> Assistanat Judiciaire - Droit des Affaires et de l'Entreprise.</p> <p><b>Filière 4 : Tourisme, Hôtellerie et Restauration Spécialités :</b> Hôtellerie (Option : Gestion et Management Hôteliers) - Tourisme et Loisirs (<b>Option :</b> Management Touristique).</p> <p><b>Filière 5 : Arts et Métiers de la Culture Spécialité :</b> Industrie du Textile et de l'Habillement (<b>Options :</b> Industrie du Textile ; Industrie de l'Habillement).</p>	BTS
	<b>Institut Supérieur des Sciences de la Santé (I3S)</b>	<p><b>Filière 1 : Etudes Médico-Sanitaires Spécialités :</b> Kinésithérapie - Sciences Infirmières - Sage-Femme.</p> <p><b>Filière 2 : Sciences et Techniques Biomédicales Spécialités :</b> Techniques Pharmaceutiques - Technique de Laboratoire et d'Analyse Médicale - Radiologie et Imagerie.</p>	BTS
<b>123</b>	<b>Dénomination</b>	<b>INSTITUT UNIVERSITAIRE DES SCIENCES ET TECHNIQUES DE YAOUNDÉ (IUSTY)</b>	
	<b>Références de Création et d'ouverture</b>	<p>Accord de création : N°15/06811/L/MINESUP/SG/DDES/ESUP/SDA/LMN du 16 juillet 2015</p> <p>Autorisation d'ouverture : N°15/06811/L/MINESUP/SG/DDES/ESUP/SDA/LMN du 16 juillet 2015</p> <p>Modifiée et complétée par l'autorisation : N°18-10316/L/MINESUP/SG/DDES/SDA/OPC du 10 décembre 2018, complétée par l'autorisation N°21-03449/MINESUP/SG/DDES/ESUP/SDA/NMB du 20 avril 2021 portant extension des filières et spécialités</p>	
	<b>ZINGUI MESSOMO Xavier</b>	Yaoundé (Nyom) BP: 5988 Tél : 699 669 624	

<p>Institut Supérieur des Sciences et Techniques de Yaoundé (ISSTY)</p>	<p><b>Filière 1 : Agriculture et Elevage Spécialités :</b> Production animale ; Production végétale ; Entreprenariat agropastoral ; Conseil agropastoral. ; Agroéquipement ; Technique Commerciale Agricole.</p> <p><b>Filière 2 : Métiers de l'Eau Spécialité :</b> Hydraulique, traitement des eaux et assainissement.</p> <p><b>Filière 3 : Génie électrique Spécialité :</b> Energies renouvelables ; Electrotechnique ; Maintenance des Equipements Industrielles ; Maintenance des Systèmes Electroniques.</p> <p><b>Filière 4 : Génie civil Spécialité :</b> Travaux publics. ; Batiment ; Géomètre Topographe ; Urbanisme – Installation Sanitaire – Géotechnique et Géologie Appliquée</p> <p><b>Filière 5 : Sciences Environnementales Spécialités :</b> Gestion environnementale ; Gestion forestière.</p> <p><b>Filière 6 : Réseaux et Telecommunications Spécialités :</b> Télécommunications ; Réseaux et Sécurité.</p> <p><b>Filière 7 : Génie informatique Spécialités :</b> Maintenance des systèmes informatiques ; E-commerce et marketing numérique ; Génie Logiciel ; Infographie et Web design – Informatique Industrielle et Automatismes</p> <p><b>Filière 8 : Génie Géologique et Pétrolier Spécialités :</b> Mines et Géologie Appliquée – Ingénierie Pétrolière</p>	<p>BTS</p>
	<p><b>Filière 1 : Agricultural and Food Sciences Spécialités :</b> Agro - pastoral Entrepreneurship ; Crop Production Technology ; Animal Production Technology ; Food Technology – Agricultural Biotechnology</p> <p><b>Filière 2 : Computer Engineering Spécialités :</b> Computer maintenance ; Computer Engineering (<b>Options :</b> Software Engineering ; Computer Science and Networks ; Data Base Management) ; Computer Graphics and Web design.</p> <p><b>Filière 3 : Network and Telecommunication Spécialités :</b> Telecommunications ; Network and Security</p> <p><b>Filière 4 : Civil Engineering Spécialités :</b> Building Science and Technology ; Topography ; Urban Planing ; Civil Engineering Technology ; Roads and Civil Engineering.</p> <p><b>Filière 5 : Electrical and Electronic Engineering Spécialités :</b> Electronic ; Electrotechnics</p> <p><b>Filière 6 : Environmental Sciences Spécialités :</b> Forest Engineering ; Agroforestry and Forest Management ; Nature Management and Protection</p> <p><b>Filière 7 : Petroleum and Mining Engineering Spécialités :</b> Applied Geology – Drilling Technology – Petroleum Logistics</p>	<p>HND</p>
	<p><b>Filière : Télécommunications et Réseaux Spécialité :</b> Télécommunications et Informatique – Informatique Industrielle et Automatismes – Ingénierie des Systèmes d'Informations et Réseaux – Administration Système et Réseaux</p>	<p>Licence professionnelle sous la tutelle académique de l'Université de Ngaoundéré</p>
	<p><b>Filière : Télécommunications et Réseaux Spécialité :</b> Télécommunications et Informatique – Informatique Industrielle et Automatismes – Ingénierie des Systèmes d'Informations et Réseaux – Administration Système et Réseaux.</p>	<p>Master professionnel sous la tutelle académique de l'Université de Ngaoundéré</p>
	<p><b>Filière 1 : Agronomie Spécialités :</b> Production Végétale - Production Animale - Economie et Sociologie Rurales - Génie Rural.</p> <p><b>Filière 2 : Foresterie Spécialité :</b> Foresterie</p>	<p>Licence professionnelle sous la tutelle académique de l'Université de Dschang</p>
	<p><b>Filière 1 : Agronomie Spécialités :</b> Production Végétale - Production Animale - Economie et Sociologie Rurales - Génie Rural.</p> <p><b>Filière 2 : Foresterie. Spécialité :</b> Foresterie</p>	<p>Master professionnel sous la tutelle académique de l'Université de Dschang</p>

	<b>Institut Supérieur des Sciences Economiques et de Gestion (ISSEG)</b>	<p><b>Filière 1 : Gestion Spécialités :</b> Comptabilité et Gestion des Entreprises - Gestion des Ressources Humaines - Gestion des Organisations Non Gouvernementales - Gestion des Projets - Gestion des systèmes d'information - Banque et Finance – Gestion des Collectivités Territoriales (<b>Options :</b> Comptabilité et Finances Publiques – Fiscalité des Collectivités Territoriales – Administration des Collectivités Territoriales)</p> <p><b>Filière 2 : Commerce-Vente Spécialités : Commerce international - Marketing-commerce-vente.</b></p> <p><b>Filière 3 : Information et Communication Spécialités :</b> Communication des Organisations - Journalisme.</p> <p><b>Filière 4 : Arts et Métiers de La Culture Spécialité :</b> Photographie et Audiovisuel.</p> <p><b>Filière 5 : Tourisme, Hôtellerie et Restauration Spécialités :</b> Hôtellerie (<b>Options :</b> Gestion et Management Hôteliers ; Management et Techniques d'Hébergement) - Restauration (<b>Options :</b> Génie Culinaire ; Commercialisation et Services de Restauration).</p> <p><b>Filière 6 : Carrières Juridiques Spécialités :</b> Douane et Transit – Assistanat Judiciaire</p> <p><b>Filière 7 : Arts et Métiers de la Culture Spécialité :</b> Industrie du Textile et de l'Habillement</p>	BTS
		<p><b>Filière 1 : Business and Finance Spécialité :</b> Accountancy – Banking and Finance – International Trade – Marketing Trade Sale</p> <p><b>Filière 2 : Management Spécialité :</b> Project Management – Logistics and Transport Management – Statistics – Port Shipping Management – Information Systems Management</p> <p><b>Filière 3 : Legal Careers Spécialités :</b> Legal Assistant – Customs and Transit</p> <p><b>Filière 4 : Communication Spécialités :</b> Corporate Communication – Journalism</p> <p><b>Filière 5 : Arts and Culture Spécialités :</b> Gastronomic Arts – Arts Design (<b>Option :</b> Graphic Design)</p>	HND
		<p><b>Filière : Droit</b></p>	Capacité en droit sous la tutelle académique de l'Université de Ngaoundéré
		<p><b>Filière 1 : Techniques commerciales Spécialités :</b> Comptabilité, Banque et Finance - Contrôle et Audit - Marketing, Commerce et Vente.</p> <p><b>Filière 2 : Sciences et Techniques de Gestion Spécialités :</b> Gestion des Ressources Humaines - Gestion des projets - Gestion Logistique et Transport - Marketing-Communication.</p> <p><b>Filière 3 : Métiers du droit Spécialité :</b> Métiers du droit et de la politique. Options : « Carrières administratives et politiques », « Banque, Assurance, Finance et Fiscalité », « Carrières judiciaires », « Droits des affaires et du Commerce International », « Ingénierie de la Décentralisation », « Droits et techniques Fonciers et Domaniaux »</p>	Licence professionnelle sous la tutelle académique de l'Université de Ngaoundéré
		<p><b>Filière 1 : Techniques commerciales Spécialités :</b> Comptabilité, Banque et Finance - Contrôle et Audit - Marketing, Commerce et Vente.</p> <p><b>Filière 2 : Sciences et Techniques de Gestion Spécialités :</b> Gestion des Ressources Humaines - Gestion des projets - Gestion Logistique et Transport - Marketing-Communication.</p> <p><b>Filière 3 : Métiers du droit Spécialité :</b> Métiers du droit et de la politique. Options : « Carrières administratives et politiques », « Banque, Assurance, Finance et Fiscalité », « Carrières judiciaires », « Droits des affaires et du Commerce International », « Ingénierie de la Décentralisation », « Droits et techniques Fonciers et Domaniaux »</p>	Master professionnel sous la tutelle académique de l'Université de Ngaoundéré

	Institut Supérieur des Sciences de la Santé et du Paramédical (ISSSPAM)	<p><b>Filière 1 : Etudes Medico-sanitaires Spécialités :</b> Sciences Infirmières ; Odontostomatologie ; Sage-femme - Kinésithérapie</p> <p><b>Filière 2 : Sciences et Techniques Biomedicales Spécialités :</b> Techniques de Laboratoire et d'Analyse Médicale ; Techniques Pharmaceutiques ; Radiologie et Imagerie.</p> <p><b>Filière 3 : Génie biologique Spécialité :</b> Industries alimentaires ; Diététique ; Analyses Biologiques et Biochimiques</p>	BTS
		<p><b>Filière : Medical and Biomedical Sciences Spécialités :</b> Health care management - Midwifery - Medical laboratory studies - Nursing ; Pharmacy Technology ; Nutrition and Diétetics ; Dental Therapy ; Medical Imaging Technology - Physiotherapy</p>	HND
		<p><b>Filière 1 : Sciences Biomédicales et Médico-sanitaires Spécialités :</b> Sciences infirmières - Techniques de laboratoire - Santé publique - Santé de reproduction - Radiologie et Imagerie Médicale – Santé et Génie de l'Environnement - Odontostomatologie</p> <p><b>Filière 2: Industries agroalimentaires Spécialités :</b> Industries Agricoles et Alimentaires, Maintenance Industrielle, Chimie Industrielle et Génie de l'Environnement, Qualité-Hygiène-Sécurité-Environnement</p>	Licence professionnelle sous la tutelle académique de l'Université de Ngaoundéré
		<p><b>Filière 1 : Sciences Biomédicales et Médico-sanitaires Spécialités :</b> Sciences infirmières - Techniques de laboratoire - Santé publique - Santé de reproduction - Radiologie et Imagerie Médicale – Santé et Génie de l'Environnement – Odontostomatologie – Anesthésie Réanimation – Biologie Clinique – Kinésithérapie.</p> <p><b>Filière 2 : Industries agroalimentaires Spécialités :</b> Industries Agricoles et Alimentaires, Maintenance Industrielle, Chimie Industrielle et Génie de l'Environnement, Qualité-Hygiène-Sécurité-Environnement</p>	Master professionnel sous la tutelle académique de l'Université de Ngaoundéré
124	<b>Dénomination</b>	<b>INSTITUT UNIVERSITAIRE DES SCIENCES PÉTROLIÈRES ET DE MAGEMENT (IUSPM)</b>	
	Références de Création et d'ouverture	<p>Accord de création : N°13/0408/MINESUP/SG/DDES du 10 septembre 2013</p> <p>Autorisation d'ouverture : N°14/0391/MINESUP/SG/DDES/ du 04 juillet 2014</p>	
	Pr Abbé Jean Marie BODO	Yaoundé (Mbankolo) BP : 11426 - Tél. : 22 006 470 /677 685 373	
	Ecole Internationale d'Ingénierie Pétrolière	<b>Filière : Génie Géologique et Pétrolier Spécialité :</b> Ingénierie Pétrolière.	BTS
		<b>Filière : Ingénierie Pétrolière Spécialités :</b> Exploration Pétrolière et Gazière - Développement et Exploitation des Gisements - Industrie Pétrolière et Gazière.	Licence Professionnelle sous la tutelle académique de l'Université de Douala
		<b>Filière : Ingénierie Pétrolière Spécialités :</b> Géologie et Géophysique - Réservoir - Forage - Péetrochimie.	Master Professionnel sous la tutelle académique de l'Université de Douala
	Ecole Internationale de Management Appliquée	<p><b>Filière 1 : Commerce-Vente Spécialité :</b> Commerce International.</p> <p><b>Filière 2 : Gestion Spécialités :</b> Gestion des Systèmes d'Information - Comptabilité et Gestion des Entreprises.</p>	BTS
		<p><b>Filière 1 : Sciences Commerciales</b></p> <p><b>Filière 2 : Sciences de Gestion</b></p>	Licence Professionnelle sous la tutelle académique de l'Université de Douala
		<b>Filière : Management Appliqué Spécialités :</b> Systèmes Logistiques Pétroliers - Economie Pétrolière - Trading Pétrolier - Management des Organisations - Ethique Ecologique.	Master Professionnel sous la tutelle académique de l'Université de Douala

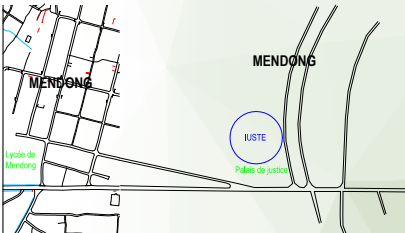
125	Dénomination	<b>INSTITUT UNIVERSITAIRE DES SCIENCES, DES TECHNOLOGIES ET DE L'ETHIQUE (IUSTE)</b>		
Références de Création et d'ouverture		Accord de création : N°12/0667/MINESUP du 23 novembre 2012 Autorisation d'ouverture : N°13/0600/MINESUP du 02 décembre 2013		
NGUEDIA Charlotte		Yaoundé (Mendong) BP : 30201 Tél. : 222 317 066 / 677 363 640/ 696 264 849 Yaoundé (Mendong) BP : 30201 Tél. : 222 317 066 / 677 363 640/ 696 264 849		
		<p><b>Filière 1 : Génie Civil Spécialités :</b> Bâtiment - Travaux Publics.</p> <p><b>Filière 2 : Commerce-Vente Spécialité :</b> Commerce International.</p> <p><b>Filière 3 : Gestion Spécialités :</b> Banque et Finance - Assurance - Comptabilité et Gestion des Entreprises - Assistant Manage - Gestion Logistique et Transport - Ressources Humaines.</p> <p><b>Filière 4 : Carrières Juridiques Spécialités :</b> Assistanat Judiciaire - Droit des Affaires et de l'Entreprise.</p> <p><b>Filière 5 : Tourisme, Hôtellerie et Restauration Spécialités :</b> Tourisme et Loisirs (<b>Option :</b> Management Touristique) - Hôtellerie (<b>Option :</b> Gestion et Management Hôtels).</p>		BTS
		<p><b>Filière 6 : Economie Sociale et Familiale Spécialité :</b> Puériculture et Gérontologie.</p> <p><b>Filière 7 : Information et Communication Spécialités :</b> Communication des Organisations - Journalisme.</p> <p><b>Filière 8 : Etudes Médico-sanitaires Spécialités :</b> Sciences Infirmières - Kinésithérapie.</p> <p><b>Filière 9 : Sciences et Techniques Biomédicales Spécialités :</b> Techniques Pharmaceutiques - Techniques de Laboratoire et d'Analyse Médicale.</p> <p><b>Filière 10 : Réseaux et Télécommunications Spécialités :</b> Télécommunications - Réseaux et Sécurité.</p>		BTS
		<p><b>Filière 1 : Génie Mécanique et Productive</b></p> <p><b>Filière 2 : Génie Informatique</b></p> <p><b>Filière 3 : Génie Civil</b></p> <p><b>Filière 4 : Génie Télécommunication</b></p> <p><b>Filière 5 : Génie Electrique et Electronique</b></p>		Cycle d'Ingénieur sous la tutelle académique de l'Université de Yaoundé I (ENSP)
		<p><b>Filière : Droit</b></p>		Capacité en Droit de l'Université de Douala
		<p><b>Filière 1 : Commerciale et de Gestion Spécialités :</b> Gestion des Ressources Humaines - Finance et Comptabilité - Comptabilité - Contrôle et Audit - Gestion Logistique et Transport - Banque - Marketing, Commerce, Vente - Actuariat - Gestion des Projets - Management de la Qualité - Expertise Comptable - Fiscalité Appliquée - Gestion de la Relation Client - Commerce International.</p> <p><b>Filière 2 : Industrielle et Technologique Spécialités :</b> Génie Informatique et Réseaux - Génie des Réseaux et Télécommunications - Génie Civil - Génie Electrique et Télécom - Génie Mécanique et Productive.</p> <p><b>Filière 3 : Lettres et Sciences Humaines Spécialités :</b> Lettres Modernes Anglaises - Lettres Modernes Françaises -Didactique des Lettres - Langues et Sciences Humaines - Histoire - Géographie - Didactique des Sciences - Education Civique.</p> <p><b>Filière 4 : Communication Spécialité :</b> Information-Communication (<b>Options :</b> Communication d'Entreprise ; Journalisme).</p> <p><b>Filière 5 : Sciences Juridiques Spécialités :</b> Juriste Conseil d'Entreprise - Administration et Gouvernance Urbaine et Locale - Gestion Immobilière et des Patrimoines - Aménagement des Espaces Urbains et Ruraux - Carrière Judiciaires.</p>		Licence professionnelle sous la tutelle académique de l'Université de Douala

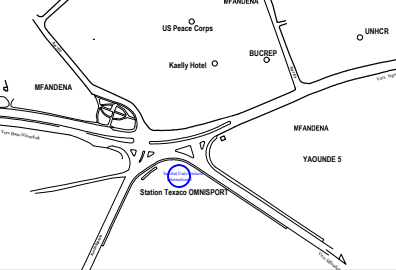

		<p><b>Filière 1 : Industrielle et Technologique Spécialités :</b> Gestion de l'Environnement - Production et Gestion de l'Energie.</p> <p><b>Filière 2 : Sciences de l'Éducation Spécialités :</b> Sociologie de l'Éducation - Psychologie - Pédagogie - Psychopédagogie - Philosophie - Ethique et Déontologie - Didactique.</p>	Licence professionnelle sous la tutelle académique de l'Université de Maroua
		<p><b>Filière 1 : Commerciale et de Gestion Spécialités :</b> Finance et Comptabilité - Gestion des Ressources Humaines - Logistique et Transport.</p> <p><b>Filière 2 : Industrielle et Technologique Spécialités :</b> Génie Informatique - Génie Télécoms et Réseaux - Génie Electrique et Informatique Industrielle - Pétroles.</p> <p><b>Filière 3 : Sciences de l'Éducation Spécialités :</b> Psychologie - Didactique des Sciences - Didactique des Lettres - Sciences de l'Éducation.</p>	Master Professionnel sous la tutelle académique de l'Université de Douala
<b>126</b>	<b>Dénomination</b>	<b>INSTITUT UNIVERSITAIRE DES TROPIQUES (IU-TROPIQUES)</b>	<b>DJOFANG Joseph</b>
	<b>Références de Création et d'ouverture</b>	<p>Accord de création : N°05/0081/MINESUP du 07 septembre 2005 Complété par l'arrêté : N°06/0111 (bis)/MINESUP du 02 octobre 2006 Autorisation d'ouverture : N°06/0113/MINESUP du 02 octobre 2006</p> <p>complété par l'arrêté : N°07/0123/MINESUP du 11 septembre 2007 Et l'arrêté N°13/0062/MINESUP du 09 janvier 2013</p> <p>Autorisation de restructuration : N°18-0642/L/MINESUP/DDES/SDA/OPC du 24 juillet 2018</p>	Yaoundé (Quartier Fouda) BP : 12752 Tél : 699 682 660
	<b>Institut Supérieur de Technologie Appliquée et de Gestion (ISTAG)</b>	<p><b>Filière 1 : Commerce-Vente Spécialités :</b> Marketing-Commerce-Vente - Commerce International.</p> <p><b>Filière 2 : Gestion Spécialités :</b> Comptabilité et Gestion des Entreprises - Informatique de Gestion - Assistant Manager - Banque et Finance - Gestion Logistique et Transport - Assurance - Gestion de la Qualité - Management Événementiel - Micro Finance - Gestion des Projets - Gestion des Systèmes d'Information - Assistant Manager - Banque et Finance - Statistiques - Ressources Humaines - Management du Sport, Gestion des Collectivités Territoriales (<b>Options :</b> Administration des Collectivités Territoriales ; Fiscalité des Collectivités Territoriales).</p> <p><b>Filière 3 : Carrières Juridiques Spécialités :</b> Droit des Affaires et de l'Entreprise - Gestion Fiscale - Douane et Transit - Droit Foncier et Domanial.</p> <p><b>Filière 4 : Information et Communication Spécialités :</b> Communication des Organisation - Journalisme.</p>	BTS
		<p><b>Filière 1 : Business and Finance Spécialités :</b> Accountancy – Marketin Trade Sale – Banking and Finance - Insurance</p> <p><b>Filière 2 : Management Spécialités :</b> Assistant Manager – Logistics and Transport Management – Human Resource Management – Information Systems Management</p> <p><b>Filière 3 : Communication Spécialités :</b> Journalism – Corporate Communication</p> <p><b>Filière 4 : Tourism and Hotel Management Spécialités :</b> Tourism and Travel Agency Management – Hotel Management and Catering</p>	HND
		<p><b>Filière 1 : Commerciale et de Gestion Spécialités :</b> Comptabilité (<b>Option :</b> Contrôle et Audit) - Marketing Manager Opérationnel - Gestion des Ressources Humaines - Banque - Gestion Logistique et Transport - Informatique de Gestion - Fiscalité des Entreprises - Marketing, Commerce et Vente.</p> <p><b>Filière 2 : Communication Spécialités :</b> Communication d'Entreprise - Journalisme - Journalisme et Communication - Communication et Marketing.</p>	Licence professionnelle sous la tutelle académique de l'Université de Yaoundé II
		<p><b>Filière 1 : Business and Management Spécialités :</b> Comptabilité (<b>Option :</b> Contrôle et Audit) – Banque – Marketing – Commerce-Vente – Gestion des Ressources humaines – Gestion logistique et Transport – Informatique de gestion</p> <p><b>Filière 2 : Communication Spécialités :</b> Journalisme – Communication des entreprises</p>	Professional Bachelor sous la tutelle de Yaoundé II

	Institut Supérieur de Technologie Appliquée et de Gestion (ISTAG)	<p><b>Filière 1 : Commerciale et de Gestion Spécialités :</b> Banque - Gestion Logistique et Transport - Informatique de Gestion - Comptabilité, Contrôle et Audit - Marketing, Commerce Vente - Gestion des Ressources Humaines - Marketing-Manager Opérationnel.</p> <p><b>Filière 2 : Communication Spécialités :</b> Communication d'Entreprise - Journalisme - Journalisme et Communication - Communication et Marketing - Communication et Relations Publiques.</p>	Master professionnel sous la tutelle académique de l'Université de Yaoundé II
		<p><b>Filière 1 : Business and Management Spécialités :</b> Comptabilité (<b>Option :</b> Contrôle et Audit) – Banque – Marketing – Commerce-Vente – Gestion des Ressources humaines – Gestion logistique et Transport – Informatique de gestion</p> <p><b>Filière 2 : Communication Spécialités :</b> Journalisme – Communication des entreprises</p>	Professional Master sous la tutelle de Yaoundé II
	Institut Supérieur du Génie Appliqué (ISGA)	<p><b>Filière 1 : Génie Electrique Spécialités :</b> Energies Renouvelables - Maintenance des Equipements Industriels - Electrotechnique - Maintenance des Systèmes Electroniques - Maintenance des Appareils Biomédicaux.</p> <p><b>Filière 2 : Génie Thermique Spécialité :</b> Génie Thermique et Energie (<b>Options :</b> Froid et Climatisation ; Maintenance des systèmes fluides).</p> <p><b>Filière 3 : Génie civil Spécialités :</b> Bâtiment - Travaux Publics - Géomètre Topographe.</p> <p><b>Filière 4 : Génie Informatique. Spécialités :</b> Génie logiciel - E-Commerce et Marketing numérique - Informatique Industriel et Automatisation - Maintenance des Systèmes Informatiques.</p> <p><b>Filière 5 : Génie Biologique Spécialités :</b> Diététique - Industries Alimentaires - Analyses Biologiques et Biochimiques.</p> <p><b>Filière 6 : Réseaux et Télécommunications Spécialités :</b> Télécommunications - Réseaux et Sécurité.</p> <p><b>Filière 6 : Génie Mécanique et Productique Spécialité :</b> Mécanique et Electronique Automobiles (<b>Options :</b> Maintenance après-vente automobile ; Mécatronique).</p> <p><b>Filière 7 : Sciences Environnementales Spécialité :</b> Gestion Environnementale.</p>	BTS
		<p><b>Filière 1 : Génie Informatique Spécialité :</b> Automatisation et Informatique Industrielle.</p> <p><b>Filière 2 : Réseaux et Télécommunications Spécialités :</b> Ingénierie des Télécommunications et Réseaux Mobiles - Administration et Sécurité Réseaux.</p> <p><b>Filière 3 : Génie Electrique Spécialité :</b> Ingénierie Electrique.</p>	Licence Professionnelle sous la tutelle académique de l'Université de Ngaoundéré
	Institut Supérieur des Etudes Médico-sanitaires et Biomédicales (ISMEB)	<p><b>Filière 1 : Etudes Médico-Sanitaires Spécialités :</b> Sciences Infirmières - Kinésithérapie - Sage-Femme - Odontostomatologie - Opticien-lunetier.</p> <p><b>Filière 2 : Sciences et Techniques Biomédicales Spécialités :</b> Techniques de Laboratoire et d'Analyse médicale - Radiologie et Imagerie.</p>	BTS
		<p><b>Filière 1 : Sciences Médico-sanitaires Spécialité :</b> Sciences Infirmières</p> <p><b>Filière 2 : Sciences et Techniques Biomédicales Spécialités :</b> Radiologie et Imagerie Médicale - Techniques de Laboratoire et d'Analyse Médicale.</p>	
		<p><b>Filière 1 : Sciences Médico-Sanitaires Spécialités :</b> Kinésithérapie - Sage-Femme/Maieuticiens</p> <p><b>Filière 2 : Sciences et Techniques Biomédicales Spécialités :</b> Sciences Biomédicales</p>	Licence Professionnelle sous la tutelle académique de l'Université de Ngaoundéré
		<p><b>Filière 1 : Sciences Médico-Sanitaires Spécialités :</b> Biologie Clinique – Santé Publique – Kinésithérapie – Sciences Infirmières (<b>Options :</b> Santé de Reproduction / Sage femme – Anesthésie Réanimation – Chirurgie / Assistant de Bloc Opérateur – Pédiatrie – ORL - Ophtalmologie)</p> <p><b>Filière 2 : Sciences et Techniques Biomédicales Spécialités :</b> Radiologie et Imagerie Médicale - Sciences Biomédicales</p>	Master Professionnel sous la tutelle académique de l'Université de Ngaoundéré

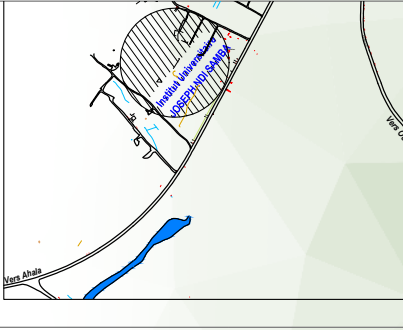
<p>Institut Supérieur des Sciences Sociales, de Tourisme et d'Hôtellerie (ISSTHO)</p>	<p><b>Filière 1 : Tourisme Hôtellerie et Restauration Spécialités :</b> Hôtellerie (Options : Gestion et Management Hôtelières ; Management et Techniques d'Hébergement) - Restauration (Options : Génie Culinaire ; Commercialisation et Services de Restauration) - Tourisme et Loisirs (Option : Management Touristique).  <b>Filière 2 : Arts et Métiers de la Culture Spécialités :</b> Photographie et Audiovisuel - Industrie du textile et de l'habillement (Options : Industrie du textile ; Industrie de l'Habillement).  <b>Filière 3 : Economie Sociale et Familiale Spécialité :</b> Puériculture et Gérontologie.</p>	<p>BTS</p>	
<p>127</p>	<p>Dénomination</p>	<p><b>INSTITUT UNIVERSITAIRE INTERNATIONAL DIRECT SERVICES MANAGEMENT</b></p>	
<p>Références de Création et d'ouverture</p>		<p>Accord de création : N°11/0032/MINESUP du 12 janvier 2011  Autorisation d'ouverture : N°12/0357/MINESUP du 17 août 2012</p>	
<p>représentée par : <b>TAMOKOUE FOTSO Léon</b></p>		<p>Yaoundé (Texaco Omnispport) BP 33840 Ydé  Tél : 699 738 333 676 883 089/ 699 485 304 / 696 112 711 / 675 484 346</p>	
		<p><b>Filière 1 : Génie Electrique Spécialités :</b> Maintenance des Systèmes Electroniques - Electrotechnique.  <b>Filière 2 : Génie Civil Spécialités :</b> Bâtiment - Travaux Publics.  <b>Filière 3 : Génie Thermique Spécialité :</b> Génie Thermique et Energie (Option : Froid et Climatisation).  <b>Filière 4 : Génie Thermique Spécialités :</b> Travaux Publics - Bâtiment.  <b>Filière 5 : Génie Mécanique et Productique Spécialité :</b> Mécanique et Electronique Automobiles (Option : Maintenance Après-Vente Automobile).  <b>Filière 6 : Commerce-Vente Spécialités :</b> Marketing, Commerce et Vente - Commerce International.  <b>Filière 7 : Gestion Spécialités :</b> Comptabilité et Gestion des Entreprises - Banque et Finance - Gestion des Systèmes d'Information - Assurance - Assistant Manager - Gestion Logistique et Transport - Ressources Humaines.  <b>Filière 8 : Information et Communication Spécialités :</b> Communication des Organisations - Journalisme.  <b>Filière 9 : Tourisme, Hôtellerie et Restauration Spécialités :</b> Tourisme et Loisirs (Option : Management Touristique) - <b>Hôtellerie</b> (Gestion et Management Hôtelières).  <b>Filière 10 : Arts et Métiers de la Culture Spécialité :</b> Photographie Audiovisuelle  <b>Filière 11 : Economie Sociale et Familiale Spécialité :</b> Puériculture et Gérontologie.  <b>Filière 12 : Génie Informatique Spécialités :</b> Maintenance des Systèmes Informatiques - Informatique Industrielle et Automatisme.  <b>Filière 13 : Réseaux et Télécommunications Spécialités :</b> Télécommunication - Réseaux et Sécurité.</p>	<p>BTS</p>
		<p><b>Filière 1 : Business and Finance Spécialités :</b> Banking and Finance - Marketing-Trade-Sale - Accountancy.  <b>Filière 2 : Mechanical Engineering Spécialités :</b> Mechanical Manufacturing - Mechanical Construction.  <b>Filière 3 : Computer Engineering Spécialités :</b> Computer Engineering (Options : Software Engineering ; Computer Science and Networks ; Date Base Management) - Computer Maintenance (Option : Hardware Maintenance).  <b>Filière 4 : Communication Spécialité :</b> Journalism.</p>	<p>HND</p>
		<p><b>Filière 1 : Gestion des Ressources Humaines</b>  <b>Filière 2 : Logistique et Transport</b>  <b>Filière 3 : Comptabilité, Contrôle et Audit</b>  <b>Filière 4 : Banque, Monnaie Finance</b>  <b>Filière 5 : Commerce, Management et Marketing des Réseaux de Distribution</b></p>	<p>Licence professionnelle sous la tutelle académique de l'Université de Yaoundé II</p>

128	Dénomination	<b>INSTITUT UNIVERSITAIRE J. NDI SAMBA</b>	
Références de Création et d'ouverture		Accord de création : N°02/0046/MINESUP du 12 juin 2002 N°05/0016/MINESUP du 12 janvier 2005 N°05/0017/MINESUP du 12 janvier 2005 N°05/0018/MINESUP du 12 janvier 2005 N°12/0367/MINESUP du 16 août 2012 Autorisation d'ouverture : N°02/0062/MINESUP du 16 juillet 2002 N°05/0030/MINESUP du 12 janvier 2005 N°05/0031/MINESUP du 12 janvier 2005 N°05/0034/MINESUP du 12 janvier 2005 N°12/0378/MINESUP du 16 août 2012	
Joseph NDI SAMBA		Yaoundé (Tropicana) BP : 2490 Tél : 243 805 074 / 699 943 505	
Institut Samba Supérieur		<b>Filière 1 : Information et Communication Spécialités :</b> Communication des Organisation - Journalisme. <b>Filière 2 : Génie Electrique Spécialités :</b> Maintenance des Systèmes Electroniques - Electrotechnique. <b>Filière 3 : Génie Mécanique et Productique Spécialité :</b> Mécanique et Electronique Automobiles ( <b>Option :</b> Maintenance et Après-Vente Automobile). <b>Filière 4 : Tourisme, Hôtellerie et Restauration Spécialités :</b> Hôtellerie ( <b>Option :</b> Gestion et Management Hôtelières) - Tourisme et Loisirs ( <b>Option :</b> Management Touristique). <b>Filière 5 : Economie Sociale et Familiale Spécialité :</b> Puériculture et Gérontologie.	 BTS
Institut Supérieur d'Informatique et de Nouvelles Technologies Yaoundé-Sud (ISINT)		<b>Filière :</b> Réseaux et Télécommunications <b>Spécialité :</b> Télécommunications - Réseaux et Sécurité.	
		<b>Filière :</b> Industrielle et Technologique <b>Spécialités :</b> Réseaux et Télécommunication - Systèmes Informatiques et Logiciels - Métiers de l'Informatique - Gestion des Ressources Humaines et Nouvelles Technologies.	
Institut Supérieur de Commerce Yaoundé-sud (ISC)		<b>Filière 1 : Commerce-Vente Spécialités :</b> Marketing, Commerce et Vente - Commerce International. <b>Filière 2 : Gestion Spécialités :</b> Comptabilité et Gestion des Entreprises - Ressources Humaines - Gestion des Systèmes d'Information - Assistant Manager.	
Institut Supérieur des Sciences Juridiques, Economiques et de Gestion Yaoundé- Sud (ISSJEG)		<b>Filière :</b> Carrières Juridiques <b>Spécialités :</b> Assistanat Judiciaire - Droit des Affaires et de l'Entreprise.	
Institut Supérieur des Langues et de la Communication (ISLC)		<b>Filière :</b> Lettres Modernes Anglaises	

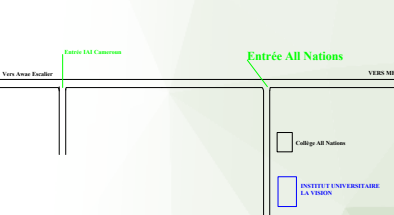
129	Dénomination	INSTITUT UNIVERSITAIRE LA FRATERNITÉ DE YAOUNDÉ	OTOLE MBEDE Jean
Références de Création et d'ouverture		Accord de création : N°11/0524/MINESUP/SG/DDES du 05 octobre 2011 et N°17-08281/L/MINESUP/SG/DDES/ESUP/SDA/AOSB du 09 août 2017 Autorisation d'ouverture : N°13/0056/MINESUP du 09 janvier 2013 Et N°17-08281/L/MINESUP/SG/DDES/ESUP/SDA/AOSB du 09 août 2017	Yaoundé (Ahala II) BP : 15251 Tél : 694 799 418 / 677 867 695
Institut Supérieur des Professions de Santé (ISPS)	<b>Filière 1 : Etudes Médico-Sanitaires</b> <b>Spécialités</b> : Kinésithérapie - Sciences Infirmières. <b>Filière 2 : Sciences et Techniques Biomédicales</b> <b>Spécialités</b> : Radiologie et Imagerie - Techniques de Laboratoire et d'Analyse Médicale.		BTS
	<b>Filière : Sciences Biomédicales et Médico-Sanitaires</b> <b>Spécialités</b> : Kinésithérapie - Soins Infirmiers - Imagerie Médicale - Techniques de Laboratoire Médical.		Licence Professionnelle sous la tutelle académique de l'Université de Ngaoundéré et l'Université de Douala
Institut Supérieur des Professions de Santé (ISPS)	<b>Filière 1 : Sciences Biomédicales</b> <b>Spécialités</b> : Bactériologie/Virologie - Biochimie - Parasitologie/Mycologie - Hématologie - Maladies Infectieuses. <b>Filière 2 : Sciences Médico-sanitaires</b> <b>Spécialités</b> : Santé Publique - Sciences Infirmières - Anesthésie - réanimation - Urgences.		Master Professionnel sous la tutelle académique de l'Université de Ngaoundéré et l'Université de Douala
	<b>Filière 1 : Métiers de l'Eau Spécialité</b> : Traitement des Eaux et Assainissement <b>Filière 2 : Sciences Environnementales Spécialité</b> : Gestion Environnementale. <b>Filière 3 : Génie Biologique Spécialités</b> : Analyses Biologiques et Biochimiques - Industries Alimentaires - Diététique <b>Filière 4 : Commerce Vente Spécialités</b> : Commerce International - Marketing, Commerce, Vente. <b>Filière 5 : Gestion Spécialités</b> : Gestion des Collectivités Territoriales Décentralisées ( <b>Options</b> : Comptabilité et Finance Publique ; Fiscalité des Collectivités Territoriales ; Administration des Collectivités Territoriales) - Assurance - Management Evénementiel - Micro Finance - Gestion des ONG - Gestion des Projets - Ressources humaines - Banque et finance. <b>Filière 6 : Carrières juridiques Spécialités</b> : Droit des Affaires et de l'Entreprise - Droit Foncier et Domanial - Douane et Transit. <b>Filière 7 : Tourisme, Hôtellerie, Restauration Spécialité</b> : Tourisme et Loisirs ( <b>Option</b> : Management Touristique). <b>Filière 8 : Information et Communication. Spécialité</b> : Communication des Organisations.		
Institut Supérieur des Sciences Sociales et Appliquées (I3SA)	<b>Filière 9 : Sciences de l'éducation Spécialités</b> : Administration Sociale - Orientation Scolaire et Professionnelle - Andragogie - Education Spécialisée ( <b>Option</b> : Enseignement des Déficiants Auditifs). <b>Filière 10 : Etudes médico-sanitaires Spécialités</b> : Sage-femme - Sciences Infirmières - Kinésithérapie - Odontostomatologie - Opticien-lunetier. <b>Filière 11 : Sciences et Techniques biomédicales Spécialité</b> : Techniques de Laboratoire et d'Analyse Médicale.		BTS
	<b>Filière : Education Spécialités</b> : Didactics, Curriculum Development and Teaching - Special Education - Educational Management and Administration - Vocational Guidance and Counseling.		HND

130	Dénomination	<b>INSTITUT UNIVERSITAIRE LA VISION</b>	
Références de Création et d'ouverture		Accord de création : N°08/0094/MINESUP du 05 mai 2008 Autorisation d'ouverture : N°14/0387/MINESUP/SG/DDES/ du 04 juillet 2014	
Mission de l'Eglise Ewángélique Camerounaise Représentée par Daniel YOUN		Mfou BP : 6402 Tél. : 699 002 902 / 699 104 042 / 678 774 412	
Filière 1 : Etudes Médico-sanitaires Spécialités : Sciences Infirmières - Kinésithérapie. Filière 2 : Sciences et Techniques Biomédicales Spécialité : Techniques de Laboratoire et d'Analyse Médicale.		BTS	
131	Dénomination	<b>INSTITUT UNIVERSITAIRE MATAMFEN (IUMAT)</b>	
Références de Création et d'ouverture		Accord de création : N°07/0012/MINESUP du 26 février 2007 Autorisation d'ouverture : N°08/0114/MINESUP du 05 mai 2008	
WANDJI Philippe		Yaoundé (Sonel Tsinga) BP : 4176 Tel : 699 823 359	
Filière 1 : Commerce-Vente Spécialités : Commerce International - Marketing, Commerce et Vente. Filière 2 : Gestion Spécialités : Comptabilité et Gestion des Entreprises - Banque et Finance - Gestion des Systèmes d'Information - Assurance - Assistant Manager - Ressources Humaines - Gestion des Collectivités Territoriales Décentralisées (Options : Administration des Collectivités Territoriales ; Comptabilité et Finance Publiques ; Fiscalité des Collectivités Territoriales) - Gestion Logistique et Transport - Gestion de la Qualité - Management Evénementiel - Gestion des Projets - Comptabilité et Gestion des Entreprises. Filière 3 : Carrières juridiques Spécialités : Assistanat judiciaire - Droit des Affaires et de l'Entreprise - Droit Foncier Domanial - Gestion Fiscale - Douane et Transit. Filière 4 : Information et Communication Spécialités : Communication des Organisations - Journalisme. Filière 5 : Tourisme, Hôtellerie et Restauration Spécialités : Hôtellerie (Options : Gestion et Management Hôtelières ; Management et Techniques d'Hébergement) - Restauration (Options : Génie Culinaire ; Commercialisation et Services de Restauration) - Tourisme et Loisirs (Option : Management Touristique). Filière 6 : Arts et Métiers de la Culture Spécialités : Photographie et Audiovisuel - Industrie du Textile et de l'Habillement. Filière 7 : Sciences de l'Education Spécialités : Administration Scolaire - Orientation Scolaire et Professionnelle.		BTS	
Filière 1 : Droit Filière 2 : Commerciale et de Gestion Spécialités : Comptabilité et Finance - Gestion des Etablissements Financiers (Options : Banque ; Assurances) - Contrôle de Gestion - Management Logistique et Transport - Entrepreneurat - Gestion des Ressources Humaines - Informatique de Gestion - Management des Réseaux de Distribution - Management des Opérations de Commerce International - Marketing Manager Opérationnel. Filière 3 : Communication Spécialités : Communication des Organisations et des Relations Publiques - Communication et Marketing - Communication et Négociation - Marketing/Publicité.		Capacité en Droit, Licence Professionnelle sous la tutelle académique de l'Université de Yaoundé II	
Filière 1 : Sciences Economiques et de Gestion Spécialités : Finance-Comptabilité - Gestion des Etablissements Financiers (options : Banque et Assurances) - Administration des Affaires - Marketing Opérationnel - Gestion des Programmes et Projets - Ingénierie Logistique et Transport - Management des Ressources Humaines. Filière 2 : Management des Opérations de Commerce International Filière 3 : Sciences de l'Information et de la Communication Spécialités : Communication des Organisations - Management de la Communication et de l'Information - Marketing - Publicité - Communication et Marketing Filière 4 : Audit et Conception des Systèmes Informatiques		Master Professionnel sous la tutelle académique de l'Université de Yaoundé II	

	Institut Supérieur de Technologie et d'Industrie - Matamfen (ISTI-MAT)	<p><b>Filière 1 : Sciences Environnementales Spécialités :</b> Gestion Forestière - Gestion Environnementale.</p> <p><b>Filière 2 : Génie Electrique Spécialités :</b> Maintenance des Systèmes Electroniques – Electrotechnique - Contrôle, Instrumentation et Régulation.</p> <p><b>Filière 3 : Génie Civil Spécialités :</b> Bâtiment - Travaux Publics - Géomètre Topographe - Géotechnique et Géologie Appliquées.</p> <p><b>Filière 4 : Génie Thermique Spécialité :</b> Génie Thermique et Energie (<b>Option :</b> Froid et Climatisation).</p> <p><b>Filière 5 : Génie Mécanique et Productive Spécialité :</b> Mécanique et Electronique Automobiles (<b>Option :</b> Maintenance Après-Vente Automobile).</p> <p><b>Filière 6 : Génie Informatique Spécialité :</b> Maintenance des Systèmes Informatiques - Génie Logiciel - Infographie et Web-Design - E-Commerce et Marketing Numérique - Informatique Industrielle et Automatisation.</p> <p><b>Filière 7 : Réseaux et Télécommunications Spécialités :</b> Télécommunications - Réseaux et Sécurité.</p>	BTS
		<p><b>Filière 1 : Informatique Appliquée à la Banque et à l'Assurance</b></p> <p><b>Filière 2 : Informatique Appliquée à la Gestion d'Entreprise</b></p> <p><b>Filière 3 : Système Informatique de Gestion Spécialités :</b> Sécurité des Systèmes Informatiques de Gestion - Système d'Information et Management du Risque - Système d'Information des Métiers du Social et de l'Assurance - Système d'Information et Gestion de la Santé.</p>	Master Professionnel sous la tutelle académique de l'Université de Yaoundé II
132	Dénomination	<b>INSTITUT UNIVERSITAIRE PROTESTANT DE YAOUNDÉ QUATORZE EGLISES PROTESTANTES D'AFRIQUE CENTRALE ET DE L'OUEST</b>	<i>représentée par</i> <b>Révèrend Professeur BOUBA MBIMA</b>
	Références de Création et d'ouverture	<p>Accord de création : N° 07/ 0126/MINESUP du 21 septembre 2007 complétée par l'arrêté : N°08/0259/MINESUP du 03 octobre 2008</p> <p>Autorisation d'ouverture : N°07/0139/MINESUP du 21 septembre 2007 complété par les arrêtés : N°08/0260/MINESUP du 03 octobre 2008 , N°08/0264/MINESUP du 03 octobre 2008 et N°15/0147/MINESUP du 02 avril 2015</p>	<p>Yaoundé (Etoa Meki) BP : 4011 Tel : 677 745 446 / 675 331 996</p>
	Faculté des Sciences Sociales	<p><b>Filière 1 : Paix et Développement Spécialités :</b> Prévention et résolution des conflits, Maintien de la Paix, Développement durable, rurale et communautaire</p> <p><b>Filière 2 : Relations Internationales</b></p> <p><b>Filière 3 : Droit International</b></p> <p><b>Filière 4 : Bibliothéconomie</b></p>	Licence, Master et Doctorat sous la tutelle académique de l'Université de Yaoundé II
		<b>Filière :</b> Langues vivantes	Licence, Master et Doctorat sous la tutelle académique de l'Université de Yaoundé I
	Faculté de Théologie	<b>Filière : Théologie Spécialités :</b> Philosophie, Dogmatique et Ethique - Histoire de l'Eglise et du Christianisme - Théologie Pratique et la cure de l'âme - Sciences Bibliques - Histoire des Religions - Anthropologie - Missiologie.	Licence, Master et Doctorat délivrés par l'Institut
	Faculté de Technologie de l'information et de la communication	<p><b>Filière 1 : Génie Electronique et Electricité</b></p> <p><b>Filière 2 : Génie Informatique</b></p> <p><b>Filière 3 : Télécommunications</b></p> <p><b>Filière 4 : Génie Industriel</b></p>	Diplôme d'Ingénieur, Master et Doctorat sous la tutelle académique de l'Université de Yaoundé I
	Faculté des Sciences de la Santé (FSS)	<b>Filière : Sciences Biomédicales Spécialité :</b> Biologie Clinique.	Licence professionnelle sous la tutelle académique de l'Université de Douala

		<p><b>Filière 1 : Sciences Biomédicales Spécialité :</b> Biologie Clinique.  <b>Filière 2 : Sciences Médico-sanitaires Spécialité :</b> Soins Infirmiers.</p>	Licence professionnelle sous la tutelle académique de l'Université de Bamenda
		<p><b>Filière 1 : Sciences Biomédicales Spécialité :</b> Génie Sanitaire.  <b>Filière 2 : Sciences Médico-sanitaires Spécialité :</b> Soins Infirmiers.</p>	Master professionnel sous la tutelle académique de l'Université de Douala
133	Dénomination	<b>INSTITUT UNIVERSITAIRE SIANTOU          GROUPE SIANTOU (GRO.SIA)</b>	
	Références de Création et d'ouverture	<p>Accord de création : N° 02/0049 /MINESUP du 12 juin 2002 ; l'arrêté : N°05/0014/MINESUP du 12 janvier 2005 ; et l'arrêté : N°05/0015/MINESUP du 12 janvier 2005 Autorisation d'ouverture : N°02/0059/MINESUP du 16 juillet 2002 Complétée par l'arrêté : N°02/0109/MINESUP/CNESP/DDES du 10 octobre 2002 ; l'arrêté : N°05/0026/MINESUP du 12 janvier 2005 ; et l'arrêté : N°05/0027/MINESUP du 12 janvier 2005</p>	
	Représenté par WANTOU SIANTOU Lucien	<p>Yaoundé (Mvog Mbi ; de Coron et Biteng)          BP : 04 Tél : 699 913 642 / 699 607 160</p>	
	Ecole Supérieure de Management, de Gestion et de Communication Siantou (ESMS) / Siantou Higher School of Management, Business and Communication (SHS-MBC)	<p><b>Filière 1 : Commerce-Vente Spécialités :</b> Marketing, Commerce et Vente - Commerce International.  <b>Filière 2 : Gestion Spécialités :</b> Assurance - Banque et Finance - Comptabilité et Gestion des Entreprises - Ressources Humaines - Gestion des Systèmes d'Information - Assistant Manager - Gestion Logistique et Transport. – Gestion des ONG – Gestion des Projets – Gestion de la Qualité – Management du Sport – Management Événementiel - Microfinance – Gestion des Collectivités Territoriales (<b>Option :</b> Administration des Collectivités Territoriales)  <b>Filière 3 : Carrières Juridiques Spécialités :</b> Droit des Affaires et de l'Entreprise - Assistanat Judiciaire – Droit Foncier et Domanial – Métiers de la Bourse – Gestion Fiscale – Douane et Transit  <b>Filière 4 : Information et Communication Spécialités :</b> Communication des Organisations - Journalisme.  <b>Filière 5 : Tourisme, Hôtellerie et Restauration Spécialités :</b> Hôtellerie (<b>Options :</b> Gestion et Management Hôteliers – Management et Techniques d'hébergement) – Restauration : (<b>Options :</b> Génie Culinaire – Commercialisation et Services de Restauration) - Tourisme et Loisirs (<b>Option :</b> Management Touristique).  <b>Filière 6 : Arts et Métiers de la Culture Spécialités :</b> Design (<b>Options :</b> Design Produit – Design Mode – Design Graphique – Design Intérieur) - Industrie du Textile et de l'Habillement (<b>Options :</b> Industrie du Textile ; Industrie de l'Habillement) - Photographie et Audio-visuel. – Peinture – Production Cinématographique</p>	
		<p><b>Filière 7 : Economie Sociale et Familiale Spécialité :</b> Puériculture et Gérontologie.- Esthétique, Coiffure et Cosmétique (<b>Options :</b> Coiffure – Esthétique Cosmétique)  <b>Filière 8 : Agriculture et Elevage Spécialité :</b> Entrepreneurat Agropastoral</p>	BTS

<p><b>Filière 1 : Management Spécialité :</b> Assistant Manager.- Management of Non Government Organization – Project Management – Quality Management – Logistics and Transport Management – Sport Management – Information System Management – Local Government Management (<b>Options :</b> Accounting and Finance – Local Government Taxation – Local Government Taxation) – Statistics – Events Management – Port Shipping Management</p> <p><b>Filière 2 : Business and Finance Spécialités :</b> Accountancy - Insurance - Banking and Finance - Marketing-Trade-Sale. – International Trade – Microfinance – Insurance</p> <p><b>Filière 3 : Legal Career Spécialité :</b> Legal Assistant – Business Law – Land Law – Stock Market Career – Customs and Transit – Tax Management</p> <p><b>Filière 4 : Communication Spécialité :</b> Journalism. – Advertising and Public Relations – Corporate Communication – Printing, Editing and Publishing – Media Photography and Audio Visual</p> <p><b>Filière 5 : Home Economics. Spécialités :</b> Fashion Design, Clothing and Textile - Bakery and Food Processing – Beauty Esthetics (<b>Options :</b> Beauty Care and Cosmetics – Hairdressing Profession)</p> <p><b>Filière 6 : Tourism and Hotel Management Spécialité :</b> Hotel Management and Catering – Tourism and Travel Agency Management</p> <p><b>Filière 7 : Education and Professional Development Spécialités :</b> Didactics, Curriculum Development and Teaching - Distance and continuing Education - Vocational Guidance and Counseling.- Education Management and Administration</p> <p><b>Filière 8 : Arts and Culture Spécialités :</b> Gastronomy Arts – Cinematography – Cartoon – Art Design (<b>Options :</b> Product Design – Graphic Design – Fashion Design – Interior Design)</p>	<p>HND</p>
<p><b>Filière 1 : Commerciale et de Gestion Spécialités :</b> Audit et Contrôle de Gestion (<b>Options :</b> Contrôle de Financier ; Commissariat aux Comptes) - Finance et Comptabilité, Comptabilité et Fiscalité des Entreprises - Gestion des Entreprises et des administrations (<b>Option :</b> Gestion des Ressources Humaines) - Commerce International (<b>Option :</b> Transport et Logistique) - Banque (<b>Option :</b> Conseiller de La Clientèle) - Informatique de Gestion - Commerce (<b>Options :</b> Gestion de la Clientèle ; Management et Marketing Opérationnel) - Attaché de Direction.</p> <p><b>Filière 2 : Communication Spécialités :</b> Publicité - Journalisme - Communication des Organisations.</p> <p><b>Filière 3 : Droit Spécialités :</b> Droit des Affaires - Carrières Judiciaires.</p>	<p>Licence Professionnelle sous la tutelle académique de l'Université de Yaoundé II</p>
<p><b>Filière : Business, Finance and Management / Commerciale et de Gestion Spécialités :</b> Accounting - Management - Banking and Finance - Marketing - Commerce International.</p>	<p>Licence professionnelle / Professional Bachelor sous la tutelle académique de l'Université de Bamenda</p>
<p><b>Filière : Touristique Spécialités :</b> Guide Touristique National - Management des Entreprises Touristiques.</p>	<p>Licence Professionnelle sous la tutelle académique de l'Université de Dschang</p>
<p><b>Filière 1 : Business, Finance and Management Spécialités :</b> Banking - Marketing - Accounting - Financial Management - Management.</p> <p><b>Filière 2 : Tourism and Hotel Management</b></p>	<p>Bachelor's Degree sous la tutelle académique de l'Université de Buea et de l'Université de Dschang</p>
<p><b>Diplôme étranger</b> <b>Filière : Journalisme et Communication</b></p>	<p>Licence et Master Professionnels, DESS et Doctorat en communication de l'Institut Facultaire des Sciences de l'Information et de la Communication de KINSHASA</p>
<p><b>Filière : Business, Finance and Management Spécialités :</b> Accounting - Management - Banking and Finance.</p>	<p>Master Professionnel sous la tutelle académique des Universités de Buea et Bamenda</p>
<p><b>Filière 1 : Commerciale et de Gestion Spécialités :</b> Management (<b>Options :</b> Gestion des Ressources Humaines ; Marketing des Services ; Marketing (<b>Chef de Produit</b>)) - Gestion Logistique et Transport - Finance et Comptabilité (<b>Options :</b> Comptabilité-Fiscalité ; Banque et Ingénierie Financière ; Audit et Contrôle de Gestion ; Finance et Trésorerie d'Entreprise).</p> <p><b>Filière 2 : Communication Spécialités :</b> Science de l'Information, Journalisme - Publicité - Science de la Communication (<b>Options :</b> Communication des Organisations ; Communication Sociale) - Communication Sociale - Edition Multimédia - Cinéma et Photo - Arts du Spectacle - Management des Entreprises de Communication (<b>Options :</b> Gestion de la Communication Marketing et Publicitaire ; Gestion des Médias).</p>	<p>Master Professionnel sous la tutelle académique de l'Université de Yaoundé II</p>

<p><b>Filière 1 : Métiers de l'Eau Spécialités :</b> Hydraulique, Traitement des Eaux et Assainissement – Hydrology de Surface</p> <p><b>Filière 2 : Sciences Environnementales Spécialités :</b> Gestion Forestière - Gestion Environnementale – Energies Renouvelables – Maintenance des Equipements Industriels – Maintenance des Appareils Biomédicaux</p> <p><b>Filière 3 : Génie Electrique Spécialités :</b> Maintenance des Systèmes Electroniques - Electrotechnique.</p> <p><b>Filière 4 : Génie Civil Spécialités :</b> Bâtiment - Travaux Publics - Menuiserie et Ebénisterie – Urbanisme – Géomètre Topographe – Installation Sanitaire</p> <p><b>Filière 5 : Génie Thermique Spécialité :</b> Génie Thermique et Energie (<b>Option :</b> Maintenance des Systèmes Fluides - Froid et Climatisation).</p> <p><b>Filière 6 : Génie Géologique et Pétrolier Spécialité :</b> Mines et Géologie Appliquées – Ingénierie Pétrolière</p> <p><b>Filière 7 : Génie Mécanique et Productive Spécialités :</b> Fabrication et Construction Mécaniques (Options : Fabrication Mécanique ; Construction Mécanique) - Mécanique et Electronique Automobiles (Option : Maintenance et Après-vente Automobile - Mécatronique).- Chaudronnerie et Soudure – Construction Métallique – Maintenance des Systèmes Industriels (<b>Option :</b> (Maintenance Industrielle et Productive)</p> <p><b>Filière 8 : Génie Informatique Spécialité :</b> Maintenance des Systèmes Informatiques - Informatique Industrielle et Automatisation –Génie Logiciel – Infographie et Web Design – E.commerce et Marketing Numérique</p> <p><b>Filière 9 : Réseaux et Télécommunications Spécialités :</b> Télécommunications - Réseaux et Sécurité.</p>	BTS
<p><b>Filière 1 : Agriculture and Food Sciences Spécialités :</b> Agricultural Business Technics – <b>Agropastoral</b> Adviser – Agropastoral Entrepreneurship</p> <p><b>Filière 2 : Environmental Sciences Spécialités :</b> Risk Management – Meteorology – Nature Management and Protection – Pollution Prevention and Remediation Forest Engineering</p>	HND
<p><b>Filière 3 : Water Engineering and Management Spécialités :</b> Hydrology and Water Resources Management – Hydrogeology and Groundwater Management – Integrated Water Resource Management</p> <p><b>Filière 4 : Civil Engineering Spécialités :</b> Civil Engineering Technology - Topography - Sanitary Installation and Plumbing - Building Science and Technology - Wood Works (<b>Options :</b> Carpentry ; Cabinetmaking) - Real Estate Maintenance - Roads and Civil Engineering. – Urban Planning - Geotechnics</p> <p><b>Filière 5 : Mechanical Engineering Spécialités :</b> Metal Construction - Mechanical Manufacturing - Mechanical Construction - Boiler Making and Welding.</p> <p><b>Filière 6 : Electrical Engineering. Spécialités :</b> Electronics - Electrotechnics - Maintenance of Biomedical Equipment - Maintenance of Industrial Systems.- Control Instrumentation and Regulation</p> <p><b>Filière 7 : Thermal and Energy Engineering Spécialités :</b> .Air Conditioning and Refrigeration – Sustainibility and Renewable Energy – Maintenance and Management of fluid System</p> <p><b>Filière 8 : Networks and Telecommunication. Spécialités :</b> Telecommunication - Network and Security.</p> <p><b>Filière 9 : Computer Engineering Spécialités :</b> Computer Engineering (<b>Options :</b> Software Engineering ; Computer Science and Networks ; Date Base Management) - Computer Maintenance (<b>Option :</b> Hardware Maintenance – Industrial Computing and Automation – Computer Graphics and Web Design – E.Commerce and Digital Marketing)</p>	HND
<p><b>Filière : Industrielle et Technologique. Spécialités :</b> Génie Electrique - Génie Informatique et Réseaux (Options : Génie Logiciel et Base des données ; Ingénierie des Systèmes Informatiques et Réseaux) - Génie Civil (Options : Bâtiment ; Travaux Publics) - Télécommunications et Réseaux (Options : Administration et Sécurité des Réseaux ; Ingénierie des Télécommunications et Réseaux Mobiles) - Maintenance des Systèmes Industriels - Génie Informatique (Options : Génie Logiciel ; Systèmes et Réseaux ; Maintenance Informatique) - Génie du Bois (Options : Construction du Bois ; Commercialisation du Bois) - Energie et Génie Energétique (Option : Expertise Energétique).</p>	Licence Professionnelle sous la tutelle académique de l'Université de Dschang
<p><b>Filière : Computer Engineering</b></p>	Bachelor's Degree sous la tutelle académique de l'Université de Buea
<p><b>Filière : Industrielle et Technologique Spécialités :</b> Génie Electrique (Options : Télécommunications et Réseaux mobiles ; Administration et Sécurité des Réseaux ; Automatisation et Informatique Industrielle) - Génie Civil (Options : Bâtiment ; Travaux Publics) - Génie Mécanique (Options : Maintenance des Systèmes Industriels ; Management des Services de l'Automobile ; Productive Mécanique) - Génie Informatique (Options : Génie Logiciel ; Systèmes Informatiques et Réseaux ; Télécommunications et Réseaux) - Génie du Bois (Options : Ameublement et Construction du Bois).</p>	Licence professionnelle / Professional Bachelor sous la tutelle académique de l'Université de Bamenda

	<p><b>Filière 1 : Génie Electrique et Informatique Industrielle</b> (Options : Electronique et Automatiques Appliquées ; Electronique et Informatiques Approfondies)</p> <p><b>Filière 2 : Génie Informatique</b> (Option : Concepteur Administrateur Système Informatique)</p>	Master Professionnel sous la tutelle académique de l'Université de Dschang
	<p><b>Filière : Industrielle et Technologique</b> <b>Spécialités</b> : Génie Electrique (Options : Electronique et Automatique ; Electronique Informatique) - Génie Civil - Génie Informatique (Options : Génie Logiciel en Qualité Logiciel ; Base des Données et Sécurité ; Systèmes, Réseaux et Sécurité) - Génie du Bois – Télécommunications et Réseaux (Option : Télécommunication de l'Information et de la Communication).</p>	Master Professionnel sous la tutelle académique de l'Université de Bamenda
Ecole Supérieure des Sciences de la Santé Siantou (E4S) / Siantou Higher School of Health Sciences (SHS-HS)	<p><b>Filière : Etudes Médico-sanitaires</b> <b>Spécialités</b> : Soins Infirmiers - Sage-Femme – Odontostomatologie – Opticien Lunetier</p> <p><b>Filière : Sciences et Techniques Biomédicales</b> <b>Spécialités</b> : Techniques de Laboratoire et d'Analyse Médicale – Radiologie et Imagerie – Techniques Pharmaceutiques</p> <p><b>Filière : Génie Biologique</b> <b>Spécialités</b> : Diététique – Analyses Biologiques et Biochimiques</p>	BTS
	<p><b>Filière : Medical and Biomedical Sciences</b> <b>Spécialités</b> : Midwifery - Nursing - Physiotherapy - Dental Therapy – Optician/Clinical Optometry - Medical Imaging Technology - Pharmacy Technology - Medical Laboratory - Midwifery - Health Care Management - Health Sanitary Inspector - Ophthalmic Technician - Prothesis and Orthotics - Ultrasonography - Nutrition and Dietetics.</p>	HND
	<p><b>Filière : Sciences Biomédicales et Médico-sanitaires</b> <b>Spécialités</b> : Soins Infirmiers - Sage-Femme - Analyses Médicales.</p>	Licence Professionnelle sous la tutelle académique de l'Université de Bamenda



**L'Institut Supérieur de Formation aux Professions Immobilières (IFPI-SUP) est une école de formation aux métiers du secteur immobilier, un secteur aux débouchés réelles.**

**Ecole pionnière dans ce secteur, elle forme dans les cycles et filières suivantes :**

#### **CYCLE BTS**

- **BATIMENT & TRAVAUX PUBLICS**
- **GEOMETRE-TOPOGRAPHE-URBANISME**
- **GESTION & MANAGEMENT HOTELIER**
- **DECORATION INTERIEURE**
- **DROIT DES AFFAIRES & DE L'ENTREPRISE**
- **DROIT FONCIER & DOMANIAL**
- **ASSISTANT JUDICIAIRE**
- **PROFESSIONS IMMOBILIÈRES**

#### **CYCLE LICENCE**

- **DROIT DES AFFAIRES & DE L'ENTREPRISE**
- **DROIT FONCIER & DOMANIAL**
- **CTD & AMENAGEMENT DU TERRITOIRE**
- **PROFESSIONS IMMOBILIÈRES AVEC 03 OPTIONS :**
- **AMENAGEMENT & ACQUISITION FONCIÈRE**
- **COMPTABILITÉ-FINANCE-FISCALITÉ IMMOBILIÈRE**
- **GESTION & TRANSACTIONS IMMOBILIÈRES**

☎ **654 313 900 / 677 713 556**

🌐 **www.ifpi-cameroun.com**

📍 **NOUVELLE ROUTE ETAM BAFIA, DERRIÈRE LA CHAPELLE MVOG MBI**

134	Dénomination	<b>INSTITUT UNIVERSITAIRE SOUS-RÉGIONAL BILINGUE AGENLA ACADEMY (IUSBAA)</b>	<b>LAMANGO Magdaline épse ENOW</b>
Références de Création et d'ouverture	<p>Accord de création : N°12/05599/N/MINESUP/DDES/ESUP/SAC/TNA/ebm du 26 NOVEMBRE 2012  Régularisé par l'arrêté N°13/0410/MINESUP/SG/DDES du 10 septembre 2013  Autorisation d'ouverture : N°12/05599/N/MINESUP/DDES/ESUP/SAC/TNA/ebm du 26 NOVEMBRE 2012  modifiée et complétée par la correspondance N°15-00892/L/MINESUP/SG/DDES/ESUP/SDA/OAGS du 05 février 2015 et la correspondance n°18-10519/L/MINESUP/SG/DDES/ESUP/SDA/GA du 17 décembre 2018</p>		
		<p>Yaoundé (Nkoabang) BP : 13893  Tél. : 699 931 086</p>	
Ecole Supérieure des Sciences de l'Ingénieur	<p><b>Filière 1 : Agriculture et Elevage Spécialités :</b> Production Animale - Entreprenariat Agricole.  <b>Filière 2 : Métiers de l'Eau Spécialité :</b> Gestion et maitrise de l'Eau.  <b>Filière 3 : Génie Electrique Spécialités :</b> Maintenance des Systèmes Electroniques - Electrotechnique - Maintenance des Systèmes Industriels.  <b>Filière 4 : Génie Thermique Spécialité :</b> Génie Thermique et Energie (<b>Option :</b> Froid et Climatisation).  <b>Filière 5 : Génie Mécanique et Productive Spécialités :</b> Fabrication et Construction Mécaniques (<b>Options :</b> Construction Mécanique - Fabrication Mécanique) - Chaudronnerie et Soudure - Mécanique et Electronique Automobiles (<b>Option :</b> Maintenance et Après-Vente Automobile).  <b>Filière 6 : Génie Civil Spécialités :</b> Bâtiment - Travaux Publics - Topographie - Menuiserie et Ebénisterie - Installation Sanitaire.  <b>Filière 7 : Génie Informatique Spécialités :</b> - Informatique Industrielle et Automatisme - Maintenance des Systèmes Informatiques.  <b>Filière 8 : Télécommunications et Réseaux Spécialités :</b> Télécommunications - Réseaux et Sécurité.  <b>Filière 4 : Génie des Mines Spécialités :</b> Minéralurgie - Exploitation Minière.</p>		BTS
	<p><b>Filière 1 : Civil Engineering Spécialités :</b> Civil Engineering Technology - Topography - Sanitary Installation and Plumbing - Building Science and Technology - Wood Works (<b>Options :</b> Carpentry ; Cabinetmaking) - Real Estate Maintenance - Roads and Civil Engineering.  <b>Filière 2 : Mechanical Engineering Spécialités :</b> Metal Construction - Mechanical Manufacturing - Mechanical Construction - Boiler Makin and Welding.  <b>Filière 3 : Electrical Engineering Spécialités :</b> Electronics - Electrotechnics - Maintenance of Biomedical Equipment - Maintenance of Industrial Systems.</p>		HND

		<p><b>Filière 4 : Petroleum and Mining Engineering Spécialités</b> : Petroleum Systems and Exploitation - Petroleum Logistics - Quarry Operations.</p> <p><b>Filière 5 : Networks and Telecommunication.</b></p> <p><b>Spécialités</b> : Telecommunication - Network and Security.</p> <p><b>Filière 6 : Computer Engineering Spécialités</b> : Computer Engineering (<b>Options</b> : Software Engineering ; Computer Science and Networks ; Date Base Management) - Computer Maintenance (Option : Hardware Maintenance) - Industrial Computing and Automation - Computer Graphics and Web Design - E-commerce and Digital Marketing.</p>	HND
		<p><b>Filière 1 : Génie Electrique Spécialités</b> : Electrotechnique et Parcours Electronique - Génie Electrique et Informatique Industrielle - Automatique et Informatique Industrielle.</p> <p><b>Filière 2 : Génie Civil Spécialités</b> : Bâtiment - Travaux Publics - Bureau d'Etude.</p> <p><b>Filière 3 : Génie Industriel et Maintenance Spécialités</b> : Maintenance Industrielle - Maintenance des Systèmes Industriels - Santé et Sécurité au Travail.</p> <p><b>Filière 4 : Génie des Télécommunications et Réseaux Spécialités</b> : Administration et Sécurité des Réseaux - Ingénierie des Télécommunications et Réseaux Mobile - Fibre Optique.</p> <p><b>Filière 5 : Génie Mécanique Spécialités</b> : Management des Services de l'Automobile - Maintenance, Gestion et Réparation des Matériels de Génie Civil.</p>	Licence Professionnelle sous la tutelle académique de l'Université de Yaoundé I
		<p><b>Filière : Génie des Mines</b></p> <p><b>Spécialités</b> : Minéralurgie - Exploitation Minière - Génie Minier.</p>	Licence Professionnelle sous la tutelle académique de l'Université de Ngaoundéré
		<p><b>Filière 1 : Génie des Energies Renouvelables Spécialités</b> : Energie Éolienne - Energie Solaire Photovoltaïque - Gestion des Ressources Energétiques.</p> <p><b>Filière 2 : Génie des Mines Spécialités</b> : Pétrochimie - Géologie Appliquée.</p>	Licence Professionnelle
		<p><b>Filière 1 : Droit (Options : Droit des Nouvelles Technologies, Droit Minier)</b></p> <p><b>Filière 2 : Energie et Génie climatique</b></p> <p><b>Filière 3 : Management des Risques Industriels et Environnementaux</b></p> <p><b>Filière 4 : Génie des Télécommunications</b></p> <p><b>Filière 5 : Génie des Mines Spécialités</b> : Minéralurgie - Exploitation Minière - Pétrochimie - Géologie Appliquée.</p> <p><b>Filière 6 : Réseaux Intelligents</b></p> <p><b>Filière 7 : Génie Mécanique Spécialités</b> : Management des Services de l'Automobile - Maintenance, Gestion et Réparation des Matériels de Génie Civil.</p> <p><b>Filière 8 : Génie Electrique Spécialités</b> : Electrotechnique et Parcours Electronique - Génie Electrique et Informatique Industrielle - Automatique et Informatique Industrielle - Efficacité Energétique.</p> <p><b>Filière 9 : Génie Industriel et Maintenance Spécialités</b> : Maintenance Industrielle - Maintenance des Systèmes Industriels - Santé et Sécurité au Travail - Management des Risques Industriels - Ergonomie des Postes de Travail.</p>	Master Professionnel
	<b>Ecole Supérieure des Sciences Sociales, de Commerce et de Gestion</b>	<p><b>Filière 1 : Commerce-Vente Spécialité</b> : Commerce International.</p> <p><b>Filière 2 : Gestion Spécialités</b> : Banque et Finance - Comptabilité et Gestion des Entreprises - Gestion des Systèmes d'Information - Assistant Manager - Gestion Logistique et Transport - Ressources humaines.</p> <p><b>Filière 3 : Information et Communication Spécialités</b> : Communication des Organisations - Journalisme.</p> <p><b>Filière 4 : Carrières Juridiques Spécialités</b> : Droit des Affaires et de l'Entreprise.</p>	BTS
		<p><b>Filière 1 : Management Spécialités</b> : Assistant Manager - Logistics and transport Management - Human Resource Management.</p> <p><b>Filière 2 : Business and Finance Spécialités</b> : Accountancy - Banking and Finance - Marketing-Trade-Sale.</p>	HND

		<b>Filière 1 : Accountancy, Auditing and control</b> <b>Filière 2 : Marketing management operations</b> <b>Filière 3 : Logistics and transport</b>	<b>Filière 4 : Human resource management</b> <b>Filière 5 : Banking and financial Institutions</b> <b>Filière 6 : Computer management</b>	Bachelor's of Science Degree de l'Université de Yaoundé II
		<b>Filière 1 : Comptabilité, Control, Audit</b> <b>Filière 2 : Marketing, Management, Operations</b> <b>Filière 3 : Logistique et Transport</b> <b>Filière 4 : Gestion des Ressources Humaines</b>	<b>Filière 5 : Banque et Institutions Financières</b> <b>Filière 6 : Gestion des Communes</b> <b>Filière 7 : Informatique de Gestion</b>	Licence Professionnelle sous la tutelle académique de l'Université de Yaoundé II
		<b>Filière 1 : Accountancy, Auditing and control.</b> <b>Filière 2 : Marketing and Trade.</b> <b>Filière 3 : Logistics and transport.</b>	<b>Filière 4 : Human resource management.</b> <b>Filière 5 : Banking and financial Institutions.</b> <b>Filière 6 : Forensics Accounting and Criminal Investigations.</b>	Master of Science Degree sous la tutelle académique de l'Université de Yaoundé II
		<b>Filière 1 : Comptabilité, Control, Audit</b> <b>Filière 2 : Marketing et Commerce</b>	<b>Filière 3 : Gestion des Ressources Humaines</b> <b>Filière 4 : Banque et Institutions Financières</b>	Master Professionnel sous la tutelle académique de l'Université de Yaoundé II
	Ecole Supérieure des Sciences de la Santé	<b>Filière 1 : Etudes Médico-sanitaires Spécialités :</b> Sage-femme - Sciences Infirmières - Kinésithérapie - Opticien lunetier - Odontostomatologie. <b>Filière 2 : Sciences et Techniques Biomédicales Spécialités :</b> Techniques de laboratoire et d'analyse médicale - Radiologie et Imagerie - Techniques Pharmaceutiques.		BTS
		<b>Filière : Medical and Biomedical Sciences Spécialités :</b> Nursing - Medical Laboratory Sciences - Medical Imaging Technology - Pharmacy Technology - Dental Therapy - Midwifery - Optician/Clinical Optometry - Physiotherapy - Nutrition And Dietetics - Health Care Management - Health Sanitary Inspector - Ophthalmic Technician - Ultrasonography.		HND
	Ecole des Métiers de l'Audio-visuel	<b>Filière : Arts et Métiers de la Culture Spécialité :</b> Photographie et Audio-Visuel.		BTS
135	Dénomination	<b>INTERNATIONAL BILINGUAL ACADEMY YAOUNDÉ (IBAY-SUP)</b>		
	Références de Création et d'ouverture	Accord de création : N°12/0637/MINESUP/SG/DDES du 23 novembre 2012 Autorisation d'ouverture : N°15/0137/MINESUP/SG/DDES du 02 avril 2015		
	TCHOUNDJEU Zacharie	Yaoundé (Nkolbisson) BP : 16317 Tél : 677 707 582 / 678 081 810		
		<b>Filière 1 : Sciences Environnementales Spécialités :</b> Gestion Forestière - Gestion Environnementale - Météorologie. <b>Filière 1 : Commerce-Vente Spécialité :</b> Commerce International. <b>Filière 2 : Gestion Spécialités :</b> Comptabilité et Gestion des Entreprises - Gestion des Systèmes d'Information - Assistant Manager - Assurance - Banque et Finance - Gestion Logistique et Transport. <b>Filière 4 : Information et Communication Spécialité :</b> Communication des Organisations.		BTS
		<b>Filière 1 : Management Spécialités :</b> Assistant Manager - Information Systems Management - Port Shipping Management - Logistics and Transport Management. <b>Filière 2 : Business and Finance Spécialités :</b> Banking and Finance - Marketing-Trade-Sale - Insurance - Accountancy.		HND

	Filière : Sciences Environnementales		Licence et Master Professionnels sous la tutelle académique de l'Université de Yaoundé I
136	Dénomination	<b>INTERNATIONAL INSTITUTE OF ENGINEERING, SCIENCE, ARTS &amp; TECHNOLOGY (INIESAT)</b>	
Références de Création et d'ouverture		Accord de création : N°19-07922/L/MINESUP/SG/DDES/ESUP/SDA/OAGS du 07 août 2019 Autorisation d'ouverture : N°19-07922/L/MINESUP/SG/DDES/ESUP/SDA/OAGS du 07 août 2019, complétée par l'autorisation N° 21-07168/MINESUP/SG/DDES/ESUP/SDA/GA du 10 novembre 2021	
Géraldine Patrice NEH OYEBOG épouse NDIP		Yaoundé (Derrière Ecole publique Biyemassi) BP : 16317 Tél : 682 348 347 / 658 783 623	
<p><b>Filière 1 : Electrical and Electronic Engineering</b> v Electronics – Electrotechnics – Electrical Power System – Maintenance of Industrial System</p> <p><b>Filière 1 : Civil Engineering Spécialités</b> : Civil Engineering Technology – Topography – Urban Planning – Geotechnics – Building Science and Technology – Real Estate Maintenance</p> <p><b>Filière 1 : Petroleum and Mining Engineering Spécialités</b> : Petroleum Systems and Exploitation - Drilling Technology - Petroleum Logistics - Applied Geology - Quarries Operation.</p> <p><b>Filière 2 : Environmental Sciences Spécialités</b> : Nature Management and Protection - Risk Management - Pollution Prevention and Remediation - Meteorology - Solid Waste Management - Environmental Impact Assessment.</p> <p><b>Filière 3 : Chemical Engineering Spécialités</b> : Chemical Manufacturing - Chemical Process Technology - Chemical Laboratory Technology.</p> <p><b>Filière 4 : Médical and Biomedical Sciences Spécialités</b> : Nursing - Medical Laboratory Sciences - Midwifery – Physiotherapy – Pharmacy Technology</p> <p><b>Filière 7 : Networks and Telecommunication Spécialités</b> : Telecommunication – Networks and Security</p>			
<p><b>Filière 5 : Computer Engineering Spécialités</b> : Computer Engineering (<b>Options</b> : Software Engineering ; Computer Science and Networks ; Database Management) - Computer Maintenance (<b>Option</b> : Hardware Maintenance) - Computer Graphics and Web Design - E-commerce and Digital Marketing.</p> <p><b>Filière 6 : Communication Spécialités</b> : Advertising and Public Relations - Corporate Communications - Media Photography and Audio Visual.</p>			HND
<p><b>Filière 7 : Management Spécialités</b> : Assistant Manager – Management of Non-Governmental Organization (NGO'S) – Project Management – Quality Management – Logistics and Transport Management – Sport Management – Information Systems Management – Local Government Management (<b>Options</b> : Accounting and Finance – Local Government Taxation – Local Government Administration) – Statistics – Events Management – Port Shipping Management – Human Resource Management.</p> <p><b>Filière 7 : Business and Finance Spécialités</b> : Accountancy - Marketing-Trade-Sale - Banking and Finance - Microfinance – Insurance – International Trade.</p>			HND
<p><b>Filière 1 : Accountancy - Marketing - Banking and Finance – Transport and Logistics Management – Project Management – Human Resource Management – Insurance</b></p> <p><b>Filière 2 : Advertising and Public Relations</b></p> <p><b>Filière 3 : Medical and Biomedical Sciences</b> : Nursing – Laboratory Technology – Pharmacy Technology – Midwifery.</p>			Bachelor Degree (Sous la tutelle académique de Montana Technological University)
<p><b>Filière 1 : Accountancy - Marketing - Banking and Finance – Transport and Logistics Management – Project Management – Human Resource Management – Insurance</b></p> <p><b>Filière 2 : Advertising and Public Relations</b></p> <p><b>Filière 3 : Medical and Biomedical Sciences</b> : Nursing – Laboratory Technology – Pharmacy Technology – Midwifery.</p>			Master Degree (Sous la tutelle académique de Montana Technological University)

<b>137</b>	<b>Dénomination</b>	<b>KELDEN BILINGUAL HIGHER INSTITUTE OF PROFESSIONAL STUDIES (KEBHIPS)</b>	<b>NJODZEKA Linus Leila</b>
	<b>Références de Création et d'ouverture</b>	Accord de création : N°18-10204/L/MINESUP/SG/DDES/SD-ESUP/SDA/LMN du 05 décembre 2018 Autorisation d'ouverture : N°18-10204/L/MINESUP/SG/DDES/SD-ESUP/SDA/LMN du 05 décembre 2018	Yaoundé BP : 1410 Tél : 695 556 294 / 677 378 901
		<p><b>Filière 1 : Commerce-Vente Spécialités :</b> Marketing, Commerce et Vente - Commerce International.</p> <p><b>Filière 2 : Gestion Spécialités :</b> Gestion des Collectivités Territoriales (<b>Options :</b> Administration des Collectivités Territoriales ; Comptabilité et Finance Publiques ; Fiscalité des Collectivités Territoriales) - Assurance - Banque et Finance - Comptabilité et Gestion des Entreprises - Ressources Humaines - Assistant Manager - Gestion Logistique et Transport - Gestion des ONG - Gestion des Projets - Management Événementiel.</p> <p><b>Filière 3 : Carrières Juridiques Spécialités :</b> Assistanat Judiciaire - Droit Foncier et Domanial - Gestion Fiscale - Douane et Transit.</p> <p><b>Filière 4 : Génie Informatique Spécialités :</b> Génie Logiciel - Infographie et Web-design - E-commerce et Marketing Numérique.</p> <p><b>Filière 5 : Etudes Médico-sanitaires Spécialité :</b> Sage Femme - Sciences Infirmières Kinésithérapie -</p> <p><b>Filière 6 : Sciences et Techniques Biomédicales Spécialités :</b> Techniques de Laboratoire et d'Analyse Médicale – Techniques Pharmaceutique</p> <p><b>Filière 7 : Information et Communication Spécialités :</b> Communication des Organisations</p>	BTS
		<p><b>Filière 1 : Management Spécialités :</b> Assistant Manager - Logistics and Transport Management - Information Systems Management – Management of Non Governmental Organisation – Project Management – Human Resource Management – Quality Management – Local Government Management (<b>Options :</b> Accounting and Finance – Local Government Taxation – Local Government Administration) – Sport Management – Events Management - Statistics</p> <p><b>Filière 2 : Business and Finance Spécialités :</b> Banking and Finance - Marketing-Trade-Sale - Insurance – Accountancy – International Trade</p> <p><b>Filière 3 : Computer Engineering Spécialité :</b> Computer Engineering (<b>Options :</b> Software Engineering ; Computer Science and Networks ; Date Base Management) - Computer Maintenance (<b>Option :</b> Hardware Maintenance).</p> <p><b>Filière 4 : Legal Careers Spécialités :</b> Legal Assistant – Business Law – Land Law – Stock Market Career – Customs and Transit – Tax Management</p> <p><b>Filière 5 : Networks and Telecommunication Spécialités :</b> Telecommunication – Network and Security</p> <p><b>Filière 6 : Communication Spécialités :</b> Advertising and Public Relations – Corporate Communication – Printing Editing and Publishing – Media Photography and Audio visual</p>	HND
		<p><b>Filière 7 : Education Spécialité :</b> Didactics Curriculum Development and Teaching – Education Management and Administration – Distance and Continuing Education – Vocational Guidance and Counseling</p> <p><b>Filière 8 : Medical and Biomedical Sciences Spécialité :</b> Nursing – Midwifery – Physiotherapy – Nutrition and Dietetics – Health Sanitary Inspector – Medical Laboratory Sciences</p>	HND
<b>138</b>	<b>Dénomination</b>	<b>MEBOUGOU INSTITUTE OF TECHNOLOGY (MIT)</b>	<b>OWONA Serge Stéphane</b>
	<b>Références de Création et d'ouverture</b>	Accord de création : N°21-06406/L/MINESUP/SG/DDES/SD-ESUP/SDA/LMN du 30 septembre 2021 Autorisation d'ouverture : N°21-06406/L/MINESUP/SG/DDES/SD-ESUP/SDA/LMN du 30 septembre 2021 06406/L/MINESUP/SG/DDES/SD-ESUP/SDA/LMN du 30 septembre 2021	Yaoundé BP : 467 Tél : 699 27 15 15 / 696 84 83 12
		<p><b>Filière 1 : Agriculture et Elevage Spécialités :</b> Production Animale – Production Végétale – Aquaculture - Entreprenariat Agricole – Conseiller Agropastoral – Technique Commerciale Agricole – Agroéquipement</p> <p><b>Filière 2 : Sciences Environnementales Spécialité :</b> Gestion Forestières – Gestion Environnementale</p> <p><b>Filière 3 : Génie Civil Spécialités :</b> Bâtiment – Travaux Publiques</p> <p><b>Filière 4 : Commerce-Vente Spécialités :</b> Marketing, Commerce et Vente - Commerce International.</p>	BTS

<p><b>Filière 5 : Gestion Spécialités</b> : Gestion des Collectivités Territoriales (<b>Option</b> : Comptabilité et Finance Publiques) - Assurance - Banque et Finance - Comptabilité et Gestion des Entreprises - Ressources Humaines - Assistant Manager - Gestion Logistique et Transport - Gestion des ONG - Gestion des Projets - Management Événementiel – Gestion des Systèmes d’Information - Statistiques</p> <p><b>Filière 6 : Carrières Juridiques Spécialités</b> : Assistanat Judiciaire – Droit des Affaires et de l’Entreprise - Droit Foncier et Domanial - Gestion Fiscale – Métiers de la Bourse.</p> <p><b>Filière 7 : Etudes Médico-sanitaires Spécialité</b> : Sciences Infirmières</p> <p><b>Filière 8 : Génie Informatique Spécialités</b> : Génie Logiciel - Infographie et Web-design - E-commerce et Marketing Numérique – Maintenance des Systèmes Informatiques – Informatique Industrielle et Automatisation</p>		BTS	
<p><b>Filière 1 : Management Spécialités</b> : Assistan Manager – Quality Management – Logistics and Transport Management – Information Systems Management - Local Government Management (<b>Option</b> : Local Government Administration, Local Government Taxation, Accounting and Finanxce) - Project Management - Management of Non Governmental Organization (NGO’S) - Human Resource Management – Statstics – Events Management</p> <p><b>Filière 2 : Business and Finance Spécialités</b> : Accountancy - Banking and Finance - Marketing-Trade-Sale –International Trade – Banking and Finance – Microfinance – Insurance.</p> <p><b>Filière 3 : Legal Careers Spécialités</b> : Legal Assistant – Business Law – Land Law – Stock Market Careers - Customs and Transit – Tax Management</p> <p><b>Filière 4 : Agricultural and Food Sciences Spécialités</b> : Agricultural Business Technics – Agropastoral Adviser – Agropastoral Entrepreneurship</p> <p><b>Filière 5 : Civil Engineering Spécialités</b> : Civil Engineering Technology – Building Science and Technology</p> <p><b>Filière 6 : Computer Engineering Spécialités</b> : Computer Engineering (<b>Options</b> : Software Engineering – Computer Science and Networks – Data Base Management)</p> <p><b>Filière 7 : Medical and Biomedical Sciences Spécialités</b> : Nursing</p> <p><b>Filière 8 : Environmental Sciences Spécialités</b> : Agro-forestry and Forest Management – Nature Management and Protection</p>		HND	
<b>139</b>	<b>Dénomination</b>	<b>MILLENIUM POLYTECHNIC HIGHER INSTITUTE (MPHI)</b>	<b>Jude Bonaventure APPAWNAW OYEBOG</b>
<b>Références de Création et d’ouverture</b>		Accord de création : N°17-10494/N/MINESUP//DDES/ESUP/SDA/NJN/ebm du 24 octobre 2017 Autorisation d’ouverture : N°17-10494/N/MINESUP//DDES/ESUP/SDA/NJN/ebm du 24 octobre 2017	Yaoundé (Obili) BP : 677 Tél : 677 948 714
<p><b>Filière 1 : Management Spécialités</b> : Assistant Manager - Logistics and Transport Management - Human Resource Management.</p> <p><b>Filière 2 : Business and Finance Spécialités</b> : Banking and Finance - Marketing-Trade-Sale - Insurance - Accountancy.</p> <p><b>Filière 3 : Medical and Biomedical Sciences Spécialités</b> : Nursing - Medical Laboratory Sciences - Pharmacy Technology - Midwifery.</p>		HND	
<b>140</b>	<b>Dénomination</b>	<b>NEXGEN HIGHER INSTITUTE OF TECHNOLOGY (NHIT)</b>	<b>BIH Janet SHUFOR</b>
<b>Références de Création et d’ouverture</b>		Accord de création : N°20-08834/MINESUP/SG/DDES/ESUP/SDA/AOSB du 10 decembre 2020 Autorisation d’ouverture : N°20-08834/MINESUP/SG/DDES/ESUP/SDA/AOSB du 10 decembre 2020	Yaoundé (montée Chapelle Nsimyong, après le Collège Victor Hugo) Tél : 672 77 87 31
<p><b>Filière 1 : Management Spécialité</b> : Prject Management - Assistan Manager – Human Resource Management – Logistics and Transport Management – Quality Management – Management of Non-Governmental Organization – Information Systems Management – Local Government Management (<b>Options</b> : Accounting and Finance – Local Government Taxation – Local Government Administration)</p> <p><b>Filière 2 : Business and Finance Spécialité</b> : Banking and Finance – Accountancy – Marketing Trade Sale – International Trade – Microfinance - Insurance</p> <p><b>Filière 3 : Computer Engineering Spécialités</b> : Computer Maintenance (Options : Computer Graphics and Web Design – E-commerce and Digital Marketing)</p> <p><b>Filière 3 : Networks and Télécommunication Spécialités</b> : Tele communication - Network and Security</p>		HND	

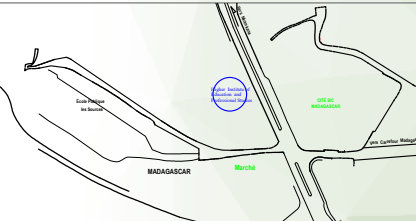
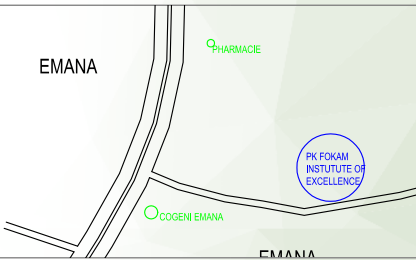
<b>141</b>	<b>Dénomination</b>	<b>NFONAP EDUCATIONAL AND PROFESSIONAL STUDIES (NHIEPS)</b>	
	Références de Création et d'ouverture	Accord de création : N°20-03677/MINESUP/DDES/ESUP/SDA/ABC/ du 13 mai 2020 Autorisation d'ouverture : N°20-03677/MINESUP/DDES/ESUP/SDA/ABC/ du 13 mai 2020	
		Yaoundé (.....) BP : Tél : 675 55 05 70	
		<b>Field : Management Specialties :</b> Logistics and Transport Management - Assistant Manager – Human Resource Management – Information System Management. <b>Field : Business and Finance Specialties :</b> Banking and Finance – Accountancy - Marketing-Trade-Sale, - Insurance – International Trade - Microfinance <b>Field : Education : Specialties :</b> Didactics ,curriculum Development and Teaching - Education Management and Administration – Special Education - Distance and Continuing Education - Vocational Guidance and. Counseling - Andragogy	HND
<b>142</b>	<b>Dénomination</b>	<b>PK FOKAM HIGHER INSTITUTE APPROPRIATE DEVELOPMENT FOR AFRICA FOUNDATION</b>	
	Références de Création et d'ouverture	Accord de création : N° 06/0080/MINESUP du 02 juin 2006 Autorisation d'ouverture :N° 07/0010/MINESUP du 26 février 2007	
	représenté par <b>KAMMOGNE FOKAM Paul</b>	Yaoundé (Emana) BP :11646 Tél : 677 419 339 / 677 713 101 / 677 626 183	
	<b>Filière 1 : Computer Sciences</b> <b>Filière 2 : Mining Engineering</b> <b>Filière 3 : Management Spécialité : Business Administration and Economics.</b>		Bachelor et Master de la Southern Polytechnic State University Marietta, Georgia des Etats Unis d'Amérique
	<b>Filière 1 : Mechanical Engineering</b> <b>Filière 2 : Electrical Engineering and Automation</b> <b>Filière 3 : Civil Engineering</b>	<b>Filière 4 : Computer Science and Technology</b> <b>Filière 5 : International Economics and Trade</b> <b>Filière 6 : Architecture</b>	Bachelor et Master Degree sous la tutelle académique de la "North China University of Technology"
	<b>Filière 1 : Alternative and Renewable Energy Systems</b> <b>Filière 2 : Civil and Environmental Technology</b> <b>Filière 3 : Computer Science</b> <b>Filière 4 : Electrical Engineering Technology</b>	<b>Filière 5 : Information Technology</b> <b>Filière 6 : Management</b> <b>Filière 7 : Mechanical Engineering Technology</b>	Bachelor et Master Degree sous la tutelle académique de la "State University of New York (College of Technology at Canton)"
	<b>Classe Préparatoire en Sciences Commerciales</b>		Passage en 3 <sup>ème</sup> année à l'ESSCA d'Angers
	<b>Classe Préparatoire en Lettres et Sciences Politiques</b>		Passage en 3 <sup>ème</sup> année à l'IRCOM d'Angers

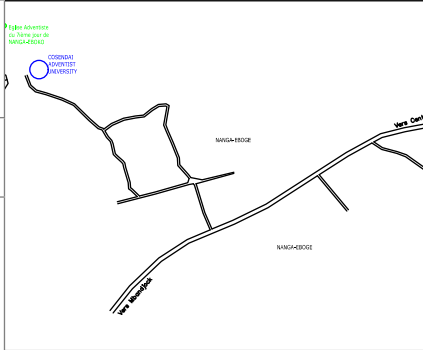
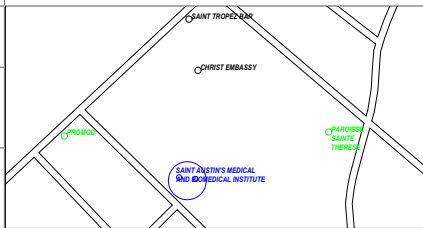
143	Dénomination	<b>UNIVERSITÉ ADVENTISTE COSENDAI CONFÉRENCE GÉNÉRALE DES EGLISES ADVENTISTES DU 7ÈME JOUR139-</b>	
Références de Création et d'ouverture		Accord de création : N°20-06452/L/MINESUP/SG/DDES/ESUP/SSIPES/MF du 08 sept 2020 Autorisation d'ouverture : N°20-06452/L/MINESUP/SG/DDES/ESUP/SSIPES/MF du 08 sept 2020	
représentée par : le Président de l'Union des Eglises Adventistes du 7ème Jour d'Afrique Centrale		Nanga-Eboko BP : 401 Tél : 653 948 624 695 622 995 / 677 559 554 / 679 490 929	
Faculté de Gestion et Informatique		<b>Filière :</b> Informatique et Gestion <b>Spécialités :</b> Gestion des Entreprises - Informatique et Gestion - Comptabilité et Finance - Informatique et Génie Logiciel - Monnaie, Banque et Finance - Management - Gestion des Ressources Humaines - Techniques Quantitative - Génie Logiciel - Systèmes Informatiques - Réseaux Informatiques et Télécommunications.	Licence Professionnelle et Master I délivrés par l'Université Adventiste Cosendai Capacité en Droit
Faculté de Théologie		<b>Filière :</b> Théologie <b>Spécialités :</b> Théologie - Gestion et Administration de l'Eglise.	Licence Professionnelle et Master I délivrés par l'Université Adventiste Cosendai Capacité en Droit
Institut Supérieur des Sciences de l'Education		<b>Filière :</b> Education <b>Spécialités :</b> Administration et Planification - Psychopédagogie et Orthopédagogie - Pédagogie - Didactique des Disciplines - Fondamentaux de l'Education - Enseignement Primaire.	Licence Professionnelle et Master I délivrés par l'Université Adventiste Cosendai Capacité en Droit
Institut Supérieur des Sciences et de la Santé		<b>Filière :</b> Professions Médico- Sanitaires <b>Spécialités :</b> Soins Infirmiers - Sciences Médico-Sanitaires - Santé Publique - Sciences Médicales.	Licence Professionnelle et Master I délivrés par l'Université Adventiste Cosendai Capacité en Droit
Faculté des Sciences Juridiques et Politiques		<b>Filière :</b> Droit <b>Spécialités :</b> Droit Public - Droit Privé - Sciences Politiques.	Licence Professionnelle et Master I délivrés par l'Université Adventiste Cosendai Capacité en Droit
144		<b>SAINT AUSTIN'S MEDICAL BILINGUAL HIGHER INSTITUTE (SAMBHI)</b>	
		Accord de création : N°20-06452/L/MINESUP/SG/DDES/ESUP/SSIPES/MF du 08 sept 2020 Autorisation d'ouverture : N°20-06452/L/MINESUP/SG/DDES/ESUP/SSIPES/MF du 08 sept 2020	
CHONGWAIN BISHELINE NAYA		Yaoundé ( ) BP : Tél. : 682 38 63 59 / 680 16 82 51	
		<b>Filière 1 :</b> Etudes médico-sanitaire <b>Spécialité :</b> Sciences Infirmières – Sage femme <b>Filière 2 :</b> Sciences et Techniques biomédicales <b>Spécialité :</b> Techniques de laboratoire et d'analyse médicale – Radiologie et Imagerie – Techniques Pharmaceutiques	BTS

		<b>Filière : Medical and Biomedical Sciences Spécialités : Nursing – Medical Laboratories Sciences - Medical Imaging Technology – Pharmacy Technology – Midwifery – Physiotherapy – Health Sanitary Inspector</b>	HND
<b>145</b>	<b>Dénomination</b>	<b>STANDARD BILINGUAL ACADEMY OF HEALTH SCIENCES (SBHS)</b>	<b>TEKWE Annih Béatrice</b>
	<b>Références de Création et d'ouverture</b>	Accord de création : N°20-06452/L/MINESUP/SG/DDES/ESUP/SSIPES/MF du 08 sept 2020 Autorisation d'ouverture : N°20-06452/L/MINESUP/SG/DDES/ESUP/SSIPES/MF du 08 sept 2020	Yaoundé ( ) BP : Tél. : 682 38 63 59 680 16 82 51
		<b>Filière 1 : Etudes médico-sanitaire Spécialité : Sciences Infirmières – Sage femme</b> <b>Filière 2 : Sciences et Techniques biomédicales Spécialité : Techniques de laboratoire et d'analyse médicale – Radiologie et Imagerie – Techniques Pharmaceutiques</b>	BTS
		<b>Filière : Medical and Biomedical Sciences Spécialités : Nursing – Medical Laboratories Sciences - Medical Imaging Technology – Pharmacy Technology – Midwifery – Physiotherapy – Health Sanitary Inspector</b>	HND
<b>146</b>	<b>Dénomination</b>	<b>SUBLIME INTERNATIONAL HIGHER INSTITUTE OF PROFESSIONAL EDUCATION</b>	<b>TANYI Maureen</b>
	<b>Références de Création et d'ouverture</b>	Accord de création : N°20-02405//MINESUP/SG/DDES/ESUP/SSIPES/LMN du 17 mars 2020 Autorisation d'ouverture : N°20-02405//MINESUP/SG/DDES/ESUP/SSIPES/LMN du 17 mars 2020	Yaoundé (Etoug-ebe) BP : 31603 Tél. : 677 51 54 74 / 693 04 18 82
		<b>Filière 1 : Etudes médico-sanitaire Spécialité : Sciences Infirmières</b> <b>Filière 2 : Sciences et Techniques biomédicales Spécialité : Techniques de laboratoire et d'analyse médicale</b>	BTS
		<b>Filière : Medical and Biomedical Sciences Spécialités : Nursing – Medical Laboratories Sciences</b>	HND
<b>147</b>	<b>Dénomination</b>	<b>PREPAS INTERNATIONALES (PI)</b>	<b>Gérome CARAYON</b>
	<b>Références de Création et d'ouverture</b>	Accord de création : N°20-03628/L//MINESUP/DDES/ESUP/SDA/ABC du 13 mai 2020 Autorisation d'ouverture : N°20-03628/L//MINESUP/DDES/ESUP/SDA/ABC du 13 mai 2020	Yaoundé (Mvan Ancien Aeroport) BP : 601 Tél. : 696 16 46 86
		<b>Filière 1 : MPSI (Mathématique, Physique, Science de l'Ingénieur)</b> <b>Filière 2 : BCPST (Biologie, Chimie, Physique, Science de la Terre)</b> <b>Filière 3 : EC (Economique et Commerciale)</b>	Classes Préparatoires
<b>148</b>	<b>Dénomination</b>	<b>INTERNATIONAL BUSINESS SCHOOL (YIBS)</b>	<b>ACHO Godfred TAKU</b>
	<b>Références de Création et d'ouverture</b>	Accord de création : N°19/10908/MINESUP/SG/DDES/ESUP/SDA/AOSB du 09 décembre 2019 Autorisation d'ouverture : N°19/10908/MINESUP/SG/DDES/ESUP/SDA/AOSB du 09 décembre 2019	Yaoundé (Obili Carrefour, face pharmacie de l'IRIC) BP : 30335 Tél. : 675 00 76 50 678 01 15 81

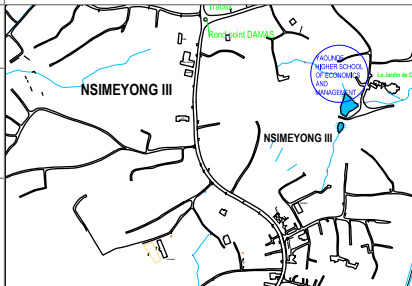
	<p><b>Field : Management Specialties :</b> Logistics and Transport Management - Assistant Manager – Project Management – Human Resource Management – Information System Management. – Management of Non Governmental Organization (NGO'S) – Event Management – Port Shipping Management – Quality Management.</p> <p><b>Field : Business and Finance Specialties :</b> Banking and Finance – Accountancy - Marketing-Trade-Sale, - Insurance - Microfinance</p> <p><b>Field : Education : Specialties :</b> Didactics ,curriculum Development and Teaching - Education Management and Administration – Distance and Continuing Education - Vocational Guidance and. Counseling</p> <p><b>Field :</b> Home Economics and Social Work <b>Specialties :</b> Fashion, Clothing and Textiles – Social Work</p>	HND	
	<p><b>Field : Computer Engineering Specialties :</b> Computer Engineering ; (<b>Options : Software Engineering,</b> Computer Science and Networks, Date Base Management) – Computer Maintenance (<b>Option :</b> Hardware Maintenance – E-commerce and Digital Marketing – Industrial Computing and Automation – Computer Graphics and Web Design)</p> <p><b>Field : Networks and Telecommunication Specialties :</b> Telecommunication – Network and Security</p>	HND	
<b>149</b>	<b>Dénomination</b>	<b>YAOUNDE HIGHER SCHOOL OF ECONOMICS AND MANAGEMENT (YSEM)</b>	
	<b>Références de Création et d'ouverture</b>	<p>Accord de création : N°14/0032/MINESUP/SG/DDES du 11 mars 2014</p> <p>Modifié et complété par l'arrêté : N°14/0140/MINESUP/SG/DDES du 14 avril 2014</p> <p>Autorisation d'ouverture : N°15/0141/MINESUP/SG/DDES du 02 avril 2015</p>	
	<b>NGOUANA NKUETE Arnold Gabriel</b>	<p>Yaoundé (Nsimeyong)</p> <p>BP : 12687 Tél. : 699 201 868 / 699 638 244</p>	
	<p><b>Filière 1 : Commerce-Vente Spécialités :</b> Marketing, Commerce et Vente - Commerce International.</p> <p><b>Filière 2 : Gestion Spécialités :</b> Assurance - Banque et Finance - Comptabilité et Gestion des Entreprises - Ressources Humaines - Gestion des Systèmes d'Information - Assistant Manager - Gestion Logistique et Transport.</p> <p><b>Filière 3 : Information et Communication Spécialités :</b> Communication des Organisations - Journalisme.</p> <p><b>Filière 4 : Arts et Métiers de la Culture Spécialité : Design (Options :</b> Design de Mode ; Design Intérieur).</p> <p><b>Filière 5 : Tourisme, Hôtellerie et Restauration Spécialités :</b> Hôtellerie (<b>Option :</b> Gestion et Management Hôtelières) - Tourisme et Loisirs (<b>Option :</b> Management Touristique).</p>	BTS	
	<p><b>Filière 1 : Management Spécialités :</b> Information Systems Management - Assistant Manager.</p> <p><b>Filière 2 : Business and Finance Spécialités :</b> Accountancy - Insurance - Banking and Finance - Marketing-Trade Sale.</p> <p><b>Filière 3 : Communication Spécialité :</b> Journalism.</p> <p><b>Filière 4 : Home Economics and Social Work Spécialités :</b> Fashion, Clothing and Textile - Bakery and Food Processing.</p> <p><b>Filière 5 : Tourism and Hotel Management Spécialité :</b> Hotel Management and Catering.</p>	HND	
	<p><b>Filière 1 : Economie et Mathématiques Filière 2 : Banque - Monnaie - Finance</b></p> <p><b>Filière 3 : Comptabilité et Finance Filière 4 : Marketing Commerce Distribution</b></p>	<p><b>Filière 5 : Création et Administration des Entreprises Filière 6 : Communication et Publicité</b></p> <p><b>Filière 7 : Transport et Logistique Filière 8 : Gestion des Ressources Humaines</b></p>	Licence Professionnelle sous la tutelle académique de l'Université de Yaoundé II

<b>150</b>	<b>Dénomination</b>	<b>YOUNG WOMEN'S CHRISTIAN ASSOCIATION HIGHER INSTITUTE OF LEARNING (YWCAHIL)</b>	
	<b>Références de Création et d'ouverture</b>	<b>Accord de création</b> : N°20-03614//MINESUP/SG/DDES/ESUP/SDA/GA du 13 mai 2020 <b>Autorisation d'ouverture</b> : N°20-03614//MINESUP/SG/DDES/ESUP/SDA/GA du 13 mai 2020	
	<b>Rprésenté par ENANG Rose Dione</b>	Yaoundé (.....) BP : 30586 Tél. : 671 58 90 06	
		<b>Field : Management Specialties</b> : Logistics and Transport Management – Local Government Management (Accounting and Finance) - Assistant Manager – Project Management – Human Resource Management . <b>Field : Business and Finance Specialties</b> : Banking and Finance – Accountancy - Marketing-Trade-Sale, - Insurance. <b>Field : Education : Specialties</b> : Didactics ,curriculum Development and Teaching	HND



# REGION DE L'EST

<b>01</b>	<b>Dénomination</b>	<b>ECOLE SUPÉRIEURE DES SCIENCES APPLIQUÉES DE BERTOUA (ESSAB)</b>	<i>Représentée par</i> <b>ZAMBO Paul Hyacinthe</b>
	<b>Références de Création et d'ouverture</b>	Accord 080/L/MINESUP/SG/DDES/ESUP/SDA/AOSB du 28 novembre 2018 Autorisation d'ouverture : N°18-10080/L/MINESUP/SG/DDES/ESUP/SDA/AOSB du 28 novembre 2018	Bertoua ( ) BP : Tel : 699 51 77 34 / 699 36 81 85
		<b>Filière 1 : Agriculture et Elevage Spécialités :</b> Production Végétale - Production Animale - Conseiller Agropastoral - Entrepreneurat Agropastoral – Technique Commerciale Agricole <b>Filière 2 : Commerce-Vente Spécialités :</b> Commerce International - Marketing-Commerce-Vente <b>Filière 3 : Gestion Spécialités :</b> Gestion des Collectivités Territoriales (Options : Comptabilité et Finance Publiques – Fiscalité des Collectivités Territoriales – Administration des Collectivités Territoriales) - Gestion logistique et transport - Gestion de la qualité - Management événementiel - Gestion des ONG - Gestion des projets - Gestion des Systèmes d'Information - Assistant Manager - Banque et Finance – Micro Finance - Management du sport - Comptabilité et Gestion des entreprises – Statistiques – Ressources humaines.	BTS
<b>02</b>	<b>Dénomination</b>	<b>INSTITUT SUPÉRIEUR D'AGRONOMIE (ISA)</b>	<b>ALARA NDE Francis</b>
	<b>Références de Création et d'ouverture</b>	Accord de création : N°15/0015/MINESUP/SG/DDES/ESUP du 28 janvier 2015 Autorisation d'ouverture : N°16-0635/L/MINESUP/SG/DDES/ESUP/OAGS du 17 juin 2016	Bertoua (Nkolbikon I) BP : 439 Tel : 691 474 796 / 652 056 795
		<b>Filière 1 : Agriculture et Elevage Spécialités :</b> Production Végétale - Production Animale - Conseiller Agropastoral - Entrepreneurat Agropastoral. <b>Filière 2 : Métiers de l'Eau Spécialité :</b> Hydrologie de Surface. <b>Filière : Agronomie Spécialités :</b> Production Végétale - Production Animale - Foresterie Génie Rural - Economie et Sociologie Rurale.	BTS Licence professionnelle sous la tutelle académique de l'Université de Dschang
<b>03</b>	<b>Dénomination</b>	<b>INSTITUT SUPÉRIEUR DOUBLA AVALY (ISDA)</b>	<b>OUSSOUMANOU HAMADOU</b>
	<b>Références de Création et d'ouverture</b>	Accord de création : N°21-00251/L/MINESUP/SG/DDES/ESUP/SDA/MF du 13 janvier 2021 Autorisation d'ouverture : N°21-00251/L/MINESUP/SG/DDES/ESUP/SDA/MF du 13 janvier 2021	Garoua Boulai BP : Tel : 675 65 53 29
		<b>Filière 2 : Gestion Spécialités :</b> Assistant Manager – Gestion des ONG - Gestion des Collectivités Territoriales - Ressources humaines <b>Filière 1 : Agriculture et Elevage Spécialités :</b> Conseiller Agropastoral - Entrepreneurat Agropastoral.	BTS
<b>04</b>	<b>Dénomination</b>	<b>INSTITUT SUPÉRIEUR DE L'INDUSTRIE ET DU MANAGEMENT (ISIM)</b>	<b>NJANTA Jean-Marie</b>
	<b>Références de Création et d'ouverture</b>	Accord de création : N°18-05232/L/MINESUP/SG/DDES/ESUP/SDA/AEO du 02 juillet 2018 Autorisation d'ouverture : N°18-05232/L/MINESUP/SG/DDES/ESUP/SDA/AEO du 02 juillet 2018	Bertoua BP : 104 Tel : 699 468 729
		<b>Filière 1 : Commerce-Vente Spécialités :</b> Commerce International - Marketing-Commerce-Vente <b>Filière 2 :</b> Gestion Spécialités : Assurance - Gestion logistique et transport - Gestion de la qualité - Management événementiel - Gestion des ONG - Gestion des projets - Gestion des Systèmes d'Information - Assistant Manager - Banque et Finance - Management du sport - Comptabilité et Gestion des entreprises – Statistiques – Ressources humaines. <b>Filière 3 : Carrières juridiques Spécialités :</b> Assistanat judiciaire - Droit des Affaires et de l'Entreprise - Droit Foncier et Domanial - Métier de la Bourse - Gestion Fiscale. <b>Filière 4 : Tourisme, Hôtellerie et Restauration Spécialités :</b> Hôtellerie – Restauration – Tourisme et loisirs (Option : Management touristique). <b>Filière 5 : Arts et Métiers de la Culture Spécialités :</b> Industrie du textile et de l'Habillement (Options : Industrie du Textile ; Industrie de l'Habillement) - Arts Gastronomiques. <b>Filière 6 : Sciences de l'Education Spécialités :</b> Administration Scolaire - Orientation Scolaire et Professionnelle - Andragogie - Education Spécialisée. <b>Filière 7 : Génie Informatique Spécialités :</b> Génie logiciel - Infographie et Web-design.	BTS
		<b>Filière 1: Business and Finance Spécialités:</b> Accountancy - Banking and Finance - Insurance - Marketing-Trade-Sale – International Trade. <b>Filière 2: Management Spécialités:</b> Logistics and Transport Management – Human Resource Management. <b>Filière 3: Tourism and Hotel Management Spécialités:</b> Tourism and Travel Agency Management – Hotel Management and Catering.	HND

<b>05</b>	<b>Dénomination</b>	<b>INSTITUT SUPÉRIEUR DES MÉTIERS DE TECHNOLOGIES ET D'INFORMATIQUE D'AFRIQUE CENTRALE (IMETIAC-SUP)</b>	<b>WOUNG DOB Samuel</b>
	<b>Références de Création et d'ouverture</b>	Accord de création : N°17-11028/L/MINESUP/SG/DDES/ESUP/SDA/AEO du 07 novembre 2017 Autorisation d'ouverture : N°17-11028/L/MINESUP/SG/DDES/ESUP/SDA/AEO du 07 novembre 2017	Bertoua BP : 337 Tel : 696 874 205
		<b>Filière 1 : Agriculture et Elevage Spécialités :</b> Production Animale - Production Végétale. <b>Filière 2 : Sciences Environnementales Spécialités :</b> Gestion Environnementale - Gestion Forestière. <b>Filière 3 : Gestion Spécialités :</b> Gestion des Collectivités territoriales - Comptabilité et Gestion des entreprises. <b>Filière 4 : Carrières juridiques Spécialités :</b> Assistanat judiciaire - Droit foncier et domanial - Gestion fiscal - Douane et Transit.	BTS
<b>06</b>	<b>Dénomination</b>	<b>INSTITUT SUPÉRIEUR DES TECHNIQUES INDUSTRIELLES ET DU TERTIAIRE (ISTIT)</b>	<b>MANDENG Jean Jacques</b>
	<b>Références de Création et d'ouverture</b>	Accord de création : N°21-07861/L/MINESUP/SG/DDES/ESUP/SDA/AOSB du 29 décembre 2021 Autorisation d'ouverture : N°21-07861/L/MINESUP/SG/DDES/ESUP/SDA/AOSB du 29 décembre 2021	Bertoua BP : Tel : 699 59 76 07 / 679 76 13 56
		<b>Filière 1 : Commerce-Vente Spécialités :</b> Commerce International - Marketing-Commerce-Vente <b>Filière 2 : Gestion Spécialités :</b> Banque et Finance – Comptabilité et Gestion des Entreprises – Gestion des Projets – Ressources Humaines <b>Filière 3 : Génie Electrique Spécialités :</b> Electrotechnique – Maintenance des Systèmes Electroniques <b>Filière 4 : Génie informatique Spécialités :</b> Génie logiciel – Maintenance des systèmes informatiques – Informatique industrielle et automatisme.	BTS
		<b>Filière 1 : Business and Finance Spécialités :</b> Accountancy - Banking and Finance - Marketing-Trade-Sale – International Trade. <b>Filière 2 : Management Spécialités :</b> Project Management – Human Resource Management. <b>Filière 3 : Electrical and Electronic Engineering Spécialités :</b> Electronics – Electrotechnics <b>Filière 4 : Computer Engineering Spécialités :</b> Industrial Computing and Automation	HND
<b>07</b>	<b>Dénomination</b>	<b>INSTITUT SUPÉRIEUR PROFESSIONNEL CATHOLIQUE (ISPCB)</b>	<b>ATANGA JOSEPH</b>
	<b>Références de Création et d'ouverture</b>	Accord de création : N°21-03864/L/MINESUP/SG/DDES/SD-ESUP/SDA/LMN du 16 juin 2021 Autorisation d'ouverture : N°21-03864/L/MINESUP/SG/DDES/SD-ESUP/SDA/LMN du 16 juin 2021	Bertoua Tel : 651002989 /699892054
		<b>Filière 1 : Commerce - Vente. Spécialités :</b> Marketing, Commerce, Vente – Commerce international. <b>Filière 2 : Gestion Spécialités :</b> Gestion des collectivités territoriales options : (Comptabilité et finances publiques) - Gestion logistique et transport - Ressources humaines - Gestion des projets - Management événementiel – Banque et finance – Micro finance – Assurance – Comptabilité et Gestion des entreprises – Gestion des ONG. <b>Filière 3 : Tourisme, Hôtellerie et Restauration Spécialités :</b> Hôtellerie : Option (Gestion et management hôteliers) – Tourisme et Loisirs : option (Management touristique). <b>Filière 4 : Génie informatique Spécialités :</b> Génie logiciel – Maintenance des systèmes informatiques – Informatique industrielle et automatisme – E- commerce et Marketing numérique – Infographie Web design. <b>Filière 5 : Réseaux et Télécommunications Spécialités :</b> Réseaux et sécurité - Télécommunications. <b>Filière 6 : Agriculture et élevage Spécialités :</b> Conseiller Agropastoral – Entrepreneurat Agropastoral – Technique commerciale agricole. <b>Filière 7 : Génie électrique Spécialités :</b> Electrotechnique – Maintenance des appareils biomédicaux – Energies renouvelables – Maintenance des systèmes électroniques – Maintenance des équipements industriels. <b>Filière 8 : Génie géologique et Pétrolier Spécialités :</b> Mines et géologie appliquées. <b>Filière 9 : Génie Biologique Spécialités :</b> Industries alimentaires - Diététique - Biotechnologie agricole. <b>Filière 10 : Génie civil Spécialités :</b> Bâtiment – Travaux publics – Géomètre topographe – Urbanisme – Menuiserie ébénisterie – Installation sanitaire. <b>Filière 11 : Génie mécanique et productique Spécialités :</b> Mécanique et électronique automobile Option : (Maintenance après – vente automobile) – Technologies de la Marine marchande Option : (Hygiène, Sécurité et Environnement). <b>Filière 12 : Génie thermique Spécialité :</b> Génie thermique et énergétique : Option (Froid et climatisation).	BTS

<b>08</b>	<b>Dénomination</b>	<b>L'INSTITUT SUPÉRIEUR DES SCIENCES, DE MANAGEMENT, DE TECHNOLOGIE ET D'AGRICULTURE (ISSMATA)</b>	<i>Représenté par</i> <b>TCHIDJEU KOUATCHET ROMEO HIPPOLYTE</b>
	<b>Références de Création et d'ouverture</b>	Accord de création : N°22-01906/L/MINESUP/SG/DDES/ESUP/SDA/NS du 01 avril 2022 Autorisation d'ouverture : N°22-01906/L/MINESUP/SG/DDES/ESUP/SDA/NS du 01 avril 2022	<b>Bertoua</b> Tel : 690986595 / 699301171
		<p><b>Filière 1 : Agriculture et Elevage</b> <b>Spécialités</b> : Entrepreneurat agropastoral – Technique commerciale agricole.</p> <p><b>Filière 2 : Commerce-Vente</b> <b>Spécialités</b> : Commerce international – Marketing-Commerce-Vente.</p> <p><b>Filière 3 : Gestion</b> <b>Spécialités</b> : Gestion logistique et transport – Assurance – Management événementiel – Microfinance – Gestion des ONG – Gestion des systèmes d'information – Assistant Manager – Ressources humaines – Banque et finance – Comptabilité et gestion des entreprises.</p> <p><b>Filière 4 : Carrières Juridiques.</b> <b>Spécialités</b> : Assistantat judiciaire – Droit des affaires et de l'entreprise – Droit foncier et domanial.</p> <p><b>Filière 5 : Economie sociale et familiale</b> <b>Spécialités</b> : Esthétique, Coiffure et Cosmétique (Options : Coiffure – Esthétique-Cosmétique) – Puériculture et gérontologie.</p> <p><b>Filière 6 : Réseaux et Télécommunications</b> <b>Spécialités</b> : Télécommunications – Réseaux et Sécurité.</p> <p><b>Filière 7 : Etudes médico-sanitaires</b> <b>Spécialités</b> : Sciences infirmières – Sage-femme.</p> <p><b>Filière 8 : Sciences et techniques biomédicales</b> <b>Spécialités</b> : Techniques de laboratoire et d'analyse médicale – Techniques pharmaceutiques.</p>	BTS
		<p><b>Filière 1 : Medical and Biomedical Sciences.</b> <b>Spécialités</b> : Nursing – Medical Laboratory Sciences – Midwifery.</p> <p><b>Filière 2 : Agricultural and Food Sciences.</b> <b>Spécialités</b> : Agro-pastoral Entrepreneurship – Food Technology.</p> <p><b>Filière 3 : Business and Finance.</b> <b>Spécialités</b> : Microfinance – Insurance – International Trade - Banking and Finance – Accountancy - Marketing-Trade-Sale.</p> <p><b>Filière 4 : Management.</b> <b>Spécialités</b> : Human Resource Management – Logistics and Transport Management – Assistant Manager – Local Government Management (Options : Local Government Administration – Local Government Taxation – Accounting and Finance) – Quality Management.</p> <p><b>Filière 5 : Legal Careers.</b> <b>Spécialités</b> : Legal Assistant – Business Law – Land Law – Customs and Transit – Tax Management – Stock Market Career.</p> <p><b>Filière 6 : Home Economics and Social Work.</b> <b>Spécialités</b> :</p> <p><b>Filière 7 : Networks and Telecommunication.</b> <b>Spécialités</b> : Telecommunication – Network and Security.</p>	HND
<b>09</b>	<b>Dénomination</b>	<b>INSTITUT PRIVÉ DES SCIENCES DE LA SANTÉ DE L'EST (IP SSE)</b>	<b>BANO H BEKONO</b>
	<b>Références de Création et d'ouverture</b>	Accord de création : N°20-02783/L/MINESUP/SG/DDES/ESUP/SDA/GA du 03 avril 2020 Autorisation d'ouverture : N°20-02783/L/MINESUP/SG/DDES/ESUP/SDA/GA du 03 avril 2020	<b>Bertoua ( ) BP :</b> Tel : 696 96 36 20
		<p><b>Filière 7 : Etudes médico-sanitaires</b> <b>Spécialités</b> : Sciences infirmières – Sage-femme - Odontostomatologie</p> <p><b>Filière 8 : Sciences et techniques biomédicales</b> <b>Spécialités</b> : Techniques de laboratoire et d'analyse médicale</p>	BTS
<b>10</b>	<b>Dénomination</b>	<b>INSTITUT UNIVERSITAIRE CATHOLIQUE DE BERTOUA (IUCAB)</b> <i>Conférence des Evêques de la Province Ecclésiastique de Bertoua</i>	<i>représentée par : Monseigneur PIRENNE Roger</i>
	<b>Références de Création et d'ouverture</b>	Accord de création : N°07/0140/MINESUP du 21 septembre 2007 Complété par l'arrêté N°08/0117/MINESUP du 10 juillet 2008 Autorisation d'ouverture : N°07/0128/MINESUP du 21 septembre 2007 Complétée par l'arrêté N°08/0116/MINESUP du 05 mai 2008 et l'arrêté N°08/0117/MINESUP du 05 mai 2008	<b>Bertoua (Archidiocèse) BP : 40</b> Tel : 22 24 17 48 / 694 237 171 Fax : 22 24 25 85
	<b>Ecole Supérieure de Gestion</b>	<p><b>Filière 1 : Sciences de Gestion</b> <b>Spécialité</b> : Gestion des Ressources Humaines – Gestion des Projets – Transport et Logistique</p> <p><b>Filière 2 : Sciences Economiques</b> <b>Spécialité</b> : Ingénierie Economique.</p> <p><b>Filière 1 : Sciences de Gestion</b> <b>Spécialités</b> : Business Administration - Transport et Logistique – Gestion des Ressources Humaines</p> <p><b>Filière 2 : Sciences Economiques</b> <b>Spécialité</b> : Economie Mathématique et Econométrie.</p>	Licence professionnelle sous la tutelle académique de l'Université de Yaoundé II Master professionnel sous la tutelle académique de l'Université de Yaoundé II
	<b>Faculté de Théologie</b>	<p><b>Filière 1 : Théologie</b></p> <p><b>Filière 2 : Pastorale et Catéchèse</b></p> <p><b>Filière 3 : Vie Religieuse</b></p> <p><b>Filière 4 : Vie Familiale</b></p> <p><b>Filière 5 : Philosophie</b></p>	Licence et Master professionnels en Théologie de l'Université de Catalunya en Espagne

Faculté des Sciences de l'Education	<b>Filière 1 :</b> Sciences de l'Education et Formation des Adultes <b>Filière 2 :</b> Education Scolaire	<b>Filière 3 :</b> Education Scolaire et Humaine <b>Filière 4 :</b> Gestion et Accompagnement Personnel	Licence professionnelle de l'Université de Catalunya en Espagne
Faculté des Sciences Economiques et de Management	<b>Filière 1 :</b> Business Administration <b>Filière 2 :</b> Computer Sciences	<b>Filière 3 :</b> Management and Development <b>Filière 4 :</b> Finance and Banking	Licence professionnelle de l'Université de Catalunya en Espagne et Polonia University de Czetochowa en Pologne
Faculté des Sciences Juridiques et Politiques	<b>Filière :</b> Sciences Juridiques <b>Spécialités :</b> Droit Public - Droit Privé.		Licence professionnelle sous la tutelle académique de l'Université de Yaoundé II
	<b>Filière :</b> Sciences Juridiques <b>Spécialités :</b> Droit des Affaires - Droit Public - Droit Privé Fondamental.		Master professionnel sous la tutelle académique de l'Université de Yaoundé II

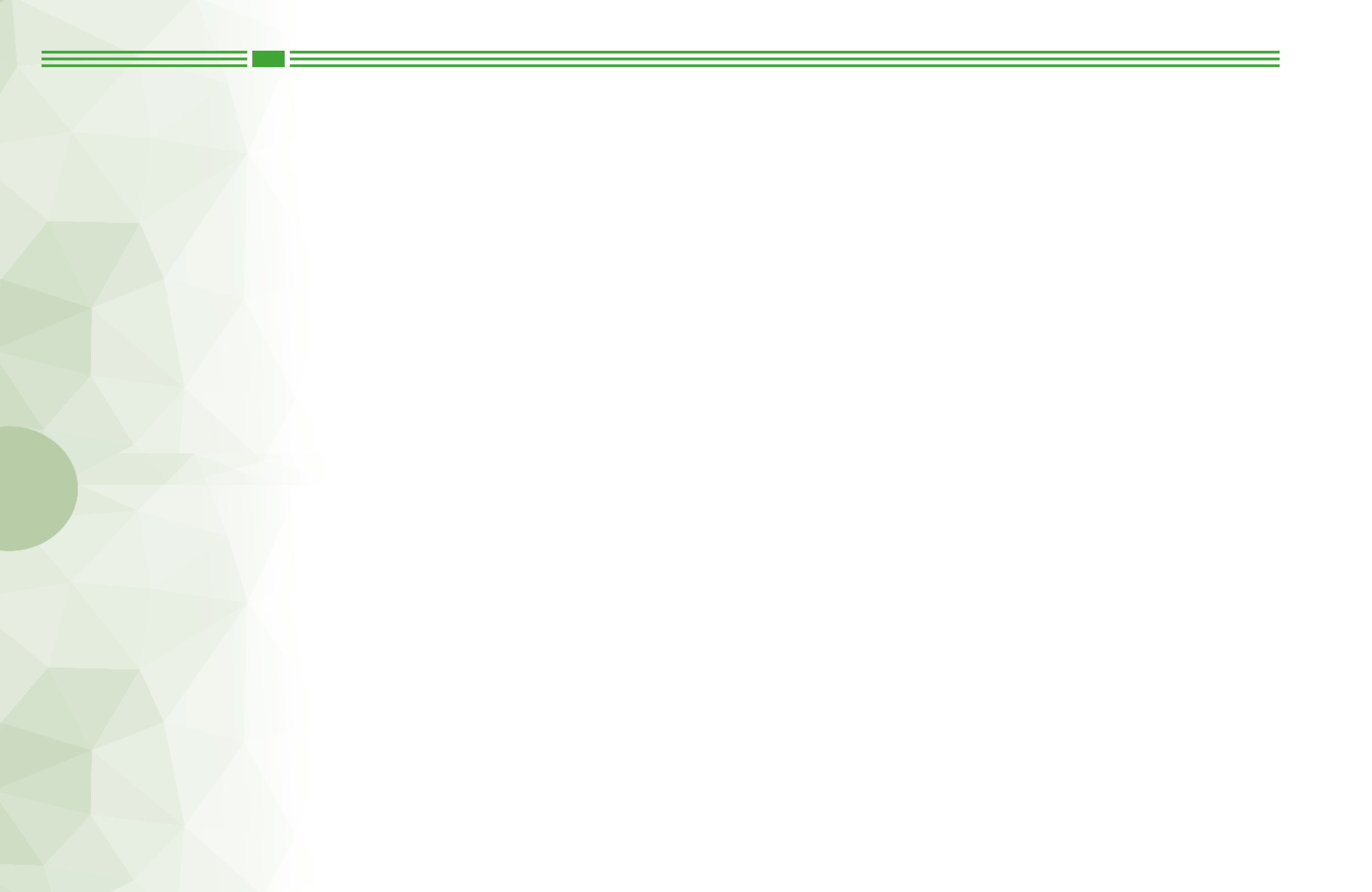



# REGION DE L'EXTREME-NORD

<b>01</b>	<b>Dénomination</b>	<b>IMPACT HIGHER INSTITUTE OF LEADERSHIP AND INTERNATIONAL DEVELOPMENT (IHLEAD)</b>	<b>FOUMANE MEBA Dieudonné</b>
	Références de Création et d'ouverture	Accord de création : N°18-03007/L/MINESUP/SG/DDES/ESUP/SDA/MM du 09 avril 2018 Autorisation d'ouverture : N°18-03007/L/MINESUP/SG/DDES/ESUP/SDA/MM du 09 avril 2018	<b>Maroua</b> BP: 330 Tél : 699 989 827 / 655 037 203
		<p><b>Filière 1 : Commerce-Vente Spécialités :</b> Commerce International - Marketing, Commerce et Vente.</p> <p><b>Filière 2 : Gestion Spécialités :</b> Gestion des ONG - Gestion des Projets - Micro finance - Assistant Manager - Ressources Humaines - Management du Sports - Gestion des Collectivités Territoriales (Options : Comptabilité et Finances Publiques ; Fiscalité des Collectivités Territoriales ; Administration des Collectivités Territoriales) - Banque et Finance - Comptabilité et Gestion des Entreprises - Gestion des Systèmes d'Information - Gestion Logistique et Transport.</p> <p><b>Filière 3 : Carrières Juridiques Spécialités :</b> Assistanat Judiciaire - Droit des Affaires et de l'Entreprise - Droit Foncier et Domanial - Gestion Fiscale.</p> <p><b>Filière 4 : Tourisme, Hôtellerie et Restauration Spécialité :</b> Tourisme et Loisirs (Option : Management Touristique).</p> <p><b>Filière 5 : Information et Communication Spécialité :</b> Communication des Organisations.</p> <p><b>Filière 6 : Sciences de l'Education Spécialités :</b> Administration Scolaire - Orientation Scolaire et Professionnelle.</p> <p><b>Filière 7 :</b> Génie Informatique <b>Spécialités :</b> Génie Logiciel - Maintenance des Systèmes Informatiques.</p>	BTS
		<p><b>Filière 1 : Business and Finance Spécialités :</b> Banking and Finance - Accountancy - Marketing-Trade-Sale - Insurance.</p> <p><b>Filière 2 : Management Spécialités :</b> Logistics and Transport Management - Assistant Manager - Information Systems Management.</p> <p><b>Filière 3 : Tourism and Hotel Management Spécialités :</b> Tourism and Travel Agency Management - Hotel Management and Catering.</p> <p><b>Filière 4 : Computer Engineering Spécialité :</b> Computer Engineering (Options : Software Engineering ; Computer Science and Networks ; Date Base Management).</p> <p><b>Filière 5 : Education Spécialités :</b> Didactics, Curriculum Development and Teaching - Distance and Continuing Education - Vocational Guidance and Counseling.</p>	HND
<b>02</b>	<b>Dénomination</b>	<b>INSTITUT SUPÉRIEUR DES TECHNIQUES APPLIQUÉES ET DE MANAGEMENT</b>	<b>ISSA HAMADJODA</b>
	Références de Création et d'ouverture	<b>Accord de création :</b> N°12/0361/MINESUP du 16 août 2012 <b>Autorisation d'ouverture :</b> N°11/0056/MINESUP du 12 janvier 2011	<b>Maroua</b> BP: 610 Tél : +33674675187 / 696 479 723 / 699 113 253
		<p><b>Filière 1 : Tourisme, Hôtellerie et Restauration Spécialité :</b> Tourisme et Loisirs (Option : Management Touristique).</p> <p><b>Filière 2 : Commerce-Vente Spécialités :</b> Commerce International - Marketing, Commerce, Vente.</p> <p><b>Filière 3 : Gestion Spécialités :</b> Assurance - Gestion Logistique et Transport - Micro Finance - Gestion des Projets - Gestion des ONG - Ressources Humaines - Banque et Finance - Comptabilité et Gestion des Entreprises - Gestion des Systèmes d'Information.</p> <p><b>Filière 4 : Information et Communication Spécialité :</b> Communication des Organisations.</p> <p><b>Filière 5 : Génie Electrique Spécialités :</b> Electrotechnique - Maintenance des Systèmes Electroniques.</p> <p><b>Filière 6 : Génie Thermique Spécialité :</b> Génie Thermique Energie (Option : Froid et Climatisation).</p> <p><b>Filière 7 : Génie Informatique Spécialités :</b> Génie Logiciel - Infographie et Web-design - Maintenance des Systèmes Informatiques.</p> <p><b>Filière 8 : Economie Sociale et Familiale Spécialité :</b> Puériculture et Gérontologie.</p>	BTS

<b>03</b>	<b>Dénomination</b>	<b>L'INSTITUT SUPÉRIEUR WALYA (WALYASUP) FONDATION WALYA</b>	<b>Représenté HARA</b>
	<b>Références de Création et d'ouverture</b>	Accord de création : N°15/08654/L/MINESUP/DDES/ESUP/SDA/OPC du 09 septembre 2015 Régularisé par l'arrêté : N°16-0836/MINESUP/SG/DDES/ESUP du 14 septembre 2016 Autorisation d'ouverture : N°15/08654/L/MINESUP/DDES/ESUP/SDA/OPC du 09 septembre 2015 Régularisé par l'arrêté : N°17/00049/MINESUP du 17 janvier 2017	<b>Yagoua (Guéré) BP: 08 Guéré</b> <b>Tél : 699 524 991/ 696 047 700</b>
		<p><b>Filière 1 : Agriculture et Elevage Spécialités :</b> Conseiller Agropastoral - Entrepreneuriat Agropastoral - Production Végétale - Production Animale</p> <p><b>Filière 2 : Génie Civil Spécialités :</b> Bâtiment - Travaux Publics - Géomètre Topographe.</p> <p><b>Filière 3 : Arts et Métiers de la Culture Spécialité :</b> Industrie du Textile et de l'Habillement (Option : Industrie d'Habillement).</p> <p><b>Filière 4 : Gestion Spécialités :</b> Comptabilité et Gestion des Entreprises - Gestion des Systèmes d'Information - Assistant Manager – Gestion des Collectivités Territoriales – Gestion des Projets – Gestion des ONG –</p> <p><b>Filière 5 : Sciences de l'Education Spécialités :</b> Administration Scolaire – Andragogie – Orientation Scolaire et Professionnelle – Education Spécialisée</p> <p><b>Filière 6 : Etudes Médico-sanitaires Spécialités :</b> Sage-femme – Sciences Infirmières – Kinésithérapie – Odontostomatologie – Opticien Lunetier</p> <p><b>Filière 7 : Sciences et Techniques Biomédicales Spécialités :</b> Techniques de Laboratoire et d'Analyse Médicale – Radiologie et Imagerie – Techniques Pharmaceutiques</p> <p><b>Filière 8 : Sciences Environnementales Spécialités :</b> Gestion Forestière – Gestion Environnementale – Météorologie</p> <p><b>Filière 9 : Génie Electrique Spécialités :</b> Energies Renouvelables</p>	BTS
<b>04</b>	<b>Dénomination</b>	<b>INSTITUT SUPÉRIEUR « LE DIAMARE »</b>	<b>Représenté par</b> <b>FISSOU BAIDAMI Olivier</b>
	<b>Références de Création et d'ouverture</b>	Autorisation de creation : N°25/05211/L/MINESUP/DDES/ESUP/SDA/MF du 19 août 2021 Autorisation d'ouverture : N°25/05211/L/MINESUP/DDES/ESUP/SDA/MF du 19 août 2021	<b>Maroua (Domayo)</b> <b>Tél : 656530384/ 696 897912</b>
		<p><b>Filière 1 : Etudes Médico-sanitaires Spécialités :</b> Sage-femme- Sciences Infirmières</p> <p><b>Filière 2 : Sciences et Techniques Biomédicales Spécialités :</b> Techniques de Laboratoires et d'Analyses Médicales- Techniques Pharmaceutiques</p> <p><b>Filière 3 : Gestion Spécialités :</b> Gestion des Collectivités Territoriales- Gestion des O.N.G</p> <p><b>Filière 4 : Carrières Juridiques Spécialités :</b> Assistant Judiciaire- Gestion Fiscale</p>	BTS



# HIPE

**HIGHER INSTITUTE OF PROFESSIONAL EXCELLENCE**

AUTH. N° 17 05219/L/MINESUP/DDES/ESUP/SDA/OPC

## **STUDY**

- Business
- Engineering
- Health Sciences

## **OBTAIN YOUR**

- HND
- LICENCE
- MASTERS

## **POURQUOI HIPE**

- Résultats excellents
- Ateliers Equipés
- Professionnalisme



INTERNATIONAL PARTNERS



ACADEMIC MENTORSHIP



**HIPE:** *Where professionals come together*

**Situé à Douala Bonaberi**

Web site : [www.scopecameroon.com](http://www.scopecameroon.com)

Email: [hipeexcel@gmail.com](mailto:hipeexcel@gmail.com)

Tél.650 02 70 13 / 680 85 21 32 / 681 24 23 94

# REGION DU LITTORAL

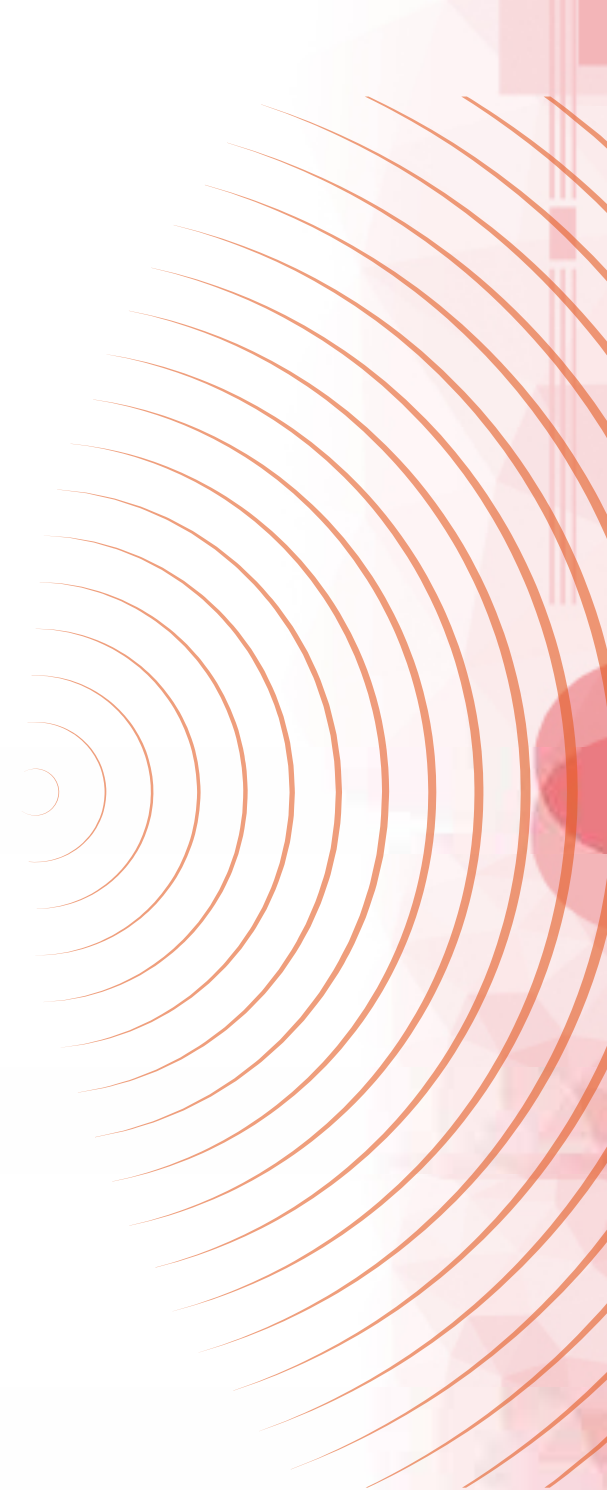



*We have gone far to build **your future***



# JFN-IT becomes JFN HighTech University Institute

**JFN** **ESI** School of engineering

**JFN** **EME** School of Management and Entrepreneurship

**JFN** **ENI** School of Digital and Innovation

**DEUG / BTS / HND / DUT / LICENCE / BACHELOR / MASTER / INTERNATIONAL CERTIFICATIONS**



680 066 015/  
694 005 670



Santa Barbara, Bonamoussadi  
BP: 3712 Douala, Cameroon



<https://www.jfn-it.com/>

<b>01</b>	<b>Dénomination</b>	<b>ACCESS HIGHER INSTITUTE OF PROFESSIONAL STUDIES (ACCESS-HIPS)</b>	<b>LEKE Charles</b>
	<b>Références de Création et d'ouverture</b>	Accord de création : N°15/02237/L/MINESUP/SG/DDES/ESUP/SSIPES/OAGS du 16 mars 2015 Autorisation d'ouverture : N°15/02237/L/MINESUP/SG/DDES/ESUP/SSIPES/OAGS du 16 mars 2015.	Douala 1 <sup>er</sup> (Bonapriso-rue) BP : 15029 Tél : 699 947 193 / 679 441 072
		<b>Filière 1 : Management Spécialités :</b> Assistant Manager - Human Resources Management - Logistics and Transport Management - Port Shipping Management. <b>Filière 2 : Business and Finance Spécialités :</b> Accountancy - Banking and Finance - Marketing Trade Sale - Insurance. <b>Filière 4 : Computer Engineering Spécialités :</b> Computer Engineering (Options : Software Engineering ; Computer Science and Networks ; Date Base Management) - Computer Maintenance (Option : Hardware Maintenance). <b>Filière 4 : Education Spécialités :</b> Didactics, Curriculum Development and Teaching. <b>Filière 5 : Legal Careers Spécialités :</b> Legal Assistant - Business Law.	HND
<b>02</b>	<b>Dénomination</b>	<b>ADVANCED SCIENCES AND TECHNOLOGIES ACADEMY (ASTA)</b>	<b>KOUAM DZUKOU Christian Patrick</b>
	<b>Références de Création et d'ouverture</b>	Accord de création : N°21-07158/N/MINESUP/SG/DDES/ESUP/SDA/GA du 10 novembre 2021 Autorisation d'ouverture : N°21-07158/N/MINESUP/SG/DDES/ESUP/SDA/GA du 10 novembre 2021	Douala BP : 15146 Tél : 654 37 55 76
		<b>Filière 1 : Génie Mécanique et Productique Spécialités :</b> Mécanique et Electronique Automobiles (Maintenance Après-vente Automobile, Mécatronique). <b>Filière 2 : Commerce-Vente Spécialités :</b> Marketing-Commerce-Vente. <b>Filière 3 : Gestion Spécialités :</b> Gestion de la Qualité- Comptabilité et Gestion des Entreprises- Assistant Manager.	BTS
<b>03</b>	<b>Dénomination</b>	<b>ALPHA HIGHER INSTITUTE OF BIOMEDICAL AND TECHNOLOGICAL SCIENCES</b>	<b>NKWENTI Peter</b>
	<b>Références de Création et d'ouverture</b>	Accord de création : N°11/0037/MINESUP du 12 janvier 2011 Autorisation d'ouverture : N°12/0358/MINESUP du 17 août 2012 Complétée par l'arrêté N°13/0055/MINESUP du 09 janvier 2013	Douala 1 <sup>er</sup> (Bessengue) BP 4906 Tél : 33 11 52 24 Fax : 33 11 52 24
		<b>Filière 1 : Management Spécialité :</b> Assistant Manager. <b>Filière 2 : Business and Finance Spécialités :</b> Banking and Finance - Marketing, Trade, Sale - Accountancy. <b>Filière 3 : Medical and Biomedical Sciences Spécialités :</b> Nursing - Medical Laboratory Sciences - Physiotherapy - Nutrition and Dietetic.	HND
		<b>Filière 1 : Etudes Médico-Sanitaires Spécialité :</b> Sciences Infirmières. <b>Filière 2 : Sciences et Techniques Biomédicales Spécialité :</b> Techniques de Laboratoire et d'Analyse Médicale.	BTS
<b>04</b>	<b>Dénomination</b>	<b>BRITISH HIGHER INSTITUTE OF SCIENCE AND TECHNOLOGY (BHIST)</b>	<b>NDAM Marcel</b>
	<b>Références de Création et d'ouverture</b>	Accord de création : 19-05013/L/MINESUP/SG/DDES/ESUP/SDA/AOSB du 29 avril 2019 Autorisation d'ouverture : 19-05013/L/MINESUP/SG/DDES/ESUP/SDA/AOSB du 29 avril 2019	Douala BP : Tél : 694 374 994
		<b>Filière 1 : Management Spécialités :</b> Logistics and Transport Management - Assistant Manager. <b>Filière 2 : Business and Finance Spécialités :</b> Insurance - Banking and Finance - Accountancy - Marketing Trade Sale. <b>Filière 3 : Electrical and Electronic Engineering Spécialités :</b> Electronics - Electrotechnics - Maintenance of Industrial System - Maintenance of Biomedical Equipment - Control Instrumentation and Regulation. <b>Filière 4 : Chemical Engineering Spécialités :</b> Chemical Manufacturing - Chemical Process Technology - Chemical Laboratory Technology. <b>Filière 5 : Civil Engineering Spécialités :</b> Civil Engineering Technology - Urban Planning. <b>Filière 6 : Networks and Telecommunication Spécialité :</b> Telecommunication. <b>Filière 7 : Computer Engineering Spécialités :</b> Computer Engineering (Options : Software Engineering - Hardware Maintenance).	HND

<b>05</b>	<b>Dénomination</b>	<b>CANADIAN HIGHER INSTITUTE OF TECHNOLOGY (CHIT)</b>	<b>WAMKEUE René</b>
	<b>Références de Création et d'ouverture</b>	Accord de création : 18-09401/L/MINESUP/SG/DDES/ESUP/SDA/AEO du 07 novembre 2018 Autorisation d'ouverture : 18-09401/L/MINESUP/SG/DDES/ESUP/SDA/AEO du 07 novembre 2018	Douala BP : 86 Tél : 699 367 143
		<p><b>Filière 1 : Commerce-Vente Spécialités :</b> Commerce International - Marketing Commerce Vente.</p> <p><b>Filière 2 : Gestion Spécialités :</b> Banque et Finance - Comptabilité et Gestion des Entreprises - Gestion des Ressources Humaines.</p> <p><b>Filière 3 : Génie Electrique Spécialités :</b> Electrotechnique - Maintenance des Systèmes Electroniques.</p> <p><b>Filière 4 : Génie Civil Spécialités :</b> Bâtiment - Travaux Publics.</p> <p><b>Filière 5 : Génie Thermique Spécialité :</b> Génie Thermique et Energie (Option : Froid et Climatisation).</p> <p><b>Filière 6 : Génie Mécanique et Productique Spécialité :</b> Construction et Fabrication Mécanique (Option : Construction Mécanique).</p> <p><b>Filière 7 : Génie Informatique Spécialités :</b> Maintenance des Systèmes Informatiques.</p>	BTS
<b>06</b>	<b>Dénomination</b>	<b>DOUALA HIGHER INSTITUTE OF TECHNOLOGY (DIT)</b>	<b>Joseph NDOP</b>
	<b>Références de Création et d'ouverture</b>	Accord de création : N°02 / 0091/ MINESUP du 13 septembre 2002 Autorisation d'ouverture : N°05/0024/ MINESUP du 12 janvier 2005	Douala (Makepe, Carrefour Rhône Poulenc) BP : 1321 677 977 902 / 691 249 557 Tél : 33 47 59 74 / 677 977 902 Fax : 33 47 59 75
		<p><b>Filière 1 : Génie Electrique Spécialités :</b> Maintenance des Systèmes Electroniques - Electrotechnique.</p> <p><b>Filière 2 : Génie Mécanique et Productique Spécialité :</b> Fabrication et Construction Mécaniques (Options : Fabrication Mécanique ; Construction Mécanique).</p> <p><b>Filière 3 : Commerce-Vente Spécialité :</b> Marketing, Commerce et Vente.</p> <p><b>Filière 4 : Gestion Spécialité :</b> Gestion des Systèmes d'Information.</p> <p><b>Filière 5 : Génie Informatique Spécialités :</b> Maintenance des Systèmes Informatiques - Informatique Industrielle et Automatismes.</p> <p><b>Filière 6 : Réseaux et Télécommunications Spécialités :</b> Télécommunications - Réseaux et Sécurité.</p>	BTS
		<p><b>Filière 1 :</b> Electronique</p> <p><b>Filière 2 :</b> Electrotechnique</p> <p><b>Filière 3 :</b> Automatique et Informatique Industrielle</p> <p><b>Filière 4 :</b> Télécommunication et Réseaux</p>	Licence et Master Professionnels sous la tutelle académique de l'Université des Sciences Appliquées de la Deutsche Telekom Leipzig
		<p><b>Filière 1 :</b> Instrumentation et Mesures Physiques</p> <p><b>Filière 2 :</b> Génie Informatique</p> <p><b>Filière 3 :</b> Informatique de Gestion</p> <p><b>Filière 4 :</b> Maintenance Informatique</p> <p><b>Filière 5 :</b> Techniques de Communication</p> <p><b>Filière 6 :</b> Marketing</p>	Licence et Master Professionnels sous la tutelle académique de l'Université des Télécommunications de la LEIPZIG
<b>07</b>	<b>Dénomination</b>	<b>ECOLE SUPÉRIEURE D'INGÉNIEUR D'AFRIQUE CENTRALE (ESIAC)</b>	<b>NGWEM Jean</b>
	<b>Références de Création et d'ouverture</b>	Accord de création : N°08/0064/MINESUP du 01 avril 2008 Autorisation d'ouverture : N°08/0065/MINESUP du 01 avril 2008	Douala (PK8) BP : 7229 Tél : 699 295 327
		<p><b>Filière 1 : Information et Communication Spécialité :</b> Communication des Organisations.</p> <p><b>Filière 2 : Commerce-Vente Spécialités :</b> Commerce International - Marketing, Commerce et Vente.</p> <p><b>Filière 3 : Gestion Spécialités :</b> Gestion des Collectivités Territoriales - Assurance - Gestion de la Qualité - Management Évènementiel - Micro finance - Gestion des ONG - Gestion des Projets - Comptabilité et Gestion des Entreprises - Gestion des Systèmes d'Information - Assistant Manager - Banque et Finance - Gestion Logistique et Transport - Ressources Humaines - Exploitation du Transport Aérien - Management du Sport - Statistiques.</p> <p><b>Filière 4 : Carrières Juridiques Spécialités :</b> Droit des Affaires et de l'Entreprise - Assistanat Judiciaire.</p> <p><b>Filière 5 : Génie Electrique Spécialités :</b> Maintenance des Systèmes Electroniques - Electrotechnique - Energies Renouvelables - Contrôle, Instrumentation et Régulation - Maintenance des Equipements Industriels - Maintenance des Appareils Biomédicaux.</p>	BTS

	<p><b>Filière 6 : Chimie, Génie Chimique et des Procédés Spécialités :</b> Chimie Générale - Génie Chimique et des Procédés.</p> <p><b>Filière 7 : Génie Civil Spécialités :</b> Bâtiment - Travaux Publics - Géomètre Topographe - Géotechnique et Géologie Appliquée - Installation Sanitaire - Urbanisme - Menuiserie et Ebénisterie.</p> <p><b>Filière 8 : Génie Thermique Spécialité :</b> Génie Thermique et Energie (Option : Froid et Climatisation).</p> <p><b>Filière 9 : Génie Mécanique et Productique Spécialités :</b> Construction et Fabrication Mécaniques (Options : Construction Mécanique ; Fabrication Mécanique) - Mécanique et Electronique automobiles (Option : Maintenance et Après-Vente Automobile) - Maintenance des Systèmes Industriels - Technologies de la Marine Marchande - Chaudronnerie et Soudure - Maintenance des Systèmes Industrielles (Option : Maintenance Industrielle et Productive).</p> <p><b>Filière 10 : Génie Informatique Spécialités :</b> Génie Logiciel - Infographie et Web design - Maintenance des Systèmes Informatiques - E-Commerce et Marketing Numérique - Informatique Industrielle et Automatisation.</p> <p><b>Filière 11 : Télécommunications et Réseaux Spécialités :</b> Télécommunications - Réseaux et Sécurité.</p>	BTS	
	<p><b>Filière 1 : Management Spécialité :</b> Assistant Manager.</p> <p><b>Filière 2 : Business and Finance Spécialités :</b> Banking and Finance - Marketing, Trade, Sale - Insurance - Accountancy.</p> <p><b>Filière 3 : Civil Engineering Spécialités :</b> Building Science and Technology - Urban Planning - Civil Engineering Technology - Topography - Wood Works.</p> <p><b>Filière 4 : Mechanical Engineering Spécialités :</b> Mechanical Construction - Mechanical Manufacturing.</p> <p><b>Filière 5 : Electrical and Electronics Engineering Spécialité :</b> Electrical Power System.</p> <p><b>Filière 6 : Thermal and Energy Engineering Spécialité :</b> Air Conditioning and Refrigeration.</p> <p><b>Filière 7 : Computer Engineering Spécialités :</b> Computer Engineering - Computer Maintenance.</p>	HND	
	<p><b>Diplômes étrangers</b></p> <p><b>Filière 1 : Télécommunications</b> (<i>Institut Galilée Paris Nord</i>)</p> <p><b>Filière 2 : Génie Energétique</b> (<i>Ecole Nationale Supérieure des Mines de DOUAI</i>).</p> <p><b>Filière 3 : Informatique</b> (<i>Institut des Sciences Yvelines ; Institut de Formation d'Ingénieurs Paris Sud</i>)</p> <p><b>Filière 4 : Environnement et Industries</b> (<i>Ecole Nationale Supérieure des Mines de DOUAI</i>)</p>	<p>Diplôme d'Ingénieur de : - l'Ecole Nationale Supérieure des Mines de DOUAI. - l'Institut Galilée Paris Nord ; - l'Institut des Sciences Yvelines ; - l'Institut de Formation Paris Sud</p>	
<b>08</b>	<b>Dénomination</b>	<p><b>ECOLE SUPÉRIEURE DE COMMERCE ET DE MANAGEMENT PIGIER CAMEROUN - EFFICA CAMEROUN</b></p>	<p><i>représenté par</i> <b>TAFOU TCHOUATO Henri</b></p>
	<b>Références de Création et d'ouverture</b>	<p>Accord de création : N°12/0665/MINESUP/SG/DDES du 23 novembre 2012 complété par l'arrêté N°13/0088/SG/DDES du 01 février 2013 autorisation d'ouverture : N°13/0583/MINESUP du 02 décembre 2013</p>	<p>Douala (Akwa) BP : 11333 Tél : 696 703 976</p>
	<p><b>Filière 1 : Assistant de direction</b> <b>Filière 2 : Négociation et communication multimédia</b></p>	<p><b>Filière 3 : Banque et finance d'Entreprises</b> <b>Filière 4 : Audit et contrôle de Gestion</b></p>	<p>Licence Professionnelle du Groupe PIGIER France</p>
	<p><b>Filière 1 : Management des Entreprises</b> <b>Filière 2 : communication et marketing</b></p>	<p><b>Filière 3 : Audit et Contrôle de Gestion</b> <b>Filière 4 : Ressources Humaines</b></p>	<p>Master Professionnel du Groupe PIGIER France</p>

<b>09</b>	<b>Dénomination</b>	<b>ECOLE SUPÉRIEURE DES SCIENCES ET TECHNIQUES (ESSET)</b>	<b>WOMONOU Robert</b>
	<b>Références de Création et d'ouverture</b>	Accord de création : N°02/0052/MINESUP du 12 juin 2002 Autorisation d'ouverture : N°02/0061/MINESUP du 16 juillet 2002 Complété par l'arrêté : N°11/0051/MINESUP du 12 janvier 2011	Douala (Ndongbong) BP : 13244 Tél : 33 00 87 90 / 33 05 64 37 699 327 215
		<p><b>Filière 1 : Génie Electrique Spécialités :</b> Maintenance des Systèmes Electroniques - Electrotechnique.</p> <p><b>Filière 2 : Génie Civil Spécialités :</b> Bâtiment - Travaux Publics.</p> <p><b>Filière 3 : Génie Thermique Spécialité :</b> Génie Thermique et Energie (Option : Froid et Climatisation).</p> <p><b>Filière 4 : Commerce-Vente Spécialité :</b> Commerce International.</p> <p><b>Filière 5 : Gestion Spécialités :</b> Comptabilité et Gestion des Entreprises - Gestion des Systèmes d'Information - Assistant Manager - Banque et Finance - Assurance.</p> <p><b>Filière 6 : Information et Communication Spécialités :</b> Communication des Organisations - Journalisme.</p> <p><b>Filière 7 : Génie Informatique Spécialité :</b> Informatique Industrielle et Automatisation.</p>	BTS
		<p><b>Filière 1 : Sciences et Techniques Industrielles Spécialités :</b> Informatique Industrielle - Génie Electrique (Options : Froid et Climatisation ; Electrotechnique ; Electronique) - Génie Civil - Génie Logiciel - Réseaux et Télécoms - Maintenance des Systèmes Informatiques - Informatique et Multimédia - Système et Réseaux - Génie Industriel et Maintenance.</p> <p><b>Filière 2 : Gestion et Management Spécialités :</b> Banque et Finance - Comptabilité et Finance (Option : Contrôle et Gestion) - Logistique et Transport - Marketing et Techniques de Commercialisation.</p> <p><b>Filière 3 : Communication Spécialité :</b> Publicité.</p>	Licence Professionnelle sous la tutelle académique de l'Université de Dschang
<b>10</b>	<b>Dénomination</b>	<b>ECOLE SUPÉRIEURE TECHNIQUE LA SALLE (EST)</b>	<b>Frère Blaise Marie DJEUKAM</b>
	<b>Références de Création et d'ouverture</b>	Accord de création : N°16-04349/L/MINESUP/SG/DDES/ESUP/SSIPES/AOSB du 27 avril 2016 Régularisé par l'arrêté : N°18-00672/MINESUP/SG/DDES/ESUP du 29 août 2018 Autorisation d'ouverture : N°16-04349/L/MINESUP/SG/DDES/ESUP/SSIPES/AOSB du 27 avril 2016	Douala BP: 5377 Tél: 698 047 167
		<p><b>Filière 1 : Génie Electrique Spécialités :</b> Electrotechnique - Contrôle, Instrumentation et Régulation - Maintenance des systèmes électroniques - Energies renouvelables - Maintenance des équipements industriels.</p> <p><b>Filière 2 : Génie Civil Spécialités :</b> Bâtiment - Travaux Publics - Géomètre-Topographe</p> <p><b>Filière 3 : Génie Mécanique et Productique Spécialités :</b> Construction Métallique - Chaudronnerie et Soudure - Mécanique et électronique automobiles (Options : Maintenance après-vente automobiles ; Mécatronique) - Maintenance des systèmes industriels (Option : Maintenance industrielle et productive).</p> <p><b>Filière 4 : Gestion Spécialités :</b> Comptabilité et Gestion des Entreprises - Gestion Logistique et Transport - Ressources Humaines - Assistant Manager - Gestion de la qualité - Gestion des ONG - Gestion des projets - Banque et Finance.</p> <p><b>Filière 5 : Génie Informatique Spécialités :</b> Informatique Industrielle et Automatisation - Génie logiciel - Infographie et Web-Design - Maintenance des systèmes informatiques - E-Commerce et Marketing numérique.</p> <p><b>Filière 6 : Réseaux et Télécommunications Spécialités :</b> Réseaux et Sécurité - Télécommunications.</p>	BTS
		<p><b>Filière 1 :</b> Génie mécanique et Productique <b>Spécialités :</b> Conception et Réalisation en Chaudronnerie Industrielle - Conception et Réalisation des Ouvrages Métalliques.</p> <p><b>Filière 2 : Génie électrique Spécialités :</b> Conception et Réalisation des Systèmes Automatiques/Robotique Industrielle - Electrotechnique - Informatique Industrielle et Automatisation.</p> <p><b>Filière 3 : Réseaux et Télécommunications Spécialité :</b> Réseaux et Sécurité.</p> <p><b>Filière 4 : Génie Civil Spécialités :</b> Travaux Publics - Géomètre Topographe.</p> <p><b>Filière 5 : Gestion Spécialités :</b> Gestion des Ressources Humaines - Gestion Logistique et Transports - Finance et Comptabilité - Banque et Finance - Comptabilité, Contrôle et Audit.</p>	Licence professionnelle sous la tutelle académique de l'Université de Douala

		<p><b>Filière 1 : Génie mécanique et Productique Spécialités :</b> Conception et Réalisation en Chaudronnerie Industrielle - Conception et Réalisation des Ouvrages Métalliques.</p> <p><b>Filière 2 : Génie électrique Spécialités :</b> Robotique Industrielle - Ingénierie Electrique - Informatique Industrielle et Automatisme.</p> <p><b>Filière 3 : Réseaux et Télécommunications Spécialité :</b> Réseaux et Sécurité.</p> <p><b>Filière 4 : Génie Civil Spécialités :</b> Travaux Publics - Géomètre Topographe.</p> <p><b>Filière 5 : Gestion Spécialités :</b> Gestion des Ressources Humaines - Gestion Logistique et Transports - Finance et Comptabilité - Banque et Finance - Comptabilité, Contrôle et Audit.</p>	<p>Master professionnel sous la tutelle académique de l'Université de Douala</p>
<b>11</b>	<b>Dénomination</b>	<b>FUNIC CAMEROON HIGHER INSTITUTE OF ENTREPRENEURSHIP AND TECHNOLOGY (FUNIC CAMEROON)</b>	<b>Madame Fotabe Elmine Ekali</b>
	<b>Références de Création et d'ouverture</b>	<p>Accord de création : N°20-07057/L/MINESUP/SG/DDES/ESUP/SDA/MF du 1er avril 2021</p> <p>Autorisation d'ouverture : N°21-03001/L/MINESUP/SG/DDES/SD-ESUP/SDA/LMN du 30 septembre 2020</p>	<p>Douala BP : 107</p> <p>Tél 679735200 / 670791007</p>
		<p><b>Filière 1 : Management Spécialités :</b> Assistant Manager- Project Management- Human Ressource Management- Logistics and Transport Management- Ports Shipping Management.</p> <p><b>Filière 1 : Business and Finance Spécialités :</b> Accountancy- Marketing-Trade-Sale- Banking and Finance- Insurance- International Trade.</p> <p><b>Filière 3 : Legal Careers Spécialités :</b> Legal Assistant.</p> <p><b>Filière 4 : Communication Spécialités :</b> Corporate Communication.</p> <p><b>Filière 5 : Computer Engineering Spécialités :</b> Computer Engineering option : Software Engineering.</p>	HND
<b>12</b>	<b>Dénomination</b>	<b>GUIDING HANDS HIGHER INSTITUTE OF NURSING AND BIOMEDICAL SCIENCES (GHINBS)</b>	<b>Madame Immaculate Concilia Bih Oyebog</b>
	<b>Références de Création et d'ouverture</b>	<p>Accord de création : N°21-00859/N/MINESUP/SG/DDES/ESUP/SDA/GA du 03 février 2021</p> <p>Autorisation d'ouverture : N°21-00859/N/MINESUP/SG/DDES/ESUP/SDA/GA du 03 février 2021</p>	<p>Douala BP :</p> <p>Tél 680583477</p>
		<b>Filière 1 : Medical and Biomedical Sciences Spécialités :</b> Nursing- Medical Laboratory Sciences- Midwifery- Pharmacy Technology.	HND
<b>13</b>	<b>Dénomination</b>	<b>HANSEATIC INSTITUTE OF TECHNOLOGY AND APPLIED SCIENCES (HITAS)</b>	<b>KENGNE KAMGA Maurice</b>
	<b>Références de Création et d'ouverture</b>	<p>Accord de création : N°21-07578/N/MINESUP/SG/DDES/ESUP/SDA/NMB du 30 novembre 2021</p> <p>Autorisation d'ouverture : N°21- 07578/N/MINESUP/SG/DDES/ESUP/SDA/NMB du 30 novembre 2021</p>	
		<p><b>Filière 1 :</b> Génie électrique <b>Spécialités :</b> Electrotechnique – Maintenance des systèmes électroniques – Energies renouvelables – Maintenance des équipements industriels.</p> <p><b>Filière 2 :</b> Génie mécanique et Productique ; <b>Spécialités :</b> Construction et fabrication mécanique (Options : Fabrication mécanique- Construction mécanique) – Construction métallique – Chaudronnerie et soudure – Mécanique et électronique automobile (Options : Maintenance après-vente automobile – Mécatronique) – Maintenance des systèmes industriels (Option : Maintenance industrielle et productive).</p> <p><b>Filière 3 :</b> Génie thermique <b>Spécialités :</b> Génie thermique et énergie (Option : Froid et climatisation).</p> <p><b>Filière 4 :</b> Information et Communication ; <b>Spécialités :</b> Communication des organisations.</p> <p><b>Filière 5 :</b> Génie informatique ; <b>Spécialités :</b> Génie logiciel – Informatique industrielle et Automatisme.</p> <p><b>Filière 6 :</b> Génie Civil ; <b>Spécialités :</b> Bâtiment – Géomètre topographe – Menuiserie et Ebénisterie.</p> <p><b>Filière 7 :</b> Agriculture et élevage ; <b>Spécialités :</b> Production animale – Production végétale – Aquaculture.</p> <p><b>Filière 8 :</b> Carrières juridiques ; <b>Spécialités :</b> Assistant judiciaire – Droit des affaires et de l'entreprise – Droit foncier et domanial – Gestion fiscale.</p> <p><b>Filière 9 :</b> Gestion <b>Spécialités :</b> Gestion logistique et transport - Gestion des systèmes d'information – Ressources humaines – Banque et finance – comptabilité et gestion des entreprises</p> <p><b>Filière 10 :</b> Tourisme/Hôtellerie/Restauration <b>Spécialités :</b> Gestion et management hôtelier – Management et techniques d'hébergement</p>	<b>BTS</b>

**INSTITUT SUPERIEUR "GABRIEL RITA"**  
**"GABRIEL RITA" HIGHER INSTITUTE**

Année académique / Academic year : 2022/2023

Nous formons votre futur

Aut. d'ouverture N° / Opening Decision N°  
 20-06458L/MINESUP/ SG/ DDES/SD-ESUP/SDA/LMH du 08 Septembre 2020

We shape your future



Réussir c'est Savoir Choisir/ Success is the Knowledge to Choose

BP: 7261 Douala-Bassa WhatsApp :683 76 95 35 / Tél : 674 52 43 22 / 674 36 16 76 / 658 23 95 08 / 682 67 20 50  
 E-mail: saintgabrielrithigherinstitut@yahoo.com  
 Lieu : CAMPUS A : Situé à Yassa, derrière l'hôpital SAINT JEAN DE DIEU  
 CAMPUS B : Situé à Yassa, 100m du carrefour en allant vers la LEPROSERIE de la DIBAMBA  
 Cours du jour et cours du soir / Day classes and evening classes

**FILIERES COMMERCIALE ET DE GESTION / COMMERCIAL FIELDS**

- Spécialités**
- ✓ Sage-femme
  - ✓ Kinesithérapie
  - ✓ Sciences infirmières
  - ✓ Technique de laboratoire
  - ✓ Odonto stomatologie
  - ✓ Technique pharmaceutique

**FILIERES DE SANTE / HEALTH FIELDS**

- Specialities**
- ✓ Midwifery
  - ✓ Physiotherapy
  - ✓ Nursing
  - ✓ Medical laboratory studies
  - ✓ Dental therapy
  - ✓ Pharmacy technology

**FILIERE INDUSTRIELLE ET TECHNOLOGIQUE / INDUSTRIAL FIELDS**

**GÉNIE MÉCANIQUE ET PRODUCTIQUE / MECHANICAL ENGINEERING**

Spécialités	Specialities
<ul style="list-style-type: none"> <li>✦ Fabrication Mécanique</li> <li>✦ Mécanique Auto de réparation et diesel poids lourd</li> <li>✦ Construction mécanique</li> <li>✦ Maintenance après vente automobile (MAVA)</li> <li>✦ Mécatronique</li> <li>✦ Chaudronnerie et Tuyauterie Industrielle</li> <li>✦ Construction Métallique</li> </ul>	<ul style="list-style-type: none"> <li>✦ Sheet Metal and Welding</li> <li>✦ Metal Construction</li> <li>✦ Mechanical Construction</li> <li>✦ Mecatronic</li> <li>✦ Motor Mécanic</li> </ul>

**GÉNIE CIVIL / CIVIL ENGINEERING**

Spécialités	Specialities
<ul style="list-style-type: none"> <li>✦ Bâtiment (BAT)</li> <li>✦ Travaux publique (TP)</li> <li>✦ Géomètre topographe (GTO)</li> <li>✦ Géotechnique géologie appliquée (GEG)</li> </ul>	<ul style="list-style-type: none"> <li>✦ Civil Engineering Technology</li> <li>✦ Topography</li> <li>✦ Building Science and Technology</li> <li>✦ Roads and civil Engineering</li> <li>✦ Geotecnics</li> <li>✦ Surveys</li> </ul>

**GÉNIE THERMIQUE ET ENERGIE / THERMAL AND ENERGY ENGINEERING**

Spécialités	Specialities
<ul style="list-style-type: none"> <li>✦ Froid et climatisation</li> </ul>	<ul style="list-style-type: none"> <li>✦ Air conditioning and refrigeration</li> </ul>

**GÉNIE ELECTRIQUE / ELECTRICAL ENGINEERING**

Spécialités	Specialities
<ul style="list-style-type: none"> <li>✦ Electro technique</li> <li>✦ Maintenance des équipements industriels</li> <li>✦ Maintenance des systèmes électroniques</li> <li>✦ Maintenance des appareils bio médicaux</li> <li>✦ Robotique industrielle</li> </ul>	<ul style="list-style-type: none"> <li>✦ Electronics ;</li> <li>✦ Electrotechnics ;</li> <li>✦ Electrical Power System ;</li> <li>✦ Maintenance of Industrial System</li> <li>✦ Installion and maintenance of hospital machine</li> </ul>

**GÉNIE INFORMATIQUE RESEAU ET TELECOMMUNICATION / COMPUTER ENGINEERING AND TELECOM**

Spécialités	Specialities
<ul style="list-style-type: none"> <li>✦ Génie logiciel</li> <li>✦ E-commerce et marketing numériques</li> <li>✦ Infographie et Web Design (IWD)</li> <li>✦ Informatique Industrielle et automatisme</li> <li>✦ Maintenance des systèmes informatique (M.S.I)</li> <li>✦ Réseau et sécurité (RES)</li> <li>✦ Télécommuncation (Tel)</li> </ul>	<ul style="list-style-type: none"> <li>✦ Computer Eginering (Options: software Engineering Date Base Management)</li> <li>✦ Computer maintenance (Option: hardware Maintenance)</li> <li>✦ Computer Graphics and Web Design</li> <li>✦ E-Commerce and Digital Marketing</li> <li>✦ Telecommunication</li> <li>✦ Networking and security</li> </ul>

<b>14</b>	<b>Dénomination</b>	<b>HIGHER INSTITUTE FOR NURSES AND TECHNICO-SANITARY PERSONNELS (HINTP)</b>	<b>SEDE Joseph</b>
	<b>Références de Création et d'ouverture</b>	Accord de création : N°12/0363/MINESUP du 16 août 2012 Autorisation d'ouverture : N°13/0051/MINESUP du 09 janvier 2013 complété par l'arrêté N°13/0053/MINESUP du 09 janvier 2013	Douala (Bonabéri) BP: 5291 Tél: 699 919 038 33 12 83 23
	<b>Filière :</b> Medical and Biomedical Sciences <b>Spécialités :</b> Nursing - Medical Laboratory Sciences - Midwifery.		HND
	<b>Filière 1 :</b> Etudes Médico-Sanitaires <b>Spécialités :</b> Sciences Infirmières - Sage-Femme. <b>Filière 2 :</b> Sciences et Techniques Biomédicales <b>Spécialité :</b> Techniques de Laboratoire et d'Analyse Médicale.		BTS
	<b>Filière :</b> Medical and Biomedical Sciences <b>Spécialités :</b> Nursing - Medical Laboratory Sciences.		Bachelor's Degree sous la tutelle académique de l'Université de Buea
	<b>Filière :</b> Medical and Biomedical Sciences <b>Spécialités :</b> Medical Laboratory Sciences (Options : Clinical Bacteriology and Parasitology ; Clinical Biochemistry) - Public Health (Options : Health Promotion/Disease Prevention ; Health Care Management).		Master Professionnel sous la tutelle académique de l'Université de Buea
<b>15</b>	<b>Dénomination</b>	<b>HIGHER INSTITUTE OF BUSINESS</b>	<b>DIMA Gabriel</b>
	<b>Références de Création et d'ouverture</b>	Accord de création : N°07/0015/MINESUP du 20 février 2007 complété par l'arrêté : N° 08/0039/MINESUP du 17 décembre 2008 Autorisation d'ouverture : N°12/0400/MINESUP du 17 août 2012	Douala (Ndogbong) BP 7875 Tél : 33 03 14 79 / 33 03 14 58.
	<b>Filière 1 :</b> Génie Electrique <b>Spécialité :</b> Maintenance des Systèmes Electroniques. <b>Filière 2 :</b> Génie Civil <b>Spécialités :</b> Bâtiment - Travaux Publics. <b>Filière 3 :</b> Génie Mécanique et Productique <b>Spécialité :</b> Fabrication et Construction Mécaniques (Options : Fabrication Mécanique ; Construction Mécanique). <b>Filière 4 :</b> Commerce-Vente <b>Spécialité :</b> Commerce International. <b>Filière 5 :</b> Gestion <b>Spécialités :</b> Comptabilité et Gestion des Entreprises - Gestion des Systèmes d'Information - Banque et Finance - Assistant Manager - Assurance - Gestion Logistique et Transport. <b>Filière 6 :</b> Information et Communication <b>Spécialité :</b> Communication des Organisations. <b>Filière 7 :</b> Génie Informatique <b>Spécialités :</b> Maintenance des Systèmes Informatiques - Informatique Industrielle et Automatismes. <b>Filière 8 :</b> Tourisme, Hôtellerie et Restauration <b>Spécialités :</b> Tourisme et Loisirs (Option : Management Touristique) - Hôtellerie (Option : Gestion et Management Hôtelière).		BTS
	<b>Filière 1 :</b> Management <b>Spécialités :</b> Assistant Manager - Logistics and Transport Management. <b>Filière 2 :</b> Business and Finance <b>Spécialités :</b> Banking and Finance - Marketing, Trade, Sale - Accountancy - Insurance. <b>Filière 3 :</b> Electrical and Electronics Engineering <b>Spécialités :</b> Electronic - Electrotechnics. <b>Filière 4 :</b> Mechanical Engineering <b>Spécialités :</b> Mechanical Manufacturing - Mechanical Construction. <b>Filière 5 :</b> Computer Engineering <b>Spécialités :</b> Computer Engineering (Options : Software Engineering ; Computer Science and Networks ; Data Base Management) - Computer Maintenance (Option : Hardware Maintenance). <b>Filière 6 :</b> Tourism and Hotel Management <b>Spécialités :</b> Hotel Management and Catering. <b>Filière 7 :</b> Communication <b>Spécialité :</b> Journalism.		HND
	<b>Filière 1 :</b> Gestion des Ressources Humaines <b>Filière 2 :</b> Management <b>Filière 3 :</b> Merchandising <b>Filière 4 :</b> Marketing Opérationnel <b>Filière 5 :</b> Communication <b>Filière 6 :</b> Négociation Vente <b>Filière 7 :</b> Audit et Contrôle de Gestion	<b>Filière 8 :</b> Organisation et Gestion des Entreprises <b>Filière 9 :</b> Méthodes Informatiques Appliquées <b>Filière 10 :</b> Réseaux et Télécommunications <b>Filière 11 :</b> Systèmes Embarqués <b>Filière 12 :</b> Gestion des Stocks <b>Filière 13 :</b> Logistique Industrielle <b>Filière 14 :</b> Management Logistiques et Techniques Multimédia	Licence Professionnelle sous la tutelle académique de l'Université de Douala

16	<b>Dénomination</b>	<b>HIBMAT UNIVERSITY INSTITUTE DE BUEA (HUIB) HIGHER INSTITUTE OF BUSINESS MANAGEMENT AND TECHNOLOGY (HIBMAT)</b>	<b>CHILAKA A. Jude</b>
<b>Références de Création et d'ouverture</b>		Accord de création : N°20-06397/L/MINESUP/DDES/ESUP/SDA/ABC du 07 septembre 2020 Autorisation d'ouverture : N°20-06397/L/MINESUP/DDES/ESUP/SDA/ABC du 07 septembre 2020	Douala BP : Tél 675402368 / 237330311
		<p><b>Filière 1 : Management Spécialités</b> : Assistant Manager- Operation of Air Transport- Management of Non-Governmental Organization (NGO'S)- Project Management- Human Resource Management- Quality Management- Information System Management- Sport Management- Local Government Management (Options : Accounting and Finance- Local Government Taxation- Local Government Administration) - Statistics.</p> <p><b>Filière 2 : Business and Finance Spécialités</b> : Accountancy- Marketing-Trade-Sale- Banking and Finance - International Trade- Microfinance- Insurance.</p> <p><b>Filière 3 : Legal Careers Spécialités</b> : Legal Assistant- Business Law- Land Law – Stock Market Career- Custom and Transit- Tax Management.</p> <p><b>Filière 4 : Computer Engineering Spécialités</b> : Computer Engineering (Option : Software Engineering) - Computer Maintenance (Option : Hardware Engineering).</p>	HND
17	<b>Dénomination</b>	<b>HIGHER INSTITUTE OF PROFESSIONAL EXCELLENCE (HIPE)</b>	<b>NDE SARA KANG Christopher</b>
<b>Références de Création et d'ouverture</b>		Accord de création : N°17-05219/L/MINESUP/SG/DDES/ESUP/SDA/OPC du 22 mai 2017 Autorisation d'ouverture : N°17-05219/L/MINESUP/SG/DDES/ESUP/SDA/OPC du 22 mai 2017	Douala BP : 9496 Tél : 677 778 055 / 655 652 373
		<p><b>Filière 1 : Management Spécialité</b> : Assistant Manager - Logistics and Transport Management- Project Management- Human Resources Management- Statistics- Information System Management- Shipping Management- Quality System Management.</p> <p><b>Filière 2 : Business and Finance Spécialités</b>: Accountancy - Banking and Finance - Insurance - Marketing, Trade, Sale.</p> <p><b>Filière 3 : Networks and Telecommunication Spécialité</b>: Telecommunication.</p> <p><b>Filière 4 : Computer Engineering Spécialités</b>: Computer Engineering (Options: Software Engineering; Computer Science and Networks; Date Base Management) - Computer Maintenance (Option: Hardware Maintenance)</p> <p><b>Filière 5 : Legal Careers Spécialités</b> : Tax Management- Business Law- Land Law- Customs and Transit.</p> <p><b>Filière 6 : Electrical and Electronic Engineering Spécialités</b> : Electronics- Electrical Power System- Maintenance of Industrial System.</p> <p><b>Filière 7 : Civil Engineering Spécialités</b> : Topography- Building Sciences and Technology- Woods Works (Options : Joinery and Cabinetmaking- Carpentry- Roads and Civil Engineering).</p> <p><b>Filière 8 : Thermal and Energy Engineering Spécialités</b> : Sustainability and Renewable Energy</p> <p><b>Filière 9 : Mechanical Engineering Spécialités</b> : Metal Construction- Mechanical Manufacturing- Mechanical Construction.</p> <p><b>Filière 10 : Home Economics and Social Work Spécialité</b> : Bakery and Food Processing.</p> <p><b>Filière 11 : Medical and Biomedical Sciences Spécialités</b> : Nursing- Medical Laboratory Sciences- Midwifery- Pharmacy Technology- Physiotherapy.</p>	HND
		<p><b>Filière 1 : Génie Electrique Spécialités</b> : Electrotechnique – Infographie et Web design- Maintenance des Systèmes Electroniques - Contrôle, Instrumentation et Régulation- Energies Renouvelables.</p> <p><b>Filière 2 : Commerce-Vente Spécialités</b> : Commerce International - Marketing, Commerce, Vente</p> <p><b>Filière 3 : Gestion Spécialités</b> : Assurance - Gestion Logistique et Transport - Banque et Finance – Gestion des Ressources Humaines - Comptabilité et Gestion des Entreprises- Assistant Manager- Gestion de la Qualité- Gestion Logistique et Transport- Microfinance- Gestion des Organisations Non Gouvernementales (ONG)- Gestion des Projets- Gestion des Systèmes d'Information.</p> <p><b>Filière 4 : Génie Informatique Spécialités</b> : Maintenance des Systèmes Informatiques - Informatique Industrielle et Automatisme- Génie Logiciel- Infographie et Webdesign- E-Commerce et Marketing Numérique.</p> <p><b>Filière 5 : Carrières Juridiques Spécialités</b> : Assistanat Judiciaire- Droit des Affaires et de l'Entreprise- Droit Foncier et Domanial- Métiers de la Bourse- Gestion Fiscale- Douane et Transit.</p> <p><b>Filière 6 : Génie Civil Spécialités</b> : Bâtiment- Travaux Publics- Géomètre Topographe.</p> <p><b>Filière 7 : Génie Mécanique et Productique Spécialités</b> : Chaudronnerie et Soudure- Construction Métallique- Mécanique et Electronique Automobiles (Options : Mécatronique- Maintenance Apres Vente Automobile) - Construction et Fabrication Mécaniques (Options : Construction Mécanique- Fabrication Mécanique).</p> <p><b>Filière 8 : Réseaux et Télécommunications Spécialités</b> : Télécommunications- Réseaux et Sécurité.</p> <p><b>Filière 9 : Tourisme, Hôtellerie et Restauration Spécialités</b> : Restauration (Options : Génie Culinaire- Commercialisation et Services de Restauration).</p> <p><b>Filière 10 : Etudes Médico-Sanitaires Spécialités</b> : Sage-femme- Sciences Infirmières.</p> <p><b>Filière 11 : Sciences et Techniques Biomédicales Spécialités</b> : Techniques de Laboratoire et d'Analyse Médicales- Techniques Pharmaceutiques</p>	BTS

<b>18</b>	<b>Dénomination</b>	<b>HIGHER INSTITUTE OF SCIENCES AND TECHNOLOGY (HIST)</b>	<b>BONA BONA Théophile Marcel</b>
	<b>Références de Création et d'ouverture</b>	Accord de création : N°18-08894/L/MINESUP/SG/DDES/SD-ESUP/SDA/LMN du 16 octobre 2018 Autorisation d'ouverture : N°18-08894/L/MINESUP/SG/DDES/SD-ESUP/SDA/LMN du 16 octobre 2018	Douala BP : 15712 Tél : 699 968 683
	<b>Filière 1 : Agriculture Spécialités</b> : Animal production Technology - Crop production Technology - Agro pastoral Adviser - Agropastotal entrepreneurship. <b>Filière 2 : Thermal and Energy Engineering Spécialités</b> : Air conditioning and refrigeration - Renewable energy. <b>Filière 3 : Information and Communication Spécialités</b> : Journalism - Advertising and Public Relations - Corporate Communication - Editing Printing and Publishing.		HND
	<b>Filière 4 : Electrical Engineering Spécialités</b> : Electronics - Electrotechnics - Electrical Power System - Maintenance of Biomedical Equipment - Maintenance of Industrial System Control - Instrumentation and Regulation. <b>Filière 5 : Network and telecommunication Spécialités</b> : Telecommunication - Network and Security. <b>Filière 6 : Computer Engineering Spécialités</b> : Computer Engineering - Computer Maintenance - Industrial Computing and Automatism - Computer Graphics and Web Design - E Commerce and Digital Marketing. <b>Filière 7 : Legal careers Spécialités</b> : Legal Assistant - Business and Company Law - Private and Public Land Law - Stock Exchange - Customs And Transit. <b>Filière 8 : Medical and Biomedical Sciences Spécialités</b> : Nursing - medical laboratory Studies - Pharmacy Technology - Midwifery - physiotherapy - Nutrition and Dietetics - Health Care Management. <b>Filière 9 : Business and Finance Spécialités</b> : Accountancy - Banking and Finance - Insurance - Marketing, Trade, Sale - International Trade - Microfinance. <b>Filière 10 : Management Spécialités</b> : Assistant manager - Operation of Air Transport - Management of Non-Governmental Organization - Project Management - Human Resource Management - Logistics and Transport Management - Information Systems Management - Local Government Management - Statistics - Port Shipping Management. <b>Filière 11 : Mechanical Engineering Spécialités</b> : Metal construction - Mechanical Construction - Mechanical Manufacturing. <b>Filière 12 : Civil Engineering Spécialités</b> : Civil Engineering Technology - Roads and Civil Engineering - Topography - Urban planning - Sanitary Installation and Plumbing - Building Science and Technology.		HND
<b>19</b>	<b>Dénomination</b>	<b>ICON HIGHER INSTITUTE OF HEALTH AND MANAGEMENT SCIENCES</b>	<b>FONGUH Jacob GEH</b>
	<b>Références de Création et d'ouverture</b>	Accord de création : N°20-09060/L/MINESUP/SG/DDES/SD-ESUP/SDA/NA du 30 decembre 2020 Autorisation d'ouverture : N°20-09060/L/MINESUP/SG/DDES/SD-ESUP/SDA/NA du 30 decembre 2020, complétée par l'autorisation N°22-01020/MINESUP/SG/DDES/ESUP/SDA/NA du 02 mars 2022 portant extension des filières et spécialités	Douala BP : 244 Tél : 674196799 / 678161788
	<b>Filière 1</b> : Management <b>Spécialités</b> : Logistics and Transport Management- Port Shipping Management- Project Management. <b>Filière 2</b> : Medical and Biomedical Sciences <b>Spécialités</b> : Medical laboratory Sciences –Nursing – Midwifery – Pharmacy Technology – Health Care Management <b>Filière 3</b> : Business and Finance <b>Spécialités</b> : Accountancy- Banking and Finance- Insurance- Marketing-Trade-Sale. <b>Filière 4</b> : Tourism and Hotel Management <b>Spécialités</b> : Tourism and Travel Agency Management- Hospitality Management <b>Filière 5</b> : Education <b>Spécialités</b> : Didactics, Curriculum Development and Teaching – Education Management and Administration – Distance and Continuing Education		HND

<b>20</b>	<b>Dénomination</b>	<b>INSTITUT DES ETUDES SUPÉRIEURES DE SCIENCE, D'INDUSTRIE ET DES TECHNIQUES DE GESTION (IHES-SITG)</b>	<b>NANTSA Augustin</b>
	<b>Références de Création et d'ouverture</b>	Accord de création : N°12/0640/MINESUP/SG/DDES du 23 novembre 2012 Autorisation d'ouverture : N°14/0396/MINESUP/SG/DDES/ du 04 juillet 2014	Douala (Akwa) BP : 8939 Tél : 677 613 380
		<b>Filière 1 : Commerce-Vente Spécialité :</b> Commerce International. <b>Filière 2 : Gestion Spécialités :</b> Banque et Finance - Comptabilité et Gestion de Entreprises - Gestion des Systèmes d'Information. <b>Filière 3 : Tourisme, Hôtellerie et Restauration Spécialité :</b> Hôtellerie (Option : Gestion et Management Hôtelières).	BTS
<b>21</b>	<b>Dénomination</b>	<b>INSTITUT PRIVÉ D'ENSEIGNEMENT SUPÉRIEUR CISMED-SANTE</b>	<b>TCHIEGMO Fabrice</b>
	<b>Références de Création et d'ouverture</b>	Accord de création : N°22-01340/L/MINESUP/SG/DDES/ESUP/SDA/MF du 10 mars 2022 Autorisation d'ouverture : N°22-01340/L/MINESUP/SG/DDES/ESUP/SDA/MF du 10 mars 2022	Douala/ Ange Raphael BP : Tél 699459617/654974682
		<b>Filière 1 : Etudes Médico-Sanitaires</b> <b>Spécialités :</b> Sage-femme ; Sciences Infirmières ; Kinesithérapie ; Odontostomatologie. <b>Filière 2 : Sciences et Techniques Biomédicales</b> <b>Spécialités :</b> Techniques de Laboratoire et d'Analyse Médicale ; Techniques Pharmaceutiques.	BTS
<b>22</b>	<b>Dénomination</b>	<b>INSTITUT PANAFRICAIN POUR LE DÉVELOPPEMENT (IPD) ASSOCIATION INTERNATIONALE INSTITUT PANAFRICAIN POUR LE DÉVELOPPEMENT</b>	<b>représentée par KAMDEM Emmanuel</b>
	<b>Références de Création et d'ouverture</b>	Accord de création : N°17-08838/L/MINESUP/SG/DDES/ESUP/OPC du 31 août 2017 Autorisation d'ouverture : N°17-08838/L/MINESUP/SG/DDES/ESUP/OPC du 31 août 2017	Douala BP : 35527 Tél : 222 208 235
		<b>Filière 1 : Gestion</b> <b>Filière 2 : Carrières Juridiques</b>	Licence professionnelle sous la tutelle académique de l'Université de Yaoundé II
		<b>Filière 1 : Gestion</b> <b>Filière 2 : Carrières Juridiques</b>	Master professionnel sous la tutelle académique de l'Université de Yaoundé II
		<b>Filière 1 : Gestion</b> <b>Filière 2 : Carrières Juridiques</b>	Executive Master sous la tutelle académique de l'Université de Yaoundé II
<b>23</b>	<b>Dénomination</b>	<b>INSTITUT SUPÉRIEUR AFRICAIN D'ENSEIGNEMENT MANAGÉRIAL ET TECHNOLOGIQUE (ISA-EMT)</b>	<b>Gabriel KUIATSE</b>
	<b>Références de Création et d'ouverture</b>	Accord de création : N°11/0039/MINESUP du 12 janvier 2011 Autorisation d'ouverture : N°12/0360/MINESUP du 17 août 2012	Douala (Makepe) BP : 1215 Douala Tél : 699 925 213 / 679 111 123
		<b>Filière 1 : Agriculture et Elevage Spécialité :</b> Techniques Commerciales Agricoles. <b>Filière 2 : Génie biologique Spécialités :</b> Analyses biologiques et biochimiques - Industries alimentaires - Diététique - Biotechnologie agricole. <b>Filière 3 : Génie géologique et pétrolier Spécialités :</b> Mines et Géologies appliquées - Ingénierie pétrolière. <b>Filière 4 : Génie mécanique et Productive Spécialités :</b> Construction et fabrication mécaniques (Options : Construction Mécanique ; Fabrication Mécanique) - Chaudronnerie et Soudure - Mécanique et électronique automobiles (Options : Maintenance et Après-Vente Automobile ; Mécatronique) - Maintenance des systèmes industriels (Option : Maintenance industrielle et Productive) - Technologie de la Marine marchande (Option : <i>Hygiène, Qualité, Sécurité et Environnement</i> ) <b>Filière 5 : Génie électrique Spécialités :</b> Electrotechnique - Maintenance des systèmes électroniques - Energies renouvelables - Maintenance des équipements industriels. <b>Filière 6 : Génie thermique Spécialité :</b> Génie thermique Energie (Option : Froid et Climatisation).	BTS

	<p><b>Filière 7 : Génie civil Spécialités :</b> Bâtiment - Travaux publics - Géomètre Topographe.</p> <p><b>Filière 8 : Commerce-Vente Spécialités :</b> Commerce International</p> <p><b>Filière 9 : Gestion Spécialités :</b> Assurance - Gestion logistique et transport - Gestion de la qualité - Gestion des Systèmes d'Information - Assistant Manager - Ressources humaines - Banque et Finance - Comptabilité et Gestion des entreprises.</p>	BTS
	<p><b>Filière 10 : Carrières juridiques Spécialités :</b> Droit des Affaires et de l'Entreprise – Droit Foncier Domanial – Gestion Fiscale – Douane et Transit.</p> <p><b>Filière 11 : Information-Communication Spécialité :</b> Communication des Organisations.</p> <p><b>Filière 12 : Tourisme, Hôtellerie et Restauration Spécialités :</b> Hôtellerie - Restauration.</p> <p><b>Filière 13 : Etudes médico-sanitaires Spécialités :</b> Sage-femme - Sciences infirmières.</p> <p><b>Filière 14 : Sciences et Techniques biomédicales Spécialités :</b> Techniques de laboratoire et d'analyse médicale - Techniques pharmaceutiques.</p> <p><b>Filière 15 : Génie Informatique Spécialités :</b> Génie logiciel - Infographie et Web-design - Maintenance des systèmes informatiques - Informatique industrielle et Automatisme - E-Commerce et Marketing numérique.</p> <p><b>Filière 16 : Réseaux et Télécommunications Spécialités :</b> Télécommunications - Réseaux et Sécurité.</p>	BTS
	<p><b>Filière 1 : Management Spécialités :</b> Assistant Manager - Logistics and Transport Management.</p> <p><b>Filière 2 : Business and Finance Spécialités :</b> Banking and Finance - Marketing Trade Sale - Accountancy - Insurance.</p> <p><b>Filière 3 : Medical and Biomedical Sciences Spécialités :</b> Nursing - Medical Laboratory Sciences - Health Care Management - Nutrition and Dietetics - Midwifery - Physiotherapy.</p>	HND
	<p><b>Filière 1 : Sciences Spécialités :</b> Mathématiques - Physique et Chimie - Génie Pétrolier.</p> <p><b>Filière 2 : Sciences Economiques et de Gestion Spécialités :</b> Gestion Comptable et Financière - Gestion des Ressources Humaines - Contrôle et Audit - Banque et Finance - Marketing - Gestion Logistique et Transports.</p> <p><b>Filière 3 : Industrielle et Technologique Spécialités :</b> Génie Electrique et Electrotechnique - Informatique Industrielle - Génie Logiciel - Télécommunications et Techniques de l'Information - Qualité, Hygiène, Sécurité, Environnement - MAVA Expertise Automobile - MAVA Management Maintenance Automobile.</p>	Licence professionnelle sous la tutelle académique de l'Université de Douala
	<p><b>Filière 1 : Sciences Spécialités :</b> Mathématiques - Physique et Chimie - Génie Pétrolier.</p> <p><b>Filière 2 : Sciences Economiques et de Gestion Spécialités :</b> Gestion Comptable et Financière - Gestion des Ressources Humaines - Contrôle et Audit - Banque et Finance - Marketing - Gestion Logistique et Transports.</p> <p><b>Filière 3 : Industrielle et Technologique Spécialités :</b> Génie Electrique et Electrotechnique - Informatique Industrielle - Génie Logiciel - Télécommunications et Techniques de l'Information - Qualité, Hygiène, Sécurité, Environnement - MAVA Expertise Automobile - MAVA Management Maintenance Automobile.</p>	Master professionnel sous la tutelle académique de l'Université de Douala
<b>24</b>	<b>Dénomination</b>	<b>INSTITUT SUPÉRIEUR AFRICAIN DES TECHNOLOGIES DE L'INFORMATION ET DE LA CONNAISSANCE (ISATIC)</b>
	<b>Références de Création et d'ouverture</b>	<p>Accord de création : N°18-06483/L/MINESUP/SG/DDES/SDA/OAGS du 03 août 2018</p> <p>Autorisation d'ouverture : N°18-06483/L/MINESUP/SG/DDES/SDA/OAGS du 03 août 2018</p>
	<p><b>Filière 1 : Génie Informatique Spécialités :</b> Génie Logiciel - Infographie et Web Design - Informatique Industriel et Automatisme - Maintenance des Systèmes Informatiques - E-commerce et Marketing Numérique.</p> <p><b>Filière 2 : Télécommunications et Réseaux Spécialités :</b> Télécommunications - Réseaux et Sécurité.</p> <p><b>Filière 3 : Gestion Spécialité :</b> Gestion des Systèmes d'Information.</p>	BTS
	<p><b>Filière 1 : Génie Informatique Spécialités :</b> Systèmes d'Information - Conception de Big Data Center - E-santé - E-logistique - E-agriculture.</p> <p><b>Filière 2 : Réseaux et Télécommunications Spécialités :</b> Conception des Réseaux de Télécommunications - Internet des Objets.</p>	Licence professionnelle sous la tutelle académique de l'Université de Douala
	<p><b>Filière 1 : Génie Informatique Spécialités :</b> Cloud Computing - Applications Mobiles - E-logistique - E-agriculture - E-santé.</p> <p><b>Filière 2 : Réseaux et Télécommunications Spécialité :</b> Internet des Objets.</p>	Master professionnel sous la tutelle académique de l'Université de Douala

<b>25</b>	<b>Dénomination</b>	<b>INSTITUT SUPÉRIEUR BILINGUE POLYTECHNIQUE (ISBIPO)</b>	<b>NGUEUGA Emmanuel</b>
	<b>Références de Création et d'ouverture</b>	Accord de création : N°21-04561/L/MINESUP/SG/DDES/SDA/AOSB du 14 juillet 2021 Autorisation d'ouverture : N°21 04561/L/MINESUP/SG/DDES/SDA/AOSB du 14 juillet 2021, complété par l'autorisation N°22-02604/MINESUP/SG/DDES/ESUP/SDA/AOSB du 18 avril 2022, portant levée des réserves sur l'ouverture de certaines filières et spécialités	Douala (Bonabéri) BP: 9229 Tél : 677 77 64 76
		<b>Filière 1 : Gestion Spécialités :</b> Ressources Humaines – Gestion Logistique et Transport – Gestion des ONG – Gestion des Projets – Banque et Finance <b>Filière 2 : Génie Electrique Spécialité :</b> Electrotechnique <b>Filière 3 : Génie Mécanique et Productique Spécialités :</b> Mécanique et Electronique Automobiles ( <b>Option :</b> Maintenance Après-Vente Automobile) – Construction et Fabrication Mécaniques ( <b>Option :</b> Construction Mécanique) – Construction Métallique <b>Filière 4 : Génie Civil Spécialité :</b> Bâtiment	BTS
		<b>Field : Electrical and Electronic Engineering Spécialities :</b> Electrotechnics <b>Field : Mechanical Engineering Spécialities :</b> Mechanical Construction – Metal Construction <b>Field : Civil Engineering Spécialities :</b> Building Science and Technology	HND
<b>26</b>	<b>Dénomination</b>	<b>INSTITUT SUPÉRIEUR D'ETUDES COMMERCIALES ET DE MANAGEMENT (ISECMA)</b>	<b>MAKANG MBEINUN Jean</b>
	<b>Références de Création et d'ouverture</b>	Accord de création : N°08/0276/MINESUP du 03 octobre 2008 Autorisation d'ouverture : N°11/052/MINESUP du 12 janvier 2011	Douala (Cité des Palmiers) BP: 7308 Tél : 699 637 837 / 677 705 624
		<b>Filière 1 : Commerce-Vente Spécialité :</b> Commerce International. <b>Filière 2 : Gestion Spécialités :</b> Comptabilité et Gestion des Entreprises - Gestion des Systèmes d'Information - Assistant Manager - Gestion Logistique et Transport. <b>Filière 3 : Information et Communication Spécialité :</b> Communication des Organisations.	BTS
		<b>Filière : Commerciale et de Gestion Spécialités :</b> Transport et Logistique - Marketing (Option : Marketing Manager Opérationnel) - Comptabilité et Finance - Gestion des Ressources Humaines - Banque (Option : Conseiller et Gestion de la Clientèle) - Commerce International.	Licence professionnelle sous la tutelle académique de l'Université de Dschang
<b>27</b>	<b>Dénomination</b>	<b>INSTITUT SUPÉRIEUR D'INFORMATIQUE ET DE LA COMMUNICATION (ISICOM)</b>	<b>NGUETCHOM née TCHAMBOU Florence</b>
	<b>Références de Création et d'ouverture</b>	Accord de création : N°11/0030/MINESUP du 12 janvier 2011 Autorisation d'ouverture : N°11/0049/MINESUP du 12 janvier 2011	Douala (Logbessou) BP: 4285 Tél : 675 294 285
		<b>Filière 1 : Génie Electrique Spécialités :</b> Maintenance des Systèmes Electroniques - Electrotechnique. <b>Filière 2 : Génie Civil Spécialités :</b> Bâtiment - Travaux Publics - Géomètre Topographe - Menuiserie et Ebénisterie. <b>Filière 3 : Génie Thermique Spécialité :</b> Génie et Thermique et Energie (Option : Froid et Climatisation). <b>Filière 4 : Génie Mécanique et Productique Spécialités :</b> Fabrication et Construction Mécaniques (Options : Fabrication Mécanique ; Construction Mécanique) - Mécanique et Electronique Automobiles (Option : Maintenance Après-Vente Automobile). <b>Filière 5 : Commerce-Vente Spécialités :</b> Commerce International - Marketing, Commerce et Vente. <b>Filière 6 : Gestion Spécialités :</b> Comptabilité et Gestion des Entreprises - Gestion des Systèmes d'Information - Assistant Manager - Assurance - Banque et Finance - Gestion Logistique et Transport - Ressources Humaines. <b>Filière 7 : Carrières Juridiques Spécialités :</b> Assistanat Judiciaire - Droit des Affaires et de l'Entreprise. <b>Filière 8 : Information et Communication Spécialités :</b> Communication des Organisations - Journalisme. <b>Filière 9 : Tourisme, Hôtellerie et Restauration Spécialités :</b> Tourisme et Loisirs (Option : Management Touristique) - Hôtellerie (Option : Gestion et Management Hôtelières). <b>Filière 10 : Arts et Métiers de la Culture Spécialité :</b> Photographie et Audiovisuel. <b>Filière 11 : Génie Informatique Spécialité :</b> Maintenance des Systèmes Informatiques. <b>Filière 12 : Réseaux et Télécommunications Spécialités :</b> Télécommunications - Réseaux et Sécurité.	BTS

	<p><b>Filière 1 : Management Spécialités :</b> Assistant Manager - Logistics and Transport Management - Port Schipping Management.</p> <p><b>Filière 2 : Business and Finance Spécialités :</b> Banking and Finance - Marketing Trade Sale - Insurance - Accountancy - Information Systems Management.</p> <p><b>Filière 3 : Communication Spécialité :</b> Journalism.</p> <p><b>Filière 4 : Computer Engineering Spécialités :</b> Computer Engineering (Options : Software Engineering ; Computer Science and Networks ; Date Base Management) - Computer Engineering (Option : Hardware Maintenance).</p> <p><b>Filière 5 : Networks and Telecommunication Spécialité :</b> Telecommunication.</p> <p><b>Filière 6 : Mechanical Engineering Spécialités :</b> Mechanical Manufacturing - Mechanical Construction.</p> <p><b>Filière 7 : Civil Engineering Spécialités :</b> Civil Engineering Technology - Wood Works (Option : Carpentry ; Joinery and Cabinetmaking).</p> <p><b>Filière 8 : Thermal and Energy Engineering Spécialité :</b> Air Conditioning and Refrigeration.</p> <p><b>Filière 9 : Home Economics and Social Work Spécialités :</b> Bakery and Food Processing - Fashion, Clothing and Textiles.</p> <p><b>Filière 10 : Tourism and Hotel Management Spécialité :</b> Hotel Management and Catering.</p>	HND	
<b>28</b>	<b>Dénomination</b>	<b>INSTITUT SUPÉRIEUR DALE KIETZMAN</b>	<b>TALLA André</b>
	<b>Références de Création et d'ouverture</b>	Accord de création : N°11/0529/MINESUP/SG/DDES du 05 octobre 2011 Autorisation d'ouverture : N°12/0391/MINESUP du 17 août 2012	Douala (Ndokotti) BP : 7360 Tél : 674 350 493
	<p><b>Filière 1 :</b> International Development</p> <p><b>Filière 2 :</b> Sustainable Environment</p> <p><b>Filière 3 :</b> Transportation and Logistic</p>	<p><b>Filière 4 :</b> Business Administration</p> <p><b>Filière 5 :</b> Information and Technology</p> <p><b>Filière 6 :</b> Theology</p>	Bachelor et Master délivrés par Dale Kiertzman University (Etats-Unis)
	<b>Filière 1 :</b> International Development	<b>Filière 2 :</b> Theology	Ph. D. délivré par Dale Kiertzman University (Etats-Unis)
<b>29</b>	<b>Dénomination</b>	<b>INSTITUT SUPÉRIEUR DE COMMERCE ET D'ADMINISTRATION DES COLLECTIVITÉS (ISCAC)</b>	<b>KAMGANG Moïse</b>
	<b>Références de Création et d'ouverture</b>	Accord de création : N°16/00368/L/MINESUP/SG/DDES/ESUP/SDA/OAGS du 15 janvier 2016 Regularisé par l'arrêté : N°18-00674/MINESUP/SG/DDES/ESUP du 29 août 2018 Autorisation d'ouverture : N°16/00368/L/MINESUP/SG/DDES/ESUP/SDA/OAGS du 15 janvier 2016	Douala (Kotto) BP : 1127 Tél : 699 927 461
	<p><b>Filière 1 : Commerce-Vente Spécialités :</b> Marketing, Commerce et Vente - Commerce International.</p> <p><b>Filière 2 : Gestion Spécialités :</b> Gestion Logistique et Transport - Comptabilité et Gestion des Entreprises - Banque et Finance - Gestion des Systèmes d'Information.</p>		BTS
<b>30</b>	<b>Dénomination</b>	<b>INSTITUT SUPÉRIEUR DE COMMERCE ET DE MANAGEMENT (ISCM)</b>	<b>NGOUANE KWA François</b>
	<b>Références de Création et d'ouverture</b>	Accord de création : N°11/0531/MINESUP du 05 octobre 2011 Autorisation d'ouverture : N°12/0392/MINESUP/ du 17 août 2012	Douala (Bonapriso) BP 2728 Tél : 699 955 037
	<p><b>Filière 1 : Commerce-Vente Spécialité :</b> Commerce International.</p> <p><b>Filière 2 : Gestion Spécialités :</b> Comptabilité et Gestion des Entreprises - Gestion des Systèmes d'Information - Assistant Manager - Assurance - Banque et Finance.</p>		BTS
<b>31</b>	<b>Dénomination</b>	<b>INSTITUT SUPÉRIEUR DE COMPTABILITÉ ET MANAGEMENT (ISCM)</b>	<b>NGUE Remy Emmanuel</b>
	<b>Références de Création et d'ouverture</b>	Accord de création : N°11/0033/MINESUP du 12 janvier 2011 Autorisation d'ouverture : N°13/0588/MINESUP du 02 décembre 2013	Douala (Avenue de Gaulle) BP : 3015 Douala Tél. : 33 43 67 93 / 677 731 012
	<p><b>Filière 1 : Commerce-Vente Spécialités :</b> Marketing, Commerce et Vente - Commerce International.</p> <p><b>Filière 2 : Gestion Spécialités :</b> Banque et Finance - Assistant Manager - Comptabilité et Gestion des Entreprises - Assurance - Gestion des Systèmes d'Information - Ressources Humaines.</p> <p><b>Filière 3 : Carrières Juridiques Spécialités :</b> Assistanat Judiciaire - Droit des Affaires et de l'Entreprise.</p> <p><b>Filière 4 : Information et Communication Spécialité :</b> Communication des Organisations.</p> <p><b>Filière 5 : Génie Informatique Spécialité :</b> Maintenance des Systèmes Informatiques.</p>		BTS

<b>32</b>	<b>Dénomination</b>	<b>INSTITUT SUPÉRIEUR DE GESTION (ISG)</b>	<b>NKEFACK Christian</b>
	<b>Références de Création et d'ouverture</b>	Accord de création : N°12/0654/MINESUP/SG/DDES du 23 novembre 2012 Autorisation d'ouverture : N°15/0139/MINESUP/SG/DDES du 02 avril 2015	Douala (Feu rouge Bessengue) BP : 3014 Douala Tél. : 696 205 088 670 283 271
	<b>Filière 1 : Commerce-Vente Spécialités</b> : Marketing, Commerce et Vente - Commerce International. <b>Filière 2 : Gestion Spécialités</b> : Banque et Finance - Comptabilité et Gestion de Entreprises - Gestion des Systèmes d'Information - Assurance - Assistant Manager - Gestion Logistique et Transport - Ressources Humaines. <b>Filière 3 : Information et Communication Spécialités</b> : Communication des Organisations - Journalisme. <b>Filière 4 : Réseaux et Télécommunications Spécialités</b> : Télécommunications - Réseaux et Sécurité.		BTS
	<b>Filière 1 : Management Spécialités</b> : Assistant Manager - Information Systems Management. <b>Filière 2 : Business and Finance Spécialités</b> : Accountancy - Banking and Finance - Marketing Trade Sale - Insurance. <b>Filière 3 : Communication Spécialité</b> : Journalism.		HND
<b>33</b>	<b>Dénomination</b>	<b>INSTITUT SUPÉRIEUR DE GESTION ET D'HÔTELLERIE KELLA GAMO SIDONIE (ISGH-KGS)</b>	<b>Mme KELLA GAMO épouse SEUDIEU</b>
	<b>Références de Création et d'ouverture</b>	Accord de création : 19-02915/L/MINESUP/SG/DDES/ESUP/SDA/AOSB du 13 mars 2019 Autorisation d'ouverture : 19-02915/L/MINESUP/SG/DDES/ESUP/SDA/AOSB du 13 mars 2019	Douala BP : 580 Tél : 699 498 958
	<b>Filière 1 : Tourisme, Hôtellerie et Restauration Spécialités</b> : Hôtellerie (Options : Gestion et Management Hôtelier ; Management et Technique d'Hébergement) - Restauration (Options : Génie Culinaire ; Commercialisation et Service de Restauration) - Tourisme et Loisirs (Option : Management Touristique). <b>Filière 2 : Commerce-Vente Spécialités</b> : Commerce International - Marketing-Commerce-Vente. <b>Filière 3 : Gestion Spécialités</b> : Management Événementiel - Comptabilité et Gestion des Entreprises.		BTS
<b>34</b>	<b>Dénomination</b>	<b>INSTITUT SUPÉRIEUR DE GESTION ET DE MANAGEMENT (ISGEM)</b>	<b>KAMEUGNE NUADJE Thomas</b>
	<b>Références de Création et d'ouverture</b>	Accord de création : n°08/0274/MINESUP du 03 octobre 2008 Autorisation d'ouverture : N°14/0397/MINESUP/SG/DDES/ du 04 juillet 2014	Douala BP : 1134 Tél. : 699 639 147 / 633 007 068
	<b>Filière 1 : Commerce-Vente Spécialité</b> : Commerce International. <b>Filière 2 : Gestion Spécialités</b> : Banque et Finance - Comptabilité et Gestion de Entreprises - Gestion des Systèmes d'Information - Assistant Manager - Gestion Logistique et Transport - Assurance.		BTS
<b>35</b>	<b>Dénomination</b>	<b>INSTITUT SUPÉRIEUR DE GESTION ET DE TECHNOLOGIE (ISGET)</b>	<b>ETOUNDI Joseph</b>
	<b>Références de Création et d'ouverture</b>	Accord de création : N°06/0118/MINESUP du 02 octobre 2006 Autorisation d'ouverture : N°07/0011/MINESUP du 26 février 2007 complétée par l'arrêté N°12/0412/MINESUP du 17 août 2012	Douala (Deido) BP : 8606 Tél/fax: 33 00 45 03 699 601 358 / 695 700 667
	<b>Filière 1 : Génie Electrique Spécialités</b> : Maintenance des Systèmes Informatiques Electroniques - Electrotechnique. <b>Filière 2 : Commerce-Vente Spécialité</b> : Commerce International. <b>Filière 3 : Gestion Spécialités</b> : Comptabilité et Gestion des Entreprises - Gestion des Systèmes d'Information - Assistant Manager - Banque et Finance. <b>Filière 4 : Information et Communication Spécialité</b> : Communication des Organisations. <b>Filière 5 : Génie Informatique Spécialités</b> : Maintenance des Systèmes Informatiques - Informatique Industrielle et Automatisme.		BTS
	<b>Filière 1 : Commerciale et de Gestion Spécialités</b> : Gestion Technico-commercial - Transport et Logistique - Gestion des Ressources Humaines - Finance et Comptabilité - Finance-Audit <b>Filière 2 : Industrielle et Technologique Spécialités</b> : Génie Civil - Gestion des Projets Informatiques.		Licence et Master Professionnels sous la tutelle académique de l'Université de Douala

<b>36</b>	<b>Dénomination</b>	<b>INSTITUT SUPÉRIEUR DE GESTION ET DU DESIGN (ISGD)</b>	<b>EMENI Martine épouse DEUTOU</b>
	<b>Références de Création et d'ouverture</b>	Accord de création : N°16/02033/L/MINESUP/SG/DDES/ESUP/SDA/MM du 03 mars 2016 Autorisation d'ouverture : N°16/02033/L/MINESUP/SG/DDES/ESUP/SDA/MM du 03 mars 2016	Douala BP : 4338 Tél : 675 131 320 / 695 362 028
	<b>Filière 2 : Commerce-Vente Spécialité</b> : Marketing, Commerce et Vente. <b>Filière 2 : Gestion Spécialités</b> : Comptabilité et Gestion des Entreprises - Gestion des Systèmes d'Information - Assistant Manager - Banque et Finance - Ressources Humaines. <b>Filière 1 : Arts et Métiers de la Culture Spécialités</b> : Design (Options : Design de Mode ; Design Intérieur) - Dessin Animé - Industrie du Textile et de l'Habillement (Options : Industrie du Textile ; Industrie de l'Habillement).		BTS
	<b>Filière 1 : Business and Finance Spécialités</b> : Accountancy - Banking and Finance . Marketing, Trade, Sale. <b>Filière 2 : Arts and Culture Spécialités</b> : Art Design (Options : Product Design ; Graphic Design ; Fashion Design ; Interior Design) - Cartoon.		HND
<b>37</b>	<b>Dénomination</b>	<b>INSTITUT SUPÉRIEUR DE L'ENTREPRISE ET DU MANAGEMENT (ISEM)</b>	<b>BONA BONA</b>
	<b>Références de Création et d'ouverture</b>	Accord de création : N°08/00103/MINESUP du 05 mai 2008 Autorisation d'ouverture : N°08/0111/MINESUP du 05 mai 2008	Douala (Face Collège de la Salle) Tél. : 699 968 683 / 699 429 143
	<b>Filière 1 : Commerce-Vente Spécialités</b> : Marketing, Commerce et Vente - Commerce International. <b>Filière 2 : Gestion Spécialités</b> : Comptabilité et Gestion des Entreprises - Gestion des Systèmes d'Information - Assistant Manager - Banque et Finance - Gestion Logistique et Transport - Assurances - Gestion des Collectivités Territoriales (Options : Comptabilité et Finance Publiques ; Fiscalité des Collectivités Territoriales ; Administration des Collectivités Territoriales) - Gestion de la Qualité - Management Événementiel - Micro Finance - Gestion des ONG - Ressources Humaines - Management du Sport. <b>Filière 3 : Carrières Juridiques Spécialités</b> : Assistanat Judiciaire - Droit des Affaires et de l'Entreprise - Droit Foncier et Domanial - Métiers de la Bourse - Gestion Fiscale - Douane et Transit. <b>Filière 4 : Arts et Métiers de la Culture Spécialités</b> : Caricature, Illustration, Bandes Dessinées - Dessin Animé. <b>Filière 5 : Sciences de l'Education Spécialités</b> : Administration Scolaire - Orientation Scolaire et Professionnelle. <b>Filière 6 : Génie Informatique Spécialités</b> : Infographie et Web-design - Génie Logiciel - Maintenance des Systèmes Informatiques - Informatique Industrielle et Automatisation. <b>Filière 7 : Génie Mécanique et Productique Spécialités</b> : Mécanique et Electronique Automobiles (Option : Maintenance et Après-Vente Automobile) - Technologies de la Marine Marchande. <b>Filière 8 : Réseaux et Télécommunications Spécialités</b> : Télécommunications - Réseaux et Sécurité. <b>Filière 9 : Agriculture Spécialités</b> : Entrepreneurat Agropastoral - Production Animale - Production Végétale. <b>Filière 10 : Génie Civil Spécialités</b> : Bâtiment - Travaux Publics. <b>Filière 11 : Génie Electrique Spécialités</b> : Electrotechnique - Maintenance des Systèmes Electroniques. <b>Filière 12 : Génie Thermique Spécialités</b> : Génie Thermique et Energie (Option : Froid et Climatisation). <b>Filière 13 : Information-Communication Spécialités</b> : Communication des Organisations - Journalisme. <b>Filière 14 : Tourisme, Hôtellerie, Restauration Spécialités</b> : Tourisme et Loisirs - Hôtellerie - Restauration.		
	<b>Filière 15 : Etudes Médico-Sanitaires Spécialités</b> : Sage-Femme - Sciences Infirmières - Kinésithérapie. <b>Filière 16 : Sciences et Techniques Biomédicales Spécialités</b> : Techniques de Laboratoire et d'Analyse Médicale - Techniques Pharmaceutiques.		BTS
	<b>Filière 1 : Management Spécialités</b> : Assistant Manager. <b>Filière 2 : Business and Finance Spécialités</b> : Banking and Finance - Marketing, Trade, Sale - Accountancy - Insurance.		HND

	<p><b>Filière 1 : Commerciale et de Gestion Spécialités :</b> Comptabilité et Finance - Marketing - Commerce International - Assurances - Audit et Contrôle de Gestion - Banque - Gestion Transport et Logistique - Gestion des Ressources Humaines.</p> <p><b>Filière 2 : Industrielle et Technologique Spécialités :</b> Automatismes et Informatique Industrielle - Réseaux et Télécommunications - Qualité, Hygiène, Sécurité, Environnement.</p> <p><b>Filière 3 : Communication Spécialité :</b> Communication-Information (Option : Communication d'Entreprise).</p>	Licence Professionnelle sous la tutelle académique de l'Université de Douala	
	<p><b>Filière 1 : Commerciale et Gestion Spécialités :</b> Banque et Finance - Audit et Contrôle de Gestion - Comptabilité, Contrôle et Audit - Comptabilité et Finance - Ressources Humaines - MBA (Exécutive MBA) - Logistique et Transport - Commerce International - Communication d'Entreprise - Marketing - Assurance - Gestion et Evaluation des Projets.</p> <p><b>Filière 2 : Communication Spécialité :</b> Communication d'Entreprise.</p> <p><b>Filière 3 : Industrielle et Technologique Spécialités :</b> Réseaux et Télécommunications - Génie Logiciel.</p>	Master Professionnel sous la tutelle académique de l'Université de Douala	
<b>38</b>	<b>Dénomination</b>	<b>INSTITUT SUPÉRIEUR DE MANAGEMENT DE MANENGOUBA (ISMAM)</b>	<b>DJANKOU NKUISSI Gabriel</b>
	<b>Références de Création et d'ouverture</b>	<p>Accord de création : N°06/0051/MINESUP du 02 juin 2006</p> <p>Autorisation d'ouverture : N°07/0017/MINESUP du 26 février 2007</p> <p>Complété par l'arrêté N°08/0315/MINESUP/DDES du 13 octobre 2008</p>	Nkongsamba BP : 780 Tél : 696 200 986
	<p><b>Filière 1 : Agriculture et Elevage Spécialités :</b> Conseiller Agro-pastoral - Entreprenariat Agro-pastoral - Production Animale - Production Végétale - Gestion et Maitrise de l'Eau - Technique Commerciale Agricole - Agroéquipement.</p> <p><b>Filière 2 : Sciences Environnementales Spécialités :</b> Gestion Forestière - Gestion Environnementale.</p> <p><b>Filière 3 : Métiers de l'Eau Spécialité :</b> Hydrologie de Surface.</p> <p><b>Filière 4 : Génie Civil Spécialités :</b> Bâtiment - Travaux Publics - Géomètre-Topographe - Urbanisme.</p> <p><b>Filière 5 : Commerce-Vente Spécialité :</b> Commerce International.</p> <p><b>Filière 6 : Gestion Spécialités :</b> Comptabilité et Gestion des Entreprises - Gestion des Systèmes d'Information - Banque et Finance - Assistant Manager - Gestion Logistique et Transport - Gestion des Collectivités Territoriales - Assurance - Management du Sport - Ressources Humaines.</p> <p><b>Filière 7 : Carrières Juridiques Spécialités :</b> Assistanat Judiciaire - Droit foncier et Domanial - Gestion Fiscale - Douane et Transit - Droit des Affaires et de l'Entreprise.</p> <p><b>Filière 8 : Information et Communication Spécialités :</b> Communication des Organisations - Journalisme.</p> <p><b>Filière 9 : Tourisme, Hôtellerie et Restauration Spécialité :</b> Hôtellerie (Option : Gestion et Management Hôtelières).</p> <p><b>Filière 10 : Arts et Métiers de la Culture Spécialité :</b> Photographie et Audiovisuel.</p> <p><b>Filière 11 : Economie Sociale et Familiale Spécialité :</b> Puériculture et Gérologie.</p> <p><b>Filière 12 : Sciences de l'Education Spécialités :</b> Administration Scolaire - Orientation Scolaire et Professionnelle.</p> <p><b>Filière 13 : Génie Informatique Spécialité :</b> Maintenance des Systèmes Informatiques.</p>	BTS	
	<p><b>Filière 1 : Management Spécialités :</b> Assistant Manager</p> <p><b>Filière 2 : Business and Finance Spécialités :</b> Banking and Finance - Accountancy.</p>	HND	
	<b>Filière : Droit</b>	Capacité en Droit	
	<p><b>Filière 1 : Agriculture et Elevage Spécialités :</b> Production Animale - Production Végétale.</p> <p><b>Filière 2 : Génie Rural</b></p> <p><b>Filière 3 : Maintenance Informatique</b></p> <p><b>Filière 4 : Communication Spécialités :</b> Communication et Marketing - Journalisme.</p> <p><b>Filière 5 : Gestion Spécialités :</b> Décentralisation - Logistique et Transport - Contrôle et Audit - Ressources Humaines - Finance et Comptabilité.</p>	Licence Professionnelle sous la tutelle académique de l'Université de Dschang	
	<p><b>Filière 1 : Communication Spécialités :</b> Communication et Marketing - Journalisme.</p> <p><b>Filière 2 : Gestion Spécialités :</b> Décentralisation - Logistique et Transport - Contrôle et Audit - Ressources Humaines - Finance et Comptabilité.</p>	Licence Professionnelle sous la tutelle académique de l'Université de Douala	

<b>39</b>	<b>Dénomination</b>	<b>INSTITUT SUPÉRIEUR DE MANAGEMENT (ISMA)</b>	<b>NGAMOE Bob</b>
	<b>Références de Création et d'ouverture</b>	Accord de création : N°02/0054/MINESUP du 12 juin 2002 - Autorisation d'ouverture : N°02/0060/MINESUP du 16 juillet 2002 complétée par l'arrêté N°05/0061/MINESUP du 27 avril 2005. - Et l'arrêté N°08/0130/MINESUP du 06 mai 2008	Douala (Bonamoussadi, Akwa, et Bali) BP : 5739 Tél. : 33 43 12 51 / 33 43 22 43 677 604 069 699 004 376 Fax : 33 47 33 55
		<b>Filière 1 : Commerce-Vente Spécialités</b> : Commerce International. <b>Filière 2 : Gestion Spécialités</b> : Comptabilité et Gestion des Entreprises - Gestion des Systèmes d'Information - Assistant Manager - Assurance - Banque et Finance - Gestion Logistique et Transport. <b>Filière 3 : Information et Communication Spécialité</b> : Communication des Organisations. <b>Filière 4 : Génie Informatique Spécialité</b> : Maintenance des Systèmes Informatiques.	BTS
		<b>Filière 1 : Commerciale et de Gestion Spécialités</b> : Gestion des Ressources Humaines - Banque (Option : Conseiller Gestionnaire de Clientèle) - Merchandising - Gestion de la Qualité - Comptabilité (Option : Contrôle et Audit) - Logistique et Transport - Marketing Manager Opérationnel. <b>Filière 2 : Industrielle et Technologique Spécialité</b> : Informatique (Option : Réseaux et Multimédia ; Génie Logiciel). <b>Filière 3 : Communication Spécialité</b> : Publicité.	Licence professionnelle sous la tutelle académique de l'Université de Dschang
		<b>Filière : Commerciale et de Gestion Spécialités</b> : Management - Finance Comptabilité.	Master professionnel sous la tutelle académique de l'Université de Dschang
	<i>Diplômes étrangers</i> <b>Filière 1</b> : Réseaux et Télécommunications <b>Filière 2</b> : Management des Projets Qualité dans l'Organisation	<b>Filière 3 : Gestion</b> <b>Filière 4 : Administration des Entreprises</b>	Licence et Master sous la tutelle académique de l'Université de Paris-Est Maines la Vallée et l'Université de Poitiers
<b>40</b>	<b>Dénomination</b>	<b>INSTITUT SUPÉRIEUR DE MANAGEMENT ET DE L'ENTREPRENEURIAT</b>	<b>OUAFO Blaise Marie</b>
	<b>Références de Création et d'ouverture</b>	Accord de création : N°12/0362/MINESUP du 16 août 2012 Autorisation d'ouverture : N°12/0372/MINESUP du 16 août 2012	Douala Bonamoussadi BP: 15685 Tél: 699 918 635 / 677 934 287
		<b>Filière 1 : Génie Electrique Spécialités</b> : Maintenance des Systèmes Electroniques - Electrotechniques. <b>Filière 2 : Génie Civil Spécialités</b> : Bâtiment - Géomètre Topographe - Menuiserie et Ebénisterie. <b>Filière 3 : Génie Thermique Spécialités</b> : Génie Thermique et Energie (Option : Froid et Climatisation). <b>Filière 4 : Génie Mécanique et Productique Spécialités</b> : Fabrication et Construction Mécaniques (Options : Fabrication Mécanique ; Construction Mécanique) - Mécanique et Electronique Automobiles (Option : Maintenance Après-Vente Automobile). <b>Filière 5 : Commerce-Vente Spécialité</b> : Commerce International. <b>Filière 6 : Gestion Spécialités</b> : Comptabilité et Gestion des Entreprises - Gestion des Systèmes d'Information - Banque et Finance. <b>Filière 7 : Génie Informatique Spécialités</b> : Maintenance des Systèmes Informatiques - Informatique Industrielle et Automatismes.	BTS
		<b>Filière</b> : Management <b>Spécialité</b> : Logistics and Transport Management.	HND

<b>41</b>	<b>Dénomination</b>	<b>INSTITUT SUPÉRIEUR DE MANAGEMENT ET DE TECHNOLOGIES AVANCÉES (ISMT)</b>	<b>NJIFEN Georges Alain</b>
	<b>Références de Création et d'ouverture</b>	Accord de création : N°11/0040/MINESUP du 12 janvier 2011 Autorisation d'ouverture : N°14/0392/MINESUP/SG/DDES/ du 04 juillet 2014	Douala Bonamoussadi BP: 15736 Tél : 33 16 33 71 / 699 973 679
		<b>Filière 1 : Génie Electrique Spécialités :</b> Maintenance des Systèmes Electroniques - Electrotechniques. <b>Filière 2 : Génie Thermique Spécialités :</b> Génie Thermique et Energie (Option : Froid et Climatisation). <b>Filière 3 : Génie Mécanique et Productique Spécialité :</b> Mécanique et Electronique Automobiles (Option : Maintenance Après-Vente Automobile). <b>Filière 4 : Commerce-Vente Spécialité :</b> Commerce International.	
		<b>Filière 5 : Gestion Spécialités :</b> Comptabilité et Gestion des Entreprises - Gestion des Systèmes d'Information - Assistant Manager - Gestion Logistique et Transport - Banque et Finance - Ressources Humaines. <b>Filière 6 : Carrières Juridiques Spécialités :</b> Droit des Affaires et de l'Entreprise - Assistanat Judiciaire. <b>Filière 7 : Information et Communication Spécialité :</b> Communication des Organisations. <b>Filière 8 : Génie Informatique Spécialités :</b> Maintenance des Systèmes Informatiques - Informatique Industrielle et Automatisation.	BTS
<b>42</b>	<b>Dénomination</b>	<b>INSTITUT SUPÉRIEUR DE PSYCHOPÉDAGOGIE APPLIQUÉE (ISPPA) ASSOCIATION ORCHIDÉE HOME</b>	<b>représentée par : Marie Mélanie BELL</b>
	<b>Références de Création et d'ouverture</b>	Accord de création : N°13/07893/L/MINESUP/SG/DDES/ESUP/OAGS du 18 novembre 2013 regularisée par l'arrêté N°14/0034/MINESUP/SG/DDES du 11 mars 2014 Autorisation d'ouverture : N°13/07893/L/MINESUP/SG/DDES/ESUP/OAGS du 18 novembre 2013	Douala BP : 17 134 Tél : 699 926 186
		<b>Filière :</b> Education Spécialisée	Licence Professionnelle
<b>43</b>	<b>Dénomination</b>	<b>INSTITUT SUPÉRIEUR DE TECHNOLOGIE AVANCÉE ET DU MANAGEMENT DOUALA (ISTAMA)</b>	<b>NJANTA Ebenezer</b>
	<b>Références de Création et d'ouverture</b>	Accord de création : N°06/0119/MINESUP du 02 octobre 2006 / Autorisation d'ouverture : N°08/0110/MINESUP du 05 mai 2008 Complété par l'arrêté N°12/0411/MINESUP du 17 août 2012	Douala (Nouvelle Route Bonamoussadi) BP : 3223 Tél : 33 42 16 98 / 33 42 73 30 Fax : 33 42 16
		<b>Filière 1 : Métiers de l'Eau Spécialités :</b> Hydraulique - Traitement des Eaux et Assainissement. <b>Filière 2 : Sciences Environnementales Spécialité :</b> Gestion Environnementale. <b>Filière 3 : Génie Electrique Spécialités :</b> Maintenance des Systèmes Electroniques - Electrotechnique - Contrôle, Instrumentation et Régulation - Maintenance des Equipements Industriels. <b>Filière 4 : Chimie, Génie Chimique et des Procédés Spécialité :</b> Génie Chimique et des Procédés. <b>Filière 5 : Génie Civil Spécialités :</b> Bâtiment - Travaux Publics - Géomètre Topographe - Menuiserie et Ebénisterie - Géotechnique et Géologie Appliquées - Installation Sanitaire. <b>Filière 6 : Génie Mécanique et Productique Spécialités :</b> Fabrication et Construction Mécaniques (Options : Fabrication Mécanique ; Construction Mécanique) - Mécanique et Electronique Automobiles (Option : Maintenance Après-Vente Automobile) - Chaudronnerie et Soudure - Construction Métallique - Maintenance des Systèmes Industriels - Technologies de la Marine Marchande (Option : Hygiène, Sécurité et Environnement).	BTS

<p><b>Filière 7 : Génie Biologique Spécialité :</b> Analyse Biologique et Biochimique.</p> <p><b>Filière 8 : Génie Géologique et Pétrolier Spécialité :</b> Mines et Géologie Appliquées - Ingénierie Pétrolière.</p> <p><b>Filière 9 : Commerce-Vente Spécialité :</b> Commerce International.</p> <p><b>Filière 10 : Gestion Spécialités :</b> Comptabilité et Gestion des Entreprises - Gestion des Systèmes d'Information - Assistant Manager - Banque et Finance - Assurance - Gestion Logistique et Transport - Gestion des Collectivités Territoriales - Gestion de la Qualité - Micro Finance - Gestion des Projets - Exploitation du Transport Aérien.</p> <p><b>Filière 11 : Carrières Juridiques Spécialités :</b> Assistanat Judiciaire - Droit des Affaires et de l'Entreprise - Droit Foncier et Domanial - Métiers de la Bourse - Gestion Fiscale - Douane et Transit.</p> <p><b>Filière 12 : Information et Communication Spécialités :</b> Communication des Organisations - Journalisme.</p> <p><b>Filière 13 : Arts et Métiers de la Culture Spécialité :</b> Industrie du Textile et de l'Habillement (Options : Industrie du Textile ; Industrie de l'Habillement).</p> <p><b>Filière 14 : Economie Sociale et Familiale Spécialités :</b> Puériculture et Gérontologie - Esthétique, Coiffure et Cosmétique.</p> <p><b>Filière 15 : Sciences de l'Education Spécialité :</b> Administration Scolaire.</p> <p><b>Filière 16 : Génie Informatique Spécialités :</b> Maintenance des Systèmes Informatiques - Informatique Industrielle et Automatismes - Génie Logiciel - Infographie et Web Design.</p> <p><b>Filière 17 : Réseaux et Télécommunications Spécialités :</b> Télécommunications - Réseaux et Sécurité.</p> <p><b>Filière 18 : Etudes Médico-sanitaires Spécialités :</b> Sciences Infirmières.</p> <p><b>Filière 19 : Sciences et Techniques Biomédicales Spécialités :</b> Techniques de Laboratoire et d'Analyse Médicale.</p>	<p>BTS</p>
<p><b>Filière 1 : Management Spécialité :</b> Logistics and Transport Management.</p> <p><b>Filière 2 : Business and Finance Spécialités :</b> Marketing, Trade, Sale - Banking and Finance - Accountancy.</p> <p><b>Filière 3 : Civil Engineering Spécialité :</b> Civil Engineering Technology.</p> <p><b>Filière 4 : Mechanical Engineering Spécialités :</b> Mechanical Manufacturing - Mechanical Construction.</p> <p><b>Filière 5 : Electrical and Electronics Engineering Spécialités :</b> Electronics - Electrotechnics.</p> <p><b>Filière 6 : Computer Engineering Spécialités :</b> Computer Engineering (Options: Software Engineering; Computer Science and Networks; Date Base Management) - Computer Maintenance (Option: Hardware Maintenance).</p> <p><b>Filière 7 : Home Economics and Social Work Spécialités :</b> Fashion, Clothing and textiles.</p> <p><b>Filière 8 : Networks and Telecommunication Spécialité :</b> Telecommunication.</p> <p><b>Filière 9 : Medical and Biomedical Sciences Spécialités :</b> Nursing- Medical Laboratory Sciences.</p>	<p>HND</p>
<p><b>Filière 1 : Sciences Juridiques Spécialités :</b> Fiscalité - Métier du Droit (Options : Métier du Barreau ; Métier du Notaire ; Métier d'Huissier).</p> <p><b>Filière 2 : Sciences de Gestion Spécialités :</b> Audit et Contrôle de Gestion - Gestion des Ressources Humaines - Marketing Manager Opérationnel - Organisation et Gestion Administrative - Administration Publique - Comptabilité et Finance - Transport et Logistique - Banque (Options : Conseiller/Gestion de la Clientèle ; Métier des Bibliothèques et de la Documentation) - Finances Publiques - Administration Hospitalière - Développement Durable.</p> <p><b>Filière 3 : Industrielle et Technologique Spécialités :</b> Qualité, Sécurité, Environnement - Génie Industriel et Maintenance - Ameublement et Construction Bois - Production et Gestion d'Energie - Génie Logiciel - Génie Mécanique et Productique - Génie Electrique et Informatique Industrielle - Technologie de Construction Industrielle - Génie de l'Environnement - Industrie Textile et Mode Habillement - Ingénierie Pétrolière - Génie Civil - Génie Informatique et Logiciel - Technologie de Construction Industrielle - Réseaux et Télécommunications - Génie de l'Environnement.</p>	<p>Capacité en Droit ; Licence Professionnelle sous la tutelle académique de l'Université de Douala</p>
<p><b>Filière : Industrielle et Technologique Spécialités :</b> Technologie Automobile - Réseaux et Télécoms - Génie Civil (Options : Bâtiment ; Travaux Publics ; Géomètre Topographe).</p>	<p>Licence Professionnelle sous la tutelle académique de l'Université de Dschang</p>
<p><b>Filière : Business, Finance and Management Spécialités :</b> Chartered Accounting - Banking and Finance - Audit and Management Control - Marketing Transport and Logistics.</p>	<p>Bachelor sous la tutelle académique de l'Université de Bamenda</p>
<p><b>Filière 1 : Sciences de Gestion Spécialités :</b> Fiscalité Appliquée - Comptabilité, Contrôle et Audit - Gestion des Ressources Humaines - Management Public - Banque-Finance - Expertise-Comptable - Gestion Logistique et Transport - Finances Publiques - Gestion et Evaluation des Projets - Développement Durable.</p> <p><b>Filière 2 : Industrielle et Technologique Spécialités :</b> Qualité, Sécurité et Environnement - Génie Industriel et Maintenance - Génie Mécanique et Productique - Génie Informatique et Logiciel - Génie Civil - Génie Electrique et Informatique Industrielle - Technologie de Construction Industrielle - Réseaux et Télécommunications - Technologie Automobile.</p> <p><b>Filière 3 : Métiers du Droit</b></p>	<p>Master Professionnel sous la tutelle académique de l'Université de Douala</p>

<b>44</b>	<b>Dénomination</b>	<b>INSTITUT SUPÉRIEUR DE TECHNOLOGIE ET DE GESTION</b>	<b>BELL née NGO NGUIMBOUS Oligue Viviane</b>
	<b>Références de Création et d'ouverture</b>	Accord de création : N°06/0116/MINESUP du 02 octobre 2006 Autorisation d'ouverture : N°07/0125/MINESUP du 21 septembre 2007	Edéa (Ancien Collège Protestant) BP : 513 Edéa Tel : 699 997 326
		<b>Filière 1 : Commerce-Vente Spécialité :</b> Commerce International. <b>Filière 2 : Gestion Spécialités :</b> Comptabilité et Gestion des Entreprises - Gestion des Systèmes d'Information - Assistant Manager - Banque et Finance.	BTS
		<b>Filière :</b> Commerciale et de Gestion <b>Spécialités :</b> Banque (Options : Gestion de clientèle ; Gestion de la Qualité) - Marketing ( <i>Options :</i> Merchandising ; Commerce, Vente) - Publicité - Comptabilité (Options : Contrôle et Audit ; Finance et Comptabilité) - Gestion des Entreprises et des Administrations - Logistique et Transport - Gestion des Ressources Humaines.	Licence Professionnelle sous la tutelle académique de l'Université de Dschang
<b>45</b>	<b>Dénomination</b>	<b>INSTITUT SUPÉRIEUR DE TECHNOLOGIE ET DE GESTION D'AFRIQUE CENTRALE (ISTG-AC)</b>	<b>NGEND NGEND Samuel</b>
	<b>Références de Création et d'ouverture</b>	Accord de création : N°011/0519/MINESUP du 05 octobre 2011 Autorisation d'ouverture : N°13/0591/MINESUP du 02 décembre 2013	Douala (Kotto) BP : 2826 Tél. : 33 39 47 08 / Fax : 33 39 47 09
		<b>Filières 1 : Génie Electrique Spécialités :</b> Maintenance des Systèmes Electroniques - Electrotechnique. <b>Filières 2 : Génie Thermique Spécialité :</b> Génie Thermique et Energie (Option : Froid et Climatisation). <b>Filières 3 : Commerce-Vente Spécialité :</b> Commerce International. <b>Filières 4 : Gestion Spécialités :</b> Banque et Finance - Comptabilité et Gestion des Entreprises - Gestion des Systèmes d'Information - Assistant Manager - Assurance. <b>Filières 5 : Information et Communication Spécialités :</b> Communication des Organisations - Journalisme. <b>Filières 6 : Tourisme, Hôtellerie et Restauration Spécialités :</b> Hôtellerie (Option : Gestion et Management Hôtelières) - Tourisme et Loisirs (Option : Management Touristique). <b>Filières 7 :</b> Economie Sociale et Familiale <b>Spécialité :</b> Puériculture et Gérontologie. <b>Filières 8 :</b> Génie Informatique <b>Spécialités :</b> Informatique Industrielle et Automatisation - Maintenance des Systèmes Informatiques.	BTS
<b>46</b>	<b>Dénomination</b>	<b>INSTITUT SUPÉRIEUR DE TECHNOLOGIE ET DE MANAGEMENT (ISTM)</b>	<b>HOMSI Jean Baptiste</b>
	<b>Références de Création et d'ouverture</b>	Accord de création : N°05/0006/MINESUP du 03 janvier 2005 Autorisation d'ouverture : N°05/0090/MINESUP du 07 septembre 2005	Douala (Bonabéri) BP : 9408 Tél: 33 06 38 19 / 699 848 285
		<b>Filière 1 : Commerce-Vente Spécialité :</b> Commerce International. <b>Filière 2 : Gestion Spécialités :</b> Comptabilité et Gestion des Entreprises - Gestion des Systèmes d'Information - Assistant Manager - Banque et Finance.	BTS
<b>47</b>	<b>Dénomination</b>	<b>INSTITUT SUPÉRIEUR DE TECHNOLOGIE APPLIQUÉE (INSTAP)</b>	<b>KENMOGNE Eveline Marie épouse DJOKO</b>
	<b>Références de Création et d'ouverture</b>	Accord de création : N°05/0005/ MINESUP du 03 janvier 2005. Autorisation d'ouverture : N°05/0091/ MINESUP du 07 septembre 2005	Douala (Makepé, Carrefour Rhône Poulenc) BP : 3473 Tél : 695 070 197
		<b>Filière 1 : Commerce-Vente Spécialité :</b> Commerce International. <b>Filière 2 : Gestion Spécialités :</b> Comptabilité et Gestion des Entreprises - Gestion des Systèmes d'Information - Assistant Manager. <b>Filière 3 : Génie Informatique Spécialités :</b> Maintenance des Systèmes Informatiques - Informatique Industrielle et Automatisation.	BTS

<b>48</b>	<b>Dénomination</b>	<b>INSTITUT SUPÉRIEUR DE TRANSPORT, DE TOURISME, DES AFFAIRES ET DE MANAGEMENT (ISTTAM)</b>	<b>NGASSA HAPPY</b>
	<b>Références de Création et d'ouverture</b>	Accord de création : N°05/002/ MINESUP du 03 janvier 2005 Complété par l'arrêté N°06/0047/MINESUP du 02 juin 2006 Autorisation d'ouverture : N°06/0054/MINESUP du 02 juin 2006	Douala (Bassa, face Socaver) BP : 1302 Tél : 674 767 676 /33 42 20 62 / 697 252 525 - Fax : 33 42 65 20
		<p><b>Filière 1 : Génie Electrique Spécialités :</b> (Options : ) - Maintenance des Systèmes Electroniques - Electrotechnique.</p> <p><b>Filière 2 : Génie Mécanique et Productique Spécialités :</b> Fabrication et Construction Mécaniques (Option : Fabrication Mécanique) - Mécanique et Electronique Automobiles (Options : Maintenance Après-Vente Automobile).</p> <p><b>Filière 3 : Commerce-Vente Spécialité :</b> Commerce International.</p> <p><b>Filière 4 : Gestion Spécialités :</b> Comptabilité et Gestion des Entreprises - Banque et Finance - Gestion des Systèmes d'Information - Assurance - Assistant Manager - Gestion Logistique et Transport.</p> <p><b>Filière 5 : Information et Communication Spécialités :</b> Communication des Organisations - Journalisme.</p> <p><b>Filière 6 : Tourisme, Hôtellerie et Restauration Spécialités :</b> Tourisme et Loisirs (Option : Management Touristique) - Hôtellerie (Option : Gestion et Management Hôtelières).</p>	
		<p><b>Filière 7 : Arts et Métiers de la Culture Spécialité :</b> Photographie et Audiovisuel.</p> <p><b>Filière 8 : Economie Sociale et Familiale Spécialité :</b> Puériculture et Gérontologie.</p> <p><b>Filière 9 : Génie Informatique Spécialité :</b> Maintenance des Systèmes Informatiques.</p>	BTS
		<p><b>Filière 1 : Tourisme et Loisirs Spécialité :</b> Tourisme et Loisirs.</p> <p><b>Filière 2 : Commerciale et de Gestion Spécialités :</b> Management Logistique et Transport - Commerce International.</p>	Licence Professionnelle sous la tutelle académique de l'Université de Dschang
		<p><b>Filière :</b> Commerciale et de Gestion Spécialité : Logistique et Transport.</p>	Master Professionnel sous la tutelle académique de l'Université de Dschang
<b>49</b>	<b>Dénomination</b>	<b>INSTITUT SUPÉRIEUR DES FORMATIONS APPLIQUÉES (ISFA)</b>	<b>NEGOU</b>
	<b>Références de Création et d'ouverture</b>	Accord de création : N°16-13465/MINESUP/SG/DDES/ESUP/SDA/LMN du 16 décembre 2016 Autorisation d'ouverture : N°16-13465/MINESUP/SG/DDES/ESUP/SDA/LMN du 16 décembre 2016	Douala BP : 5501 Tél : 699 973 795
		<p><b>Filière 1 : Commerce-Vente Spécialités :</b> Commerce International - Marketing, Commerce, Vente.</p> <p><b>Filière 2 : Gestion Spécialités :</b> Banque et Finance - Comptabilité et Gestion de Entreprises - Gestion des Systèmes d'Information - Assistant Manager - Gestion Logistique et Transport - Assurance.</p> <p><b>Filière 3 : Carrières Juridiques Spécialité :</b> Douane et Transit.</p>	BTS
		<p><b>Filière 1 : Management Spécialités :</b> Assistant Manager - Logistics and Transport Management.</p> <p><b>Filière 2 : Business and Finance Spécialités :</b> Banking and Finance - Marketing, Trade, Sale - Accountancy - Insurance.</p>	HND
<b>50</b>	<b>Dénomination</b>	<b>INSTITUT SUPÉRIEUR DES HAUTES ETUDES COMMERCIALES ET INDUSTRIELLES SIGMEN SOCIÉTÉ CIVILE NANF (SOCINAN) SARL</b>	<b>Représentée par : Paul NANFAH</b>
	<b>Références de Création et d'ouverture</b>	Accord de création : N°13/0405/MINESUP/SG/DDES du 10 septembre 2013 Autorisation d'ouverture : N°14/0403/MINESUP/SG/DDES/ du 04 juillet 2014	Douala (5 <sup>ème</sup> arrondissement) BP : 5816 Tél : 33 47 26 92 / 699 965 703
		<p><b>Filière 1 : Commerce-Vente Spécialité :</b> Commerce International.</p> <p><b>Filière 2 : Gestion Spécialités :</b> Banque et Finance - Comptabilité et Gestion de Entreprises - Gestion des Systèmes d'Information - Assistant Manager - Gestion Logistique et Transport - Assurance.</p> <p><b>Filière 3 : Tourisme, Hôtellerie et Restauration Spécialité :</b> Tourisme et Loisirs (Option : Management Touristique).</p> <p><b>Filière 4 : Economie Sociale et Familiale Spécialité :</b> Puériculture et Gérontologie.</p>	BTS

<b>51</b>	<b>Dénomination</b>	<b>INSTITUT SUPÉRIEUR DES MÉTIERS (ISMET)</b>	<b>HIENG Olivier</b>
	<b>Références de Création et d'ouverture</b>	Accord de création : N°07/0120/MINESUP du 02 octobre 2006 Autorisation d'ouverture : N°08/0115/MINESUP du 05 mai 2008	Douala (PK8) BP : 2506 Tél : 699 905 131
		<b>Filière 1 : Génie Electrique Spécialités :</b> Maintenance des Systèmes Electroniques - Electrotechnique. <b>Filière 2 : Génie Civil Spécialités :</b> Travaux Publics - Bâtiment. <b>Filière 3 : Génie Informatique Spécialités :</b> Maintenance des Systèmes Informatiques - Informatique Industrielle et Automatismes. <b>Filière 4 : Réseaux et Télécommunications Spécialités :</b> Télécommunications - Réseaux et Sécurité.	BTS
<b>52</b>	<b>Dénomination</b>	<b>INSTITUT SUPÉRIEUR DES SCIENCES APPLIQUÉES AU MANAGEMENT (ISSAM-ESSAMA)</b>	<b>ESSAMA MENGUE Denis</b>
	<b>Références de Création et d'ouverture</b>	Accord de création : N°02/0197/MINESUP/DDES/ESUP du 18 septembre 2002 complétée par l'arrêté N°05/0021MINESUP du 02 janvier 2005 Autorisation d'ouverture : N° 05/0040/MINESUP du 12 janvier 2005	Douala (Beedi à coté de l'Hôpital Général) BP : 8787 Tél : 677 763 637
		<b>Filière 1 : Commerce-Vente Spécialité :</b> Commerce International. <b>Filière 2 : Gestion Spécialités :</b> Comptabilité et Gestion des Entreprises - Banque et Finance - Gestion des Systèmes d'Information - Assurance - Assistant Manager - Gestion Logistique et Transport. <b>Filière 3 : Arts et Métiers de la Culture Spécialité :</b> Photographie et Audiovisuel. <b>Filière 4 : Génie Informatique Spécialité :</b> Maintenance des Systèmes Informatiques.	BTS
<b>53</b>	<b>Dénomination</b>	<b>INSTITUT SUPÉRIEUR DES SCIENCES ET DES ENERGIES RENOUVELABLES (ISSER)</b>	<b>TEPONG TSINDE Raoul</b>
	<b>Références de Création et d'ouverture</b>	Accord de création : 19-02160/L/MINESUP/SG/DDES/ESUP/SDA/AEO du 26 février 2019 Autorisation d'ouverture : 19-02160L/MINESUP/SG/DDES/ESUP/SDA/AEO du 26 février 2019	Douala BP : Tél : 676 817 999
		<b>Filière 1 : Génie Informatique Spécialités :</b> Génie Logiciel - Infographie et Web-design - Maintenance des Systèmes Informatiques - Informatique Industrielle et Automatismes - E-Commerce et Marketing Numérique. <b>Filière 2 : Carrières Juridiques Spécialités :</b> Assistanat Judiciaire - Droit des Affaires et de l'Entreprise - Droit Foncier et Domanial - Métier de la Bourse - Gestion Fiscale - Douane et Transit. <b>Filière 3 : Commerce-Vente Spécialités :</b> Commerce International - Marketing Commerce Vente. <b>Filière 4 : Réseaux et Télécommunications Spécialités :</b> Télécommunications - Réseaux et Sécurité. <b>Filière 5 : Génie Electrique Spécialités :</b> Electrotechnique - Maintenance des Systèmes Electroniques - Energies Renouvelables - Contrôle, Instrumentation et Régulation - Maintenance des Equipements Industriels - Maintenance des Appareils Biomédicaux. <b>Filière 6 : Chimie, Génie Chimique et des Procédés Spécialités :</b> Chimie Générales - Génie Chimiques et des Procédés. <b>Filière 7 : Information et Communication Spécialités :</b> Journalisme - Communication des Organisations.	BTS
<b>54</b>	<b>Dénomination</b>	<b>INSTITUT SUPÉRIEUR DES SCIENCES, DE TECHNOLOGIE ET DE COMMERCE ASSOCIATION POUR LA PROMOTION DE L'EDUCATION ET LA CULTURE</b>	<b>Représenté par FOUDA Joseph</b>
	<b>Références de Création et d'ouverture</b>	Accord de création : N°12/0366/MINESUP du 16 août 2012 Autorisation d'ouverture : N°12/0370/MINESUP du 16 août 2012	Douala (Bonapriso)
		<b>Filière 1 : Commerce-Vente Spécialité :</b> Commerce International. <b>Filière 2 : Gestion Spécialités :</b> Comptabilité et Gestion des Entreprises - Gestion des Systèmes d'Information - Banque et Finance - Gestion Logistique et Transport - Ressources Humaines. <b>Filière 3 : Information et Communication Spécialité :</b> Communication des Organisations. <b>Filière 4 : Génie Informatique Spécialités :</b> Maintenance des Systèmes Informatiques - Informatique Industrielle et Automatismes. <b>Filière 5 : Etudes Médico-Sanitaires Spécialités :</b> Sage-Femme - Sciences Infirmières - Kinésithérapie. <b>Filière 6 : Sciences et Techniques Biomédicales Spécialités :</b> Techniques de Laboratoire et d'Analyse Médicale - Radiologie et Imagerie.	BTS

<b>55</b>	<b>Dénomination</b>	<b>INSTITUT SUPÉRIEUR DES TECHNIQUES ECONOMIQUES ET COMPTABLES</b>	<b>FOTSO David</b>
	<b>Références de Création et d'ouverture</b>	Accord de création : N°08/0269/MINESUP du 03 octobre 2008 Autorisation d'ouverture : N°12/0366/MINESUP du 17 août 2012	Douala (Akwa) BP: 5142 Tél : 699 933 061/ 699 876 862
	<b>Filière 1 : Génie Electrique Spécialité :</b> Maintenance des Systèmes Electroniques. <b>Filière 2 : Génie Thermique Spécialité :</b> Génie Thermique et Energie (Option : Froid et Climatisation). <b>Filière 3 : Commerce-Vente Spécialités :</b> Marketing, Commerce et Vente - Commerce International. <b>Filière 4 : Gestion Spécialités :</b> Comptabilité et Gestion des Entreprises - Gestion des Systèmes d'Information - Banque et Finance - Assistant Manager - Assurance.		BTS
	<b>Filière : Commerciale et de Gestion Spécialités :</b> Marketing (Option : Merchandising) - Comptabilité (Options : Audit et Contrôle ; Comptabilité et Finance).		Licence Professionnelle sous la tutelle académique de l'Université de Dschang
<b>56</b>	<b>Dénomination</b>	<b>INSTITUT SUPÉRIEUR DU DIGITAL, DU MANAGEMENT ET DE L'INFORMATIQUE (ISDMI)</b>	<b>YOUTOU Jean</b>
	<b>Références de Création et d'ouverture</b>	Accord de création : L/MINESUP/SG/DDES/ESUP/SDA/OPC du 10 juillet 2019 Autorisation d'ouverture : L/MINESUP/SG/DDES/ESUP/SDA/OPC du 10 juillet 2019	Douala BP : 4805 Tél : 694 446 060
	<b>Spécialités :</b> Data et Application Development - Cloud, Systems, Networks et Cybersecurity.		Bachelor/Licence Professionnelle Sous la tutelle académique de l'Ecole Supérieure des Technologies de l'Information Appliquée aux Métiers (ESTIAM-France)
	<b>Spécialités :</b> Vente - Négociation - Management - Gestion.		Bachelor/Licence Professionnelle Sous la tutelle académique d'ECEMA-France
	<b>Spécialités :</b> Marketing Digital et Social Media - Digital Informatique - Webmarketing et Social Media.		Bachelor/Licence Professionnelle Sous la tutelle académique de Digital Collège
	<b>Spécialités :</b> Web et Mobile Development - Cyber Security, Cloud, System et Network Architecture - Big Data et Business Intelligence - Retail - Entreprise Mobile Management - Digital Medias - E-Industries.		MBA Sous la tutelle académique de l'Ecole Supérieure des Technologies de l'Information Appliquée aux Métiers (ESTIAM-France)
	<b>Spécialités :</b> Gestion des Projets - Ressources Humaines - Développement International - Marketing - Gestion et Finance.		MBA Sous la tutelle académique de ECEMA-France
	<b>Spécialités :</b> Webmarketing Digital et Social Media - Developpment Web et Mobile - Communication Digital et E-Influence - Start Up Management et E-Commerce.		MBA Sous la tutelle académique de Digital Collège
<b>57</b>	<b>Dénomination</b>	<b>INSTITUT SUPÉRIEUR DU GÉNIE THERMIQUE ET ÉNERGÉTIQUE</b>	<b>KEMAJOU Alexis</b>
	<b>Références de Création et d'ouverture</b>	Accord de création : N°08/0099/MINESUP du 05 mai 2008 autorisation d'ouverture : N°13/0594/MINESUP du 02 décembre 2013	Douala (Ndogbong) BP : 15687 Tél. : 677 767 480
	<b>Filière 1 : Génie Electrique Spécialités :</b> Maintenance des Systèmes Electroniques - Electrotechnique. <b>Filière 2 : Génie Mécanique et Productive Spécialités :</b> Fabrication et Construction Mécaniques (Options : Fabrication Mécanique ; Construction Mécanique). <b>Filière 3 : Commerce-Vente Spécialité :</b> Commerce International. <b>Filière 4 : Gestion Spécialités :</b> Comptabilité et Gestion des Entreprises - Banque et Finance - Assurance - Gestion des Systèmes d'Information. <b>Filière 5 : Génie Informatique Spécialités :</b> Maintenance des Systèmes Informatiques - Informatique Industrielle et Automatismes.		BTS

<b>58</b>	<b>Dénomination</b>	<b>INSTITUT SUPÉRIEUR DU TOURISME, DE L'HÔTELLERIE ET DES ARTS CULINAIRES (ISTHAC)</b>	<b>TEUFACK Pascal</b>
<b>Références de Création et d'ouverture</b>	Accord de création : N°11/0042/MINESUP du 12 janvier 2011 Autorisation d'ouverture : N°15/0136/MINESUP/SG/DDES du 02 avril 2015		Douala (Bonabéri) BP : 2558 Douala Tél. : 343 60 24 92 /656 089 892/ 656 554 370
	<b>Filière 1 : Tourisme, Hôtellerie et Restauration Spécialités : Hôtellerie</b> (Option : Gestion et Management Hôtelières) - <b>Tourisme et Loisirs</b> (Option : Management Touristique). <b>Filière 2 : Génie Biologique Spécialité : Diététique.</b>		BTS
	<b>Filière 1 : Restauration</b> <b>Filière 2 : Hôtellerie</b>		Licence Professionnelle sous la tutelle de l'Université de Cergy pontoise
	<b>Filière : Tourisme et Loisirs</b>		Licence Professionnelle sous la tutelle de l'Université d'Angers
<b>59</b>	<b>Dénomination</b>	<b>INSTITUT SUPÉRIEUR EVANGÉLIQUE DES TECHNOLOGIES ET DE GESTION (ISETAG)</b>	<b>PAMEN Flaubert</b>
<b>Références de Création et d'ouverture</b>	Accord de création : N°15/09096/L/MINESUP/SG/DDES/ESUP/SDA/MM du 28 septembre 2015 Autorisation d'ouverture : N°15/09096/L/MINESUP/SG/DDES/ESUP/SDA/MM du 28 septembre 2015		Douala (Village) BP : 11237 Tél. : 697 409 017
	<b>Filière 1 : Commerce-Vente Spécialité : Commerce International.</b> <b>Filière 2 : Gestion Spécialités : Comptabilité et Gestion des Entreprises - Assistant Manager – Banque et Finance.</b> <b>Filière 3 : Génie Electrique Spécialités : Electrotechnique - Maintenance des Systèmes Electroniques.</b> <b>Filière 4 : Génie Thermique Spécialités : Génie Thermique et Energie (Options : Froid et Climatisation ; Maintenance des Systèmes Fluides).</b> <b>Filière 5 : Génie Civil Spécialités : Travaux Publics - Bâtiment - Menuiserie et Ebénisterie</b>		
	<b>Filière 6 : Génie Mécanique et Productive Spécialités : Construction et Fabrication Mécaniques (Options : Fabrication Mécanique ; Construction Mécanique) - Construction Métallique - Chaudronnerie et Soudure - Mécanique et Electronique Automobiles (Option : Maintenance Après-Vente Automobile).</b> <b>Filière 7 : Génie Informatique Spécialités : Génie Logiciel - Infographie et Web-design - Maintenance des Systèmes Informatiques - Informatique Industrielle et Automatisme - E-Commerce et Marketing Numérique.</b> <b>Filière 8 : Gestion Spécialité : Gestion Logistique et Transport.</b> <b>Filière 9 : Réseaux et Télécommunications Spécialités : Réseaux et Sécurité - Télécommunications.</b> <b>Filière 10 : Génie Mécanique et Productive Spécialités : Mécanique et Electronique Automobile (Option : Mécatronique) - Maintenance des Systèmes Industriels (Option : Maintenance Industrielle et Productive).</b>		BTS
	<b>Filière 1 : Managment Spécialités : Assistant Manager - Human Resource Management - Logistics and Transport Management - Port Shipping Management.</b> <b>Filière 2 : Business and Finance Spécialités : Accountancy - Banking and Finance - Insurance - Marketing-Trade-Sale.</b> <b>Filière 3 : Civil Engineering Spécialités : Civil Engineering Technology - Wood Works - Urban Planning.</b> <b>Filière 4 : Mechanical Engineering Spécialités : Mechanical Manufacturing - Mechanical Construction.</b> <b>Filière 5 : Electrical and Electronics Engineering Spécialité : Electrical Power System.</b> <b>Filière 6 : Computer Engineering Spécialités : Computer Engineering (Options : Software Engineering) - Computer Maintenance (Option: Hardware Maintenance).</b> <b>Filière 7 : Petroleum and Mining Engineering Spécialités : Drilling Technology - Petroleum Systems and Exploitation.</b> <b>Filière 8 : Networks and Télécommunication Spécialité : Télécommunication.</b>		HND
	<b>Filière 1 : Génie Civil Spécialités : Bâtiment - Voies et Ouvrages d'Art.</b> <b>Filière 2 : Génie Electrique Spécialités : Automatisme et Informatique industrielle - Ingénierie Electrique.</b> <b>Filière 3 : Génie mécanique Spécialités : Technologie et Mécanique du design - Chaudronnerie Industrielle.</b> <b>Filière 4 : Technologie Automobile Spécialité : Management des Services Après-Vente.</b> <b>Filière 5 : Réseaux et Télécommunication Spécialité : Réseaux et Télécommunication.</b> <b>Filière 6 : Commerce Spécialité : Marketing (Marketing Management Opérationnel).</b> <b>Filière 7 : Gestion Spécialités : Banque (Conseiller Gestionnaire de clientèle) - Comptabilité (Contrôle et audit) - Gestion de la Qualité - Gestion des Ressources humaines - Transport Logistique.</b> <b>Filière 8 : Informatique et Communication Spécialité : Communication (Publicité).</b>		Licence Professionnelle sous la tutelle académique de l'Université de Douala

	<p><b>Filière 1 : Génie Civil Spécialités :</b> Bâtiment - Voies et Ouvrages d'Art.</p> <p><b>Filière 2 : Génie Electrique Spécialité :</b> Génie Electrique et Informatique.</p> <p><b>Filière 3 : Génie mécanique Spécialités :</b> Technologie et Mécanique du design - Chaudronnerie Industrielle.</p> <p><b>Filière 4 : Technologie Automobile Spécialités :</b> Management des Services Après-Vente - Maintenance et Expertise Automobile.</p> <p><b>Filière 5 : Commerce Spécialité :</b> Marketing.</p> <p><b>Filière 6 : Gestion Spécialités :</b> Comptabilité et Finance - Management, Qualité, Sécurité, Environnement - Entrepreneuriat.</p>	Master Professionnel sous la tutelle académique de l'Université de Douala	
<b>60</b>	<b>Dénomination</b>	<b>INSTITUT SUPÉRIEUR LA PERLE (ISLAPE)</b>	<b>NOAH Justine Léocadie épouse NDZANA MVONDO</b>
	<b>Références de Création et d'ouverture</b>	<p>Accord de création : N°17-09460/L/MINESUP/SG/DDES/ESUP/SDA/OAGS du 20 septembre 2017</p> <p>Regularisé par l'arrêté : N°19-00003/MINESUP/SG/DDES/ESUP du 02 janvier 2019</p> <p>Autorisation d'ouverture : N°17-09460/L/MINESUP/SG/DDES/ESUP/SDA/OAGS du 20 septembre 2017, complété par l'autorisation N°21-07584/MINESUP/SG/DDES/ESUP/SDA/AOSB du 01/12/2021, portant ouverture provisoire des cycles de Licence et Master professionnels</p>	<p>Douala (Yassa)</p> <p>BP: 760 Tél: 677 737 734</p>
	<p><b>Filière 1 : Commerce-Vente Spécialités :</b> Commerce International - Marketing, Commerce, Vente.</p> <p><b>Filière 2 : Gestion Spécialités :</b> Comptabilité et Gestion des Entreprises - Banque et Finance - Gestion Logistique et Transport - Gestion des Systèmes d'Information - Gestion des Projets - Ressources Humaines - Assurance - Assistant Manager - Statistiques.</p> <p><b>Filière 3 : Carrières Juridiques Spécialités :</b> Assistanat Judiciaire - Droit Foncier et Domanial - Gestion Fiscale - Douane et Transit.</p> <p><b>Filière 4 : Tourisme, Hôtellerie et Restauration Spécialités :</b> Tourisme et Loisir - Hôtellerie - Restauration.</p> <p><b>Filière 5 : Génie Civil Spécialités :</b> Bâtiment - Travaux Publics - Géomètre topographe - Géotechnique et Géologie Appliquée - Urbanisme.</p> <p><b>Filière 6 : Génie Mécanique et Productique Spécialité :</b> Technologies de la Marine Marchande.</p> <p><b>Filière 7 : Génie Informatique Spécialités :</b> Maintenance des Systèmes Informatiques - Génie Logiciel - E-Commerce et Marketing Numérique - Infographie et Web-Design - Informatique Industrielle et Automatisation.</p>	BTS	
	<p><b>Filière 8 : Information et Communication Spécialités :</b> Communication des Organisations - Journalisme.</p> <p><b>Filière 9 : Réseaux et Télécommunications Spécialités :</b> Télécommunications - Réseaux et Sécurité.</p> <p><b>Filière 10 : Génie Electrique Spécialités :</b> Electrotechnique- Maintenance des Systèmes Electroniques- Maintenance des Appareils Biomédicaux.</p> <p><b>Filière 11 : Génie Thermique Spécialités :</b> Génie Thermique et Energie (option : Froid et Climatisation).</p> <p><b>Filière 12 : Etudes Médico-sanitaires Spécialités :</b> Sage-femme- Sciences Infirmières- Opticien Lunetier.</p> <p><b>Filière 13 : Sciences et Techniques Biomédicales Spécialités :</b> Techniques de Laboratoire et d'Analyse Médicale- Techniques Pharmaceutiques.</p>	BTS	
	<p><b>Filière 1 : Management Spécialités :</b> Assistant Manager - Logistic and Transport Management- Human Resource Management.</p> <p><b>Filière 1 : Business and Finance Spécialités :</b> Accountancy - Banking and Finance - Insurance - Marketing, Trade, Sale.</p> <p><b>Filière 3 : Civil Engineering Spécialités :</b> Civil Engineering Technology- Topography.</p> <p><b>Filière 4 : Mechanical Engineering Spécialités :</b> Mechanical Manufacturing - Mechanical Construction.</p> <p><b>Filière 5 : Electrical and Electronics Engineering Spécialités :</b> Electronics - Electrotechnics.</p> <p><b>Filière 6 : Computer Engineering Spécialités :</b> Computer Engineering (Options : Software Engineering ; Computer Science and Networks ; Date Base Management) - Computer Maintenance (Option: Hardware Maintenance).</p>	HND	

	<p><b>Faculté des Sciences Economiques et de Gestion Appliquée (FSEGA)</b> Création et Management des Entreprises touristiques et hôtelières</p> <p><b>Ecole Nationale Supérieur Polytechnique de Douala (ENSPD)</b> Génie Mécanique et Productique – Hygiène Sécurité et Sureté Industrielle – Robotique Industrielle – Génie Civil – Génie Minier - Génie Industrielle et Maintenance – Génie Logiciel – Management des Systèmes d'Information – Sécurité des Systèmes d'Information – Réseaux et Télécommunications – Technologie Automobile – Valorisation des Energies Renouvelables – Génie Thermique</p> <p><b>Ecole Supérieure des Sciences Economiques et Commerciales (ESSEC)</b> Communication Marketing – Communication des Organisations – Marketing Commerce Vente – Management des Opérations du Commerce International – Marketing Manager Opérationnel – Gestion des Ressources Humaines – Gestion Logistique et Transport – Banque Conseil et Gestion de la Clientèle</p> <p><b>Faculté des Sciences Juridiques et Politiques (FSJP)</b> Douane et Transit – Conseil Juridique et Fiscale – Administration des Collectivités Territoriales Décentralisées – Droit Immobilier et Gestion du Patrimoine</p>	Licence Professionnelle sous la tutelle académique de l'Université de Douala	
	<p><b>Faculté des Sciences Economiques et de Gestion Appliquée (FSEGA)</b> Création et Management des Entreprises touristiques et hôtelières</p> <p><b>Ecole Nationale Supérieur Polytechnique de Douala (ENSPD)</b> Génie Civil – Génie Energétique et Environnement - Génie Industrielle et Maintenance – Génie Electronique et Informatique Industrielle - Génie Logiciel – Management des Systèmes d'Information – Sécurité des Systèmes d'Information – Réseaux et Télécommunications</p> <p><b>Ecole Supérieure des Sciences Economiques et Commerciales (ESSEC)</b> Banque et Finance – Gestion des Ressources Humaines – Marketing et Communication</p> <p><b>Faculté des Sciences Juridiques et Politiques (FSJP)</b> Conseil Juridique et Fiscale – Juriste Conseil d'Entreprise – Transport Internationaux et Logistique - Administration et Gouvernance Publique Locale.</p>	Master Professionnel sous la tutelle académique de l'Université de Douala	
<b>61</b>	<b>Dénomination</b>	<b>INSTITUT SUPÉRIEUR LUMIÈRE</b>	<b>TAM Frédéric</b>
	<b>Références de Création et d'ouverture</b>	<p>Accord de création : N°08/0268/MINESUP du 03 octobre 2008</p> <p>Autorisation d'ouverture : N°12/0361/MINESUP du 17 août 2012</p>	<p>Douala (Ndokotti)</p> <p>BP : 7440 Tél : 696 229 269</p>
	<p><b>Filière 1 : Génie Electrique Spécialités :</b> Maintenance des Systèmes Electroniques - Electrotechnique.</p> <p><b>Filière 2 : Génie Civil Spécialités :</b> Travaux Publics - Bâtiment.</p> <p><b>Filière 3 : Génie Thermique Spécialité :</b> Génie Thermique et Energie (Option : Froid et Climatisation).</p> <p><b>Filière 4 : Génie Mécanique et Productique Spécialité :</b> Mécanique et Electronique Automobiles (Option : Maintenance Après-Vente Automobile).</p> <p><b>Filière 5 : Commerce-Vente Spécialités :</b> Marketing, Commerce et Vente - Commerce International.</p> <p><b>Filière 6 : Gestion Spécialités :</b> Comptabilité et Gestion des Entreprises - Gestion des Systèmes d'Information - Assistant Manager - Gestion Logistique et Transport - Assurance - Banque et Finance - Ressources Humaines.</p> <p><b>Filière 7 : Information et Communication Spécialités :</b> Communication des Organisations - Journalisme.</p> <p><b>Filière 8 : Arts et Métiers de la Culture Spécialité :</b> Photographie et Audiovisuel.</p> <p><b>Filière 9 : Etudes Médico-sanitaires Spécialités :</b> Sciences Infirmières - Kinésithérapie.</p> <p><b>Filière 10 : Sciences et Techniques Biomédicales Spécialité :</b> Techniques de Laboratoire et d'Analyse Médicale.</p> <p><b>Filière 11 : Génie Informatique Spécialités :</b> Maintenance des Systèmes Informatiques - Informatique Industrielle et Automatisme.</p> <p><b>Filière 12 : Réseaux et Télécommunications Spécialités :</b> Télécommunications - Réseaux et Sécurité.</p>	BTS	
<b>62</b>	<b>Dénomination</b>	<b>INSTITUT SUPÉRIEUR MINGOLE (ISM)</b>	<b>MINGOLE Manfred</b>
	<b>Références de Création et d'ouverture</b>	<p>Accord de création : N°06/0049/MINESUP du 02 juin 2006</p> <p>Autorisation d'ouverture : N°07/0018/MINESUP du 26 février 2007</p>	<p>Douala (Deido) BP : 8351</p> <p>Tél : 33 40 35 35 / 33 40 65 81</p> <p>699 928 898</p>
	<p><b>Filière 1 : Génie Electrique Spécialités :</b> Maintenance des Systèmes Electroniques - Electrotechnique.</p> <p><b>Filière 2 : Commerce-Vente Spécialités :</b> Marketing, Commerce et Vente - Commerce International.</p> <p><b>Filière 3 : Gestion Spécialités :</b> Comptabilité et Gestion des Entreprises - Gestion des Systèmes d'Information - Assistant Manager - Banque et Finance.</p> <p><b>Filière 4 : Information et Communication Spécialités :</b> Communication des Organisations - Journalisme.</p> <p><b>Filière 5 : Génie Informatique Spécialités :</b> Maintenance des Systèmes Informatiques - Informatique Industrielle et Automatisme.</p>	BTS	

<b>63</b>	<b>Dénomination</b>	<b>INSTITUT SUPÉRIEUR PROFESSEURS RÉUNIS (ISPR)</b>	<b>FOKO Levy</b>
	<b>Références de Création et d'ouverture</b>	Accord de création : N°02/0055/MINESUP du 12 juin 2002 Autorisation d'ouverture : N° 02/0063/MINESUP du 16 juillet 2002. Complétée par l'arrêté N°11/0054/MINESUP du 12 janvier 2011	Douala (Ecole publique de Déido) BP : 5297 Tél: 33 40 05 51 699 15 06 03 / 677 784 573 699 818 353 Fax : 33 40 46 95
	<b>Filière 1 : Commerce-Vente Spécialité</b> : Commerce International. <b>Filière 2 : Gestion Spécialités</b> : Comptabilité et Gestion des Entreprises - Banque et Finance - Gestion des Systèmes d'Information - Assurance - Assistant Manager - Gestion Logistique et Transport.		BTS
	<b>Filière 1 : Commerciale et de Gestion Spécialités</b> : Banque - Marketing et Commerce (Options : Communication Publicitaire ; Management des Achats et Vente à l'International ; Merchandising ; Marketing Opérationnel) - Gestion des Entreprises et des autres Organisations (Options : Audit Comptable et Contrôle de Gestion ; Comptabilité et Gestion Financière ; Création d'Entreprises et Gestion des Projets ; Droit Fiscal ; Gestion des Collectivités Territoriales ; Gestion des Ressources Humaines). <b>Filière 2 : Industrielle et Technologique Spécialité</b> : Informatique (Options : Analyste Concepteur des Systèmes Informatiques ; Réseaux et Télécommunication ; Activités et Techniques de Communication).		Licence Professionnelle sous la tutelle académique de l'Université de Dschang
	<b>Filière 1 : Commerciale et de Gestion Spécialités</b> : Audit et Contrôle de Gestion - Comptabilité, Gestion et Finance - Organisation et Administration - Marketing, Banque et Finance - Transport et Logistique - Commerce International - Gestion des Projets - Gestion des Ressources Humaines - Fiscalité et Droit des Affaires. <b>Filière 2 : Industrielle et Technologique Spécialités</b> : Informatique, Systèmes Réseaux et Télécommunications. <b>Filière 3 : Tourisme Spécialités</b> : Tourisme - Création et Management des Entreprises Touristiques et Hôtelières. <b>Filière 4 : Communication Spécialité</b> : Communication Publicitaire.		Licence et Master Professionnels sous la tutelle académique de l'Université de Douala
<b>64</b>	<b>Dénomination</b>	<b>INSTITUT SUPÉRIEUR D'INFORMATIQUE ET DE COMMERCE (ISICO)</b>	<b>EYIDI SEPPA Claudine</b>
	<b>Références de Création et d'ouverture</b>	Accord de création : N°07/0137/MINESUP du 21 septembre 2007 Autorisation d'ouverture : N°08/0109/MINESUP du 05 mai 2008 Complétée par l'arrêté N°13/0064(bis)/MINESUP du 09 janvier 2013	Douala (Deido, Collège Alfred Saker) BP : 15537 - Tél : 33 40 55 96 / 22 66 12 33 677 732 551 / 695 541 475
	<b>Filière 1 : Commerce-Vente Spécialité</b> : Commerce International. <b>Filière 2 : Gestion Spécialités</b> : Comptabilité et Gestion des Entreprises - Gestion des Systèmes d'Information - Assistant Manager - Banque et Finance - Assurance. <b>Filière 3 : Information et Communication Spécialité</b> : Communication des Organisations. <b>Filière 4 : Etudes Médico-sanitaires Spécialités</b> : Sciences Infirmières - Kinésithérapie. <b>Filière 5 : Professions Médico-sanitaires Spécialité</b> : Techniques de Laboratoire et d'Analyse Médicale.		BTS
<b>65</b>	<b>Dénomination</b>	<b>INSTITUT SUPERIEUR DE GESTION ET DE L'INFORMATIQUE (ISGY)</b>	<b>Djomeni Koloko Elvice</b>
	<b>Références de Création et d'ouverture</b>	Accord de création : N°20-02865/L/MINESUP/SG/DDES/ESUP/SDA/ du 09 avril 2020 Autorisation d'ouverture : N°20-02865/L/MINESUP/SG/DDES/ESUP/SDA/ du 09 avril 2020	Douala BP : Tél 655828796
	<b>Filière 1 : Gestion Spécialités</b> : Comptabilité et Gestion des Entreprises- Gestion Logistique et Transport- Gestion des Systèmes d'Information- Assistant Manager- Assurance- Banque et Finance. <b>Filière 2 : Commerce -Vente Spécialités</b> : Commerce International- Marketing-Commerce-Vente. <b>Filière 3 : Carrières Juridiques Spécialités</b> : Gestion Fiscale- Douane et Transit. <b>Filière 4 : Génie Informatique Spécialités</b> : Maintenance des Systèmes Informatiques- E-Commerce et Marketing Numérique. <b>Filière 5 : Tourisme, Hôtellerie et Restauration Spécialités</b> : Tourisme et Loisir- Hôtellerie- Restauration		BTS

	<p><b>Filière 1 : Business and Finance Spécialités</b> : Accountancy- Marketing-Trade-Sale- Banking and Finance- International Trade- Insurance.</p> <p><b>Filière 2 : Management Spécialités</b> : Logistics and Transport Management- Information Systems Management- Assistant Manager.</p> <p><b>Filière 3 : Legal Careers Spécialités</b> : Tax Management- Customs and Transit.</p>	HND	
<b>66</b>	<b>Dénomination</b>	<b>INSTITUT SUPERIEUR D'INFORMATIQUE ET DE GESTION (ISIG)</b>	<b>Fanyim Gaius</b>
	<b>Références de Création et d'ouverture</b>	<p>Accord de création : N°21-05534/L/MINESUP/SG/DDES/ESUP/SDA/MF du 25 mars 2021</p> <p>Autorisation d'ouverture : N°21-02879/L/MINESUP/SG/DDES/ESUP/SDA/ABC du 26 août 2021</p>	<p>Douala BP :</p> <p>Tél 6710878081 / 695831523</p>
	<p><b>Filière 1 : Commerce -Vente Spécialités</b> : Commerce International- Marketing-Commerce-Vente</p> <p><b>Filière 2 : Gestion Spécialités</b> : Gestion des Collectivités Territoriales (Options : Comptabilité et Finance Publiques- Fiscalité des Collectivités Territoriales- Administration Collectivités Territoriales)- Assurances- Gestion Logistique et Transport- Gestion de la Qualité- Gestion des ONG- Gestion des Projets- Gestion des Systèmes d'Information- Assistant Manager- Gestion des Ressources Humaines- Banque et Finance- Exploitation du Transport Aérien- Comptabilité et Gestion des Entreprises- Statistiques- Microfinance- Management Evènementiel.</p> <p><b>Filière 3 : Carrières Juridiques Spécialités</b> : Droit des Affaires et de l'Entreprise- Gestion Fiscale- Douane et Transit- Assistanat Judiciaire- - Droit Foncier et Domanial.</p> <p><b>Filière 4 : Génie Informatique Spécialités</b> : Génie Logiciel- Infographie Web Design- Maintenance des Systèmes Informatiques- Informatique Industrielle et Automatisation- E-Commerce et Marketing Numérique.</p> <p><b>Filière 5 : Réseaux et Télécommunication Spécialités</b> : Télécommunication- Réseau et Sécurité.</p>	BTS	
	<p><b>Filière 1 : Management Spécialités</b> : Project Management- Human Resource Management- Quality Management- Logistics and Transport Management- Assistant Manager- Events Management- Information System Management.</p> <p><b>Filière 2 : Business and Finance Spécialités</b> : Marketing-Trade-Sale- Banking and Finance- Accountancy- International Trade- Insurance.</p> <p><b>Filière 3 : Legal Careers Spécialités</b> : Legal Assistant- Business Law- Tax Management- Land Law.</p> <p><b>Filière 4 : Computer Engineering Spécialités</b> : Computer Engineering option (Software Engineering- Computer Science Networks- Data Base Management) - Computer Maintenance.</p> <p><b>Filière 5 : Networks and Telecommunication Spécialités</b> : Telecommunication- Networks and Security.</p>	HND	
<b>67</b>	<b>Dénomination</b>	<b>INSTITUT SUPERIEUR CATHOLIQUE SAINT TARCISIUS</b>	<b>Monseigneur Jean Bosco Ntep</b>
	<b>Références de Création et d'ouverture</b>	<p>N°21-02816/L/MINESUP/SG/DDES/ESUP/SDA/ABC du 22 mars 2021</p> <p>Autorisation d'ouverture : N°21-02816/L/MINESUP/SG/DDES/ESUP/SDA/ABC du 22 mars 2021</p>	<p>Edéa BP : 244</p> <p>Tél 659441874/ 691770877</p>
	<p><b>Filière 1 : Commerce -Vente Spécialités</b> : Commerce International- Marketing-Commerce-Vente</p> <p><b>Filière 2 : Gestion Spécialités</b> : Gestion Logistique et Transport- Gestion des Systèmes d'Information- Assistant Manager- Banque et Finance- Comptabilité et Gestion des Entreprises.</p> <p><b>Filière 3 : Carrières Juridiques Spécialités</b> : Douane et Transit.</p> <p><b>Filière 4 : Agriculture et Elevage Spécialités</b> : Production Animale- Production Végétale-Aquaculture- Entrepreneuriat Agropastoral- Technique Commerciale Agricole</p>	BTS	
	<p><b>Filière 1 : Management Spécialités</b> : Assistant Manager- Logistics and Transport Management- Information System Management.</p> <p><b>Filière 1 : Business and Finance Spécialités</b> : Accountancy- Marketing-Trade-Sale- Banking and Finance- International Trade.</p> <p><b>Filière 3 : Legal Careers Spécialités</b> : Customs and Transit.</p> <p><b>Filière 4 : Agricultural and Food Sciences Spécialités</b> : Animal Production Technology- Crop Production- Technology- Fisheries Management- Agropastoral Entrepreneurship- Agricultural Business Technics- Agricultural Production Technology.</p>	HND	

<b>68</b>	<b>Dénomination</b>	<b>INSTITUT SUPERIEUR DU COMMERCE ET DE L'INDUSTRIE (ISCI)</b>	<b>Bilong Ngohot Benoit</b>
	<b>Références de Création et d'ouverture</b>	Accord de création : N°21-02879/L/MINESUP/SG/DDES/ESUP/SDA/MF du 25 mars 2021 Autorisation d'ouverture : N°21-02879/L/MINESUP/SG/DDES/ESUP/SDA/MF du 25 mars 2021	Douala BP : Tél 674537871/690179455
		<p><b>Filière 1 : Commerce -Vente Spécialités :</b> Commerce International- Marketing-Commerce-Vente</p> <p><b>Filière 2 : Gestion Spécialités :</b> Assistant Manager- Gestion des Ressources Humaines- Gestion des ONG-Management Evènementiel- Gestion des Collectivités Territoriales Décentralisées- Gestion Logistique et Transport- Gestion des Projets- Gestion de la Qualité- Gestion des Systèmes d'Information- Banque et Finance- Comptabilité et Gestion des Entreprises.</p> <p><b>Filière 3 : Carrières Juridiques Spécialités :</b> Assistanat Judiciaire- Droit des Affaires et de l'Entreprise- Droit Foncier et Domanial- Douane et Transit- Gestion Fiscale- Gestion de la Bourse.</p> <p><b>Filière 4 : Communication Spécialités :</b> Communication des Organisations.</p>	BTS
<b>69</b>	<b>Dénomination</b>	<b>INSTITUT SUPERIEUR KEYCE INFORMATIQUE ET INTELLIGENCE ARTIFICIELLE (ISKIAA)</b>	<b>Madame Monabekokon Boue Sulamite</b>
	<b>Références de Création et d'ouverture</b>	Accord de création : N°21-03403/L/MINESUP/SG/DDES/ESUP/SDA/MF du 27mai 2021 Autorisation d'ouverture : N°21-03403/L/MINESUP/SG/DDES/ESUP/SDA/MF du 27mai 2021	Douala BP : Tél 677551782
		<p><b>Filière 1 :</b> Intelligence Artificielle et Business</p> <p><b>Filière 2 :</b> Système d'Information</p> <p><b>Filière 3 :</b> Informatique Big, Data</p> <p><b>Filière 4 :</b> Block Chain</p> <p><b>Filière 5 :</b> Stratégie Digitale</p> <p><b>Filière 6 :</b> Marketing et Communication</p> <p><b>Filière 7 :</b> Ressources Humaines</p> <p><b>Filière 8 :</b> Management et Gestion</p> <p><b>Filière 9 :</b> Achat et Logistique</p>	Bachelor
		<p><b>Filière 1 :</b> Management et Strategie d'Entreprise</p> <p><b>Filière 2 :</b> Ms Informatique</p> <p><b>Filière 3 :</b> Systèmes d'Information</p> <p><b>Filière 4 :</b> Big Data et Intelligence Artificielle</p> <p><b>Filière 5 :</b> Analyse de Données et Intelligence Artificielle</p> <p><b>Filière 6 :</b> Intelligence Artificielle et Business Management</p> <p><b>Filière 7 :</b> Management et Gestion</p> <p><b>Filière 8 :</b> Ressources Humaines</p> <p><b>Filière 9 :</b> Pilotage et Contrôle de Gestion</p>	Master
<b>70</b>	<b>Dénomination</b>	<b>INSTITUT UNIVERSITAIRE D'AFRIQUE (IUA) / INSTITUT SUPERIEUR DES LANGUES, DE TRADUCTION, D'INTERPRETATION ET DE COMMUNICATION (ISLTIC)</b>	<b>Professeur SOH Charles</b>
	<b>Références de Création et d'ouverture</b>	Autorisation d'ouverture : N°21-01079/N/MINESUP/SG/DDES/ESUP/SDA/aosb du 16 fevrier 2021, complétée par l'autorisation N°22-05370/ MINESUP/SG/DDES/ESUP/SDA/MF du 08 septembre 2022 portant changement de dénomination de l'Institut	Douala BP : Tél 654562626/656868670/650771433
		<b>Filière :</b> Translation	Bachelor of Arts sous la tutelle académique de l'Université de Buéa
		<b>Filière :</b> Translation - Conférence Interprétation	Master of Arts sous la tutelle académique de l'Université de Buéa

<b>71</b>	<b>Dénomination</b>	<b>INSTITUT SUPERIEUR DES METIERS DE LA SANTÉ DEO GRACIAS (ISMSD)</b>	<b>Bambock Ndengue Henri</b>
	Références de Création et d'ouverture	Accord de création : N°20-08765/L/MINESUP/SG/DDES/ESUP/SDA/AEO du 08 decembre 2020 Autorisation d'ouverture : N°20-08765/L/MINESUP/SG/DDES/ESUP/SDA/AEO du 08 decembre 2020	Douala BP : Tél : 650509090 / 694050511
	Filière 1 : Etudes Médico-sanitaires Spécialités : Sagefemme- Sciences Infirmières.		BTS
	Filière 2 : Sciences et Techniques Biomédicales Spécialités : Techniques de Laboratoire et d'Analyses Médicales		HND
	Filière 1 : Medical and Biomedical Sciences Spécialités : Nursing- Medical Laboratory Sciences- Midwifery		
<b>72</b>	<b>Dénomination</b>	<b>INSTITUT SUPÉRIEUR D'OPTIQUE ET SCIENCES APPLIQUÉES (ISOSA)</b>	<b>Douala BP : Tél 675776125</b>
		Accord de création : N°22- 03771/L/MINESUP/SG/DD ES/ESUP/SDA/MF du 01 juin 2022 Autorisation d'ouverture : N°22- 03771/L/MINESUP/SG/DD ES/ESUP/SDA/MF du 01 juin 2022	<b>TAVEA Frédéric</b>
	Filière 1 : Etudes Médico-sanitaires Spécialités : Opticien Lunetier- Sage-femme		<b>BTS</b>
	Filière 2 : Sciences et Techniques Biomédicales Spécialités : Techniques de Laboratoire et d'Analyse Médicale		
	Filière 3 : Réseaux et Télécommunications Spécialités : Télécommunications - Réseaux et Sécurité		
	Filière 4 : Génie Informatique Spécialités : Génie Logiciel- Infographie et Web Design- Maintenance des Systèmes Informatiques		
	Filière 5 : Génie Biologique Spécialités : Analyses biologiques et biochimiques		
	Filière 6 : Gestion Spécialités : Gestion de la Qualité		
	Filière 7 : Génie Electrique Spécialités : Maintenance des équipements industriels - Maintenance des systèmes électroniques		
	Filière 8 : Génie Civil Spécialités : Menuiserie et ébénisterie – Géomètre topographe		
	Filière 1 : Medical and Biomedical Sciences Spécialités : Optician – Midwifery – Ophtalmic Technician		<b>HND</b>
	Filière 2 : Networks and Telecommunication Spécialité : Telecommunication – Network and Security		
	Filière 3 : Computer Engineering Spécialités : Computer Engineering (Options: Software Engineering) - Computer Maintenance (Option : Hardware Maintenance) - Computer Graphics and Web Design		
	Filière 4 : Civil Engineering Spécialités : Civil Engineering Technology - Topography		
	Filière 5 : Management Spécialités : Project Management – Local Government Management (Option : Local Government Taxation -		
	Filière 6 : Business and Finance Spécialités : Accountancy- Microfinance - Banking and Finance- International Trade.		
	Filière 7 : Legal Careers Spécialités : Customs and Transit – Tax Management – Land Law – Business Law – Legal Assistant		

<b>73</b>	<b>Dénomination</b>	<b>INSTITUT SUPERIEUR DES SCIENCES DE L'INDUSTRIE (ISSI)</b>	<b>Tavea Frederic Marie</b>
	Références de Création et d'ouverture	Accord de création : N°21-02870/L/MINESUP/SG/DDES/ESUP/SDA/MF du 25 mars 2021 Autorisation d'ouverture : 02870/L/MINESUP/SG/DDES/ESUP/SDA/MF du 25 mars 2021	Douala BP : Tél : 675776125
	<p><b>Filière 1 : Commerce -Vente Spécialités</b> : Commerce International- Marketing-Commerce-Vente</p> <p><b>Filière 2 : Gestion Spécialités</b> : Assistant Manager- Banque et Finance- Comptabilité et Gestion des Entreprises- Gestion des Projets- Ressources Humaines- Gestion Logistique et Transport- Gestion des Systèmes d'Information- Microfinance- Management Evènementiel- Administration des Collectivités Territoriales</p> <p><b>Filière 3 : Carrières Juridiques Spécialités</b> : Douane et Transit- Droit des Affaires et de l'Entreprise- Gestion Fiscale.</p> <p><b>Filière 4 : Génie Informatique Spécialités</b> : Génie Logiciel- Maintenance des Systèmes Informatiques- E-Commerce et Marketing Numérique.</p> <p><b>Filière 5 : Tourisme, Hôtellerie et Restauration Spécialités</b> : Hôtellerie- Restauration- Tourisme et Loisir.</p> <p><b>Filière 6 : Sciences de l'Education</b></p> <p><b>Filière 7 : Etudes Médico-sanitaires Spécialités</b> : Sciences Infirmières- Opticien Lunetier- Sage-femme</p> <p><b>Filière 8 : Génie Electrique Spécialités</b> : Electrotechnique- Maintenance des Appareils Biomédicaux.</p> <p><b>Filière 9 : Génie Civil Spécialités</b> : Bâtiment- Travaux Publics- Installation Sanitaire.</p> <p><b>Filière 10 : Génie Mécanique et Productique Spécialités</b> : Chaudronnerie et Soudure- Mécatronique- Hygiène, Sécurité et Environnement</p> <p><b>Filière 11 : Information et Communication Spécialités</b> : Communication des Organisations</p> <p><b>Filière 12 : Sciences et Techniques Biomédicales Spécialités</b> : Techniques de Laboratoire et d'Analyse Médicale- Radiologie et Imagerie Médicale</p>	BTS	
	<p><b>Filière 1 : Management Spécialités</b> : Assistant Manager- Logistic and Transport Management- Human Ressource Management- Information System Management.</p> <p><b>Filière 2 : Business and Finance Spécialités</b> : Accountancy- Marketing-Trade-Sale- Banking and Finance- Insurance.</p> <p><b>Filière 3 : Tourism and Hôtel Management Spécialités</b> : Tourism and Travel Agency Management- Hotel Management and Catering.</p> <p><b>Filière 4 : Medical and Biomedical Sciences Spécialités</b> : Nursing- Medical Laboratory Sciences- Optician/Clinical Optometry.</p>	HND	
<b>74</b>	<b>Dénomination</b>	<b>INSTITUT SUPERIEUR DES SCIENCES MEDICALES JEUGUEVOU (ISSMEJ)</b>	<b>DONGMO Salomon</b>
	Références de Création et d'ouverture	Accord de création : N°22-02411/L/MINESUP/SG/DDES/ESUP/SDA/MF du 14 avril 2022 Autorisation d'ouverture : N°22-02411/L/MINESUP/SG/DDES/ESUP/SDA/MF du 14 avril 2022	Douala/ NYALLA PARIZO BP : Tél : 696867968
	<p><b>Filière 1 : Etudes Médico-Sanitaires Spécialités</b> : Sciences Infirmières</p> <p><b>Filière 2 : Commerce-Vente Spécialités</b> : Commerce International- Action Commerciale</p> <p><b>Filière 3 : Gestion Spécialités</b> : Comptabilité et Gestion des Entreprises- Banque et Finance- Gestion des Ressources Humaines- Gestion Logistique et Transport</p>	BTS	
	<p><b>Filière 1 : Medical and Biomedical Sciences Spécialités</b> : Nursing</p> <p><b>Filière 2 : Business and Finance Spécialités</b> : Accountancy- International Trade- Marketing-Trade-Sale- Banking and Finance</p> <p><b>Filière 3 : Management Spécialités</b> : Human Resource Management- Logistics and Transport Management</p>	HND	
<b>75</b>	<b>Dénomination</b>	<b>INSTITUT SUPERIEUR DES SCIENCES ET TECHNIQUES AGRICOLES (ISSTAD)</b>	<b>Evouna Bella Joseph Dieudonné</b>
		Accord de création : N°20-03139/L/MINESUP/SG/DDES/ESUP/SDA/LMN du 21 avril 2020 Autorisation d'ouverture : N°20-03139/L/MINESUP/SG/DDES/ESUP/SDA/LMN du 21 avril 2020	Douala BP : 12416 Tél : 694811750
	<p><b>Filière 1 : Agriculture et Elevage Spécialités</b> : Aquaculture- Production Animale- Production Végétale- Conseil Agropastoral- Entrepreneuriat Agropastoral- Technique Commerciale Agricole.</p> <p><b>Filière 2 : Métiers de l'Eau Spécialités</b> : Hydraulique- Traitement des Eaux et Assainissement- Hydrogéologie.</p> <p><b>Filière 3 : Sciences Environnementales Spécialités</b> : Gestion Environnementale- Gestion Forestière.</p>	BTS	

<b>76</b>	<b>Dénomination</b>	<b>INSTITUT SUPERIEUR TECHNOLOGIQUE ET CULTUREL ROI BELL (ISTC-RB)</b>	<b>Madame Ndome Malake Marie</b>
	<b>Références de Création et d'ouverture</b>	Accord de création : N°18/01836/MINESUP/SG/DDES/ESU/P/SSIPES/EAO du 12 mars 2018, complété par l'autorisation N° Autorisation d'ouverture : N°18/01836/MINESUP/SG/DDES/ESU/P/SSIPES/EAO du 12 mars 2018, complété par l'autorisation N°22-02948/ MINESUP/SG/DDES/ESUP/SDA/AEO du 19 mai 2022 portant extention et changement de dénomination	Douala BP : Tél : 699994964
		<p><b>Filière 1 : Agriculture et Elevage Spécialités</b> : Entrepreneuriat Agropastoral- Conseil Agropastoral- Production Animale- Production Végétale.</p> <p><b>Filière 2 : Carrières Juridiques Spécialités</b> : Assistant Judiciaire-Droit des Affaires et de l'Entreprise- Droit Foncier et Domanial- Gestion Fiscale- Douane et Transit.</p> <p><b>Filière 3 : Etudes Médico-sanitaires Spécialités</b> : Sagefemme- Sciences Infirmières- Techniques de Laboratoires.</p> <p><b>Filière 4 : Génie Civil Spécialités</b> : Bâtiment- Travaux Publics- Géomètre Topographe- Urbanisme-Installation Sanitaire.</p> <p><b>Filière 5 : Information et Communication Spécialités</b> : Journalisme- Communication des Organisations.</p> <p><b>Filière 6 : Commerce-Vente Spécialités</b> : Commerce International- Marketing-Commerce-Vente.</p> <p><b>Filière 7 : Gestion Spécialités</b> : Gestion des ONG- Gestion des Projets- Gestion de la Qualité- Ressources Humaines- Gestion des Systèmes d'Information- Gestion des Collectivités Territoriales- Statistiques- Management Evènementiel- Gestion, Logistique et Transport- E-Commerce et Marketing Numérique.</p> <p><b>Filière 8 : Sciences de l'Education Spécialités</b> : Administration Scolaire- Orientation Scolaire et Professionnelle.</p> <p><b>Filière 9 : Génie Mécanique et Productique Spécialités</b> : Mécatronique-Chaudronnerie et Soudure</p> <p><b>Filière 10 : Génie Electrique Spécialités</b> : Maintenance des Appareils Biomédicaux</p> <p><b>Filière 11 : Chimie, Génie Chimique et des Procédés Spécialités</b> : Génie Chimique et des Procédés</p> <p><b>Filière 10 : Génie Géologique et Pétrolier Spécialités</b> : Mines et Géologie Appliquée- Ingénierie Pétrolière</p>	BTS
		<p><b>Filière 1 : Business and Finance Spécialités</b> : Accountancy- Banking and Finance- Marketing-Trade-Sale- Insurance.</p> <p><b>Filière 2 : Management Spécialités</b> : Project Management- Human Ressource Management.</p> <p><b>Filière 3 : Medical and Biomedical Sciences Spécialités</b> : Nursing- Medical Laboratory Sciences- Midwifery- Health Care Management.</p> <p><b>Filière 4 : Agricultural and Food Spécialités</b> : Agricultural Engineering- Agro pastoral Adviser- Agricultural Production Technology- Agro pastoral Entrepreneurship.</p> <p><b>Filière 5 : Communication Spécialités</b> : Journalism.</p> <p><b>Filière 6 : Civil Engineering Spécialités</b> : Civil Engineering Technology- Urban Planning.</p> <p><b>Filière 7 : Network and Telecommunication Spécialités</b> : Telecommunication.</p> <p><b>Filière 8 : Education Spécialités</b> : Didactics- Curriculum Development and Teaching.</p>	HND
<b>77</b>	<b>Dénomination</b>	<b>INSTITUT SUPERIEUR DE TECHNOLOGIE DU CINQUANTENAIRE (ISTEC)</b>	<b>Représenté par NGAHNE NGOUABA Jacques Marcel</b>
	<b>Références de Création et d'ouverture</b>	Accord de création : N°15/0016/MINESUP/SG/DDES/ESUP du 28 janvier 2015 Autorisation d'ouverture : N°22-01048/N/MINESUP/SG/DDES/ESUP/SDA/AOSB du 2 mars 2022	Douala BP : 8883 Tél : 677600002 / 694483134
		<p><b>Filière 1 : Gestion Spécialités</b> : Gestion des Organisations Non Gouvernementales- Gestion des Projets- Gestion des Systèmes d'Information</p> <p><b>Filière 2 : Information et Communication Spécialités</b> : Communication des Organisations</p> <p><b>Filière 3 : Génie Informatique Spécialités</b> : Génie Logiciel- Infographie et Web Design- Maintenance des Systèmes Informatiques- E-commerce et Marketing Numérique.</p>	BTS

<b>78</b>	<b>Dénomination</b>	<b>INSTITUT SUPÉRIEUR SA'A DJAMEN (ISSD)</b>	<b>DJOFANG Joseph</b>
<b>Références de Création et d'ouverture</b>	Accord de création : N°20/01618/MINESUP/SG/DDES/ESUP/SDA/ ????? du 28 février 2020 Autorisation d'ouverture : N°20/01618/MINESUP/SG/DDES/ESUP/SDA/ ????? du 28 février 2020		Douala (Yassa) BP : 2063 Tél : 699 68 26 60
	<b>Filière 1 : Commerce-Vente Spécialité :</b> Commerce International – Marketing Commerce Vente <b>Filière 2 : Gestion Spécialités :</b> Assurance - Comptabilité et Gestion des Entreprises - Gestion des Systèmes d'Information – Gestion Logistique et Transport – Ressources Humaines – Gestion des projets – Management Événementiel – Management du Sport – Statistiques – Microfinance - Assistant Manager - Banque et Finance – Assurance – Gestion des Collectivités Territoriales (Options : Administration des Collectivités Territorial 6 Fiscalité des Collectivités Territoriales) <b>Filière 3 : Carrières Juridiques Spécialités :</b> Droit des Affaires et de l'Entreprise – Gestion Fiscale – Douane et Transit – Droit Foncier et Domanial <b>Filière 4 : Information et Communication Spécialités :</b> Communication des Organisations		BTS
	<b>Filière 1 : Management Spécialités :</b> Assistant Manager - Logistic and Transport Management- Human Resource Management. <b>Filière 2 : Business and Finance Spécialités :</b> Accountancy - Banking and Finance - Insurance – Marketing Trade Sale <b>Filière 3 : Communication Spécialités :</b> Corporate Communication <b>Filière 4 : Education Spécialités :</b> Didactics, Curriculum Development and Teaching		HND
<b>79</b>	<b>Dénomination</b>	<b>INSTITUT UNIVERSITAIRE CATHOLIQUE SAINT JÉRÔME DE DOUALA ARCHIDIOCÈSE DE DOUALA</b>	<b>Représenté par : Mgr KLEDA Samuel</b>
<b>Références de Création et d'ouverture</b>	Accord de création : N°12/0364/MINESUP du 16 août 2012 Autorisation d'ouverture : N°14/0389/MINESUP/SG/DDES/ du 04 juillet 2014		Douala (Akwa) BP : 179 Tél : 33 42 37 14 / 695 539 629 Fax : 33 43 18 37
Saint-Jérôme Religious and Social Sciences (SJR) / Institut Supérieur des Sciences Religieuses et Sociales (ISRS)	<b>Filière 1 : Sciences Religieuses Spécialités :</b> Théologie - Sciences Bibliques. <b>Filière 2 : Sciences Sociales Spécialité :</b> Sciences de l'Education - Droits de l'Homme et Action Humanitaire.		Licence et Master Professionnels sous la tutelle académique de l'Université de Douala
	<b>Filière : Droit et Economie</b>		Capacité sous la tutelle académique de l'Université de Ngaoundéré
	<b>Filière : Gouvernance en Gestion Publique</b>		Licence et Master Professionnels sous la tutelle académique de l'Université de Ngaoundéré
Saint-Jérôme Management and Business School (SJB) / Institut Supérieur des Sciences de Gestion Appliquée (ISGA)	<b>Filière : Sciences de Gestion Spécialités :</b> Gestion - Marketing et Communication - Comptabilité, Contrôle et Audit - Banque et Institution Financière - Gestion des Ressources Humaines et Responsabilité Sociale de l'Entreprise - Transaction et Gestion Immobilière - Global Supply Chain Management.		Licence Professionnelle et International exécutive MBA sous la tutelle académique de l'Université de Douala
	<b>Filière : Sciences de Gestion Spécialités :</b> Banque et Institution financière - Marketing et Communication - Comptabilité, Contrôle et Audit - Gestion des Ressources Humaines et Responsabilité Sociale de l'Entreprise - Transaction et Gestion Immobilière - Global Supply Chain Management.		Licence fondamentale sous la tutelle académique de l'Université de Ngaoundéré
	<b>Filière 1 : Sciences Economiques</b> <b>Filière 2 : Sciences de Gestion</b>		Master Professionnel sous la tutelle académique de l'Université de Douala
	<b>Filière 1 : Sciences de Gestion Spécialités :</b> Banque et Institution financière - Marketing et Communication - Comptabilité, Contrôle et Audit - Gestion des Ressources Humaines et Responsabilité Sociale de l'Entreprise - Transaction et Gestion Immobilière - Global Supply Chain Management. <b>Filière 2 : Sciences Economiques</b>		Master Recherche sous la tutelle académique de l'Université de Ngaoundéré

Saint-Jérôme Polytechnic (SJP) / Saint-Jérôme Polytechnique (SJP)	<p><b>Filière 1 : Génie des Procédés Spécialités :</b> Agro-industrie - Chimie Industrielle.</p> <p><b>Filière 2 : Génie Industriel Spécialités :</b> Génie Logiciel et Système d'Information - Automatique Mécatronique et Electronique - Réseaux et Télécommunication.</p> <p><b>Filière 3 : Génie Civil Spécialités :</b> Travaux Publics - Bâtiments - Urbanisme et Aménagement.</p> <p><b>Filière 4 : Génie Minier Spécialités :</b> Mines - Energie et Environnement - Géologie.</p>	Licence et Master professionnels ; Diplôme d'Ingénieur sous la tutelle académique de l'Université de Ngaoundéré	
	<p><b>Filière : Génie Civil Spécialités :</b> Travaux Publics - Bâtiments - Urbanisme et Aménagement.</p>	Licence et Master professionnels sous la tutelle de l'Université de Douala	
	<p><b>Filière : Génie Minier Spécialités :</b> Mines et Pétrole - Energie et Environnement - Géologie.</p>	Licence et Master professionnels ; Diplôme d'Ingénieur sous la tutelle de l'Ecole des Mines, de l'Industrie et de la Géologie de Niamey (EMIG)	
Saint-Jérôme School of Health Sciences (SJH) / Ecole des Sciences de la Santé Saint-Jérôme (ESSJP)	<p><b>Filière : Sciences Biomédicales et Médico-sanitaires Spécialités :</b> Sciences Biomédicales - Radiologie et Imagerie Médicale - Sciences Infirmières.</p>	Licence et Master Professionnels sous la tutelle de l'Université de Ngaoundéré	
<b>80</b>	<b>Dénomination</b>	<b>JACKY FELLY NAFACK HIGHTECH UNIVERSITY INSTITUTE (JFN-HUI)</b>	<b>NAFACK ALPHONSE</b>
		<p>Accord de création : N°18/01836/MINESUP/SG/DDES/ESU/P/SSIPES/EAO du 12 mars 2018, complété par l'autorisation N°</p> <p>Autorisation d'ouverture : N°18/01836/MINESUP/SG/DDES/ESU/P/SSIPES/EAO du 12 mars 2018, complété par l'autorisation N°22-02948/MINESUP/SG/DDES/ESUP/SDA/AEO du 19 mai 2022 portant extension et changement de dénomination</p>	
<b>Ecole Supérieur d'Ingénieurs (ESI)</b>	<p><b>Filière 3 :</b> Génie civil <b>Spécialités :</b> Bâtiments ; Travaux publics ; Géomètre topographe ; Installation sanitaire</p> <p><b>Filière 4 :</b> Chimie, Génie chimique et des procédés <b>Spécialités :</b> Chimie générale ; Génie chimique et des procédés</p> <p><b>Filière 5 :</b> Génie électrique <b>Spécialités :</b> Maintenance des appareils biomédicaux ; Electrotechnique ; Maintenance des systèmes électroniques ; Energies renouvelables</p> <p><b>Filière 6 :</b> Génie mécanique et productive <b>Spécialités :</b> Mécanique et électronique automobile (Option : Mécatronique</p> <p><b>Filière 7 :</b> Génie thermique <b>Spécialité :</b> Génie thermique et énergie (Option : Froid et climatisation)</p>		
	<p><b>Filière 3 :</b> Electrical and Electronic Engineering <b>Spécialités :</b> Electronics – Electrotechnics - Electrical power system - Maintenance of biomedical equipment</p> <p><b>Filière :</b> Civil engineering <b>Spécialités :</b> Building science and technology ; Roads and civil engineering ; Civil engineering technology ; Urban planning ; Sanitary installation and plumbing</p> <p><b>Filière :</b> chemical engineering <b>Spécialités :</b> Chemical manufacturing - Chemical laboratory technology</p> <p><b>Filière :</b> Biological engineering <b>Spécialité :</b> Agricultural biotechnology</p>	<b>HND</b>	
	<p><b>Filière :</b> Sciences et technologie</p>	<b>DEUG Sous la tutelle de l'Université de Dschang</b>	
	<p><b>Filières :</b> Génie civil - Génie thermique, énergie et environnement - Génie mécanique et productive - Génie électrique - Maintenance industrielle et productive - Mécatronique automobile</p>	<b>DUT sous la tutelle de l'Université de Dschang (IUT de Bandjoun)</b>	
	<p><b>Filières :</b> Génie civil - Génie thermique et énergie - Génie électrique - Génie mécanique et productive - Maintenance industrielle et productive - Mécatronique automobile</p>	<b>Licence en technologie sous la tutelle de l'Université de Dschang (IUT de Bandjoun)</b>	

<b>Ecole du Numérique et de l'Innovation (ENI)</b>	<b>Filières :</b> Génie civil <b>Spécialités :</b> Géotechniques et infrastructures - Bâtiment et construction industrielle <b>Filière :</b> Génie électrique <b>Spécialité :</b> Ingénierie des systèmes automatisé	<i>Licence professionnelle sous la tutelle de l'Université de Douala</i>
	<b>Filières :</b> Génie civil <b>Spécialités :</b> Géotechnique et infrastructure, bâtiment et construction industrielle Filière : Génie électrique <b>Spécialités :</b> ingénierie de l'énergie électrique ; Ingénierie des systèmes automatisés	<i>Master professionnel sous la tutelle de l'Université de Douala</i>
	<b>Filière 1 :</b> Génie Informatique <b>Spécialités :</b> Génie Logiciel- Infographie et Web Design- Maintenance des Systèmes Informatiques- Informatique Industrielle et Automatismes - E-commerce et Marketing Numérique. <b>Filière 2 :</b> Réseaux et Télécommunications <b>Spécialités :</b> Télécommunications - Réseaux et Sécurité	<b>BTS</b>
	<b>Filière 1 :</b> Computer Engineering <b>Spécialités :</b> Computer Engineering (Options : Software Engineering – Computer Science and Networks – Data Base Management) - Computer maintenance (Options: Hardware maintenance ; Industrial computing and automatism ; Computer graphics and web design ; E- commerce and digital marketing <b>Filière :</b> Network and communication <b>Spécialités :</b> telecommunication; network and security	<b>HND</b>
	<b>Filière :</b> Génie électrique	<i>DUT sous la tutelle de l'Université de Dschang (IUT de Bandjoun)</i>
	<b>Filière :</b> Génie électrique	<i>Licence de technologie sous la tutelle de l'Université de Dschang (IUT de Bandjoun)</i>
<b>Ecole de Management et de l'Entrepreneuriat (EME)</b>	<b>Filière :</b> Engineering and Technology <b>Spécialités :</b> Software Engineering – Electrical and Electronics Engineering – Digital Engineering – Computer Engineering.	<i>Bachelor sous la tutelle académique de Kumaraguru College of Technology-India)</i>
	<b>Filière 1 :</b> Gestion <b>Spécialités :</b> Assurance - Comptabilité et Gestion des Entreprises - Gestion des Systèmes d'Information – Gestion Logistique et Transport – Gestion des projets – Gestion de la Qualité – Gestion des ONG - Management Evènementiel – Statistiques – Assistant Manager - Banque et Finance – Management Evènementiel – Microfinance – Management du Sport – Exploitation du Transport Aérien. <b>Filière 2 :</b> Commerce-Vente <b>Spécialité :</b> Commerce International – Marketing Commerce Vente <b>Filière :</b> Carrières juridiques <b>Spécialités :</b> Assistanat Judiciaire ; Droit des affaires et de l'entreprise ; Droit Foncier et Domanial ; Métier de la Bourse ; Gestion Fiscale ; Douane et Transit	<b>BTS</b>
	<b>Filière 1 :</b> Business and Finance <b>Spécialités :</b> Accountancy - Banking and Finance - Insurance – Marketing Trade Sale – International trade <b>Filière :</b> Management <b>Spécialités :</b> Human resource management; Project management; Logistics and transport management ; Quality management <b>Filière :</b> Legal career <b>Spécialités :</b> Customs and transit; Business law; Land law	<b>HND</b>
	<b>Filière :</b> Gestion des entreprises et administration	<i>DUT sous la tutelle de l'Université de Dschang (IUT de Bandjoun)</i>
	<b>Filière :</b> Gestion des entreprises et administration	<i>Licence de technologie sous la tutelle de l'Université de Dschang (IUT de Bandjoun)</i>

81		<b>FILIÈRE : BUSINESS ADMINISTRATION</b>	<i>Bachelor sous la tutelle académique de Kumaraguru College of Technology-India)</i>
		<p><b>Filières : 1-</b> Banque et finances <b>spécialités :</b> Audit et contrôle de gestion ; Banque et assurance; Gestion des organisations non gouvernementales; Gestion de la qualité ; Gestion des projets ; Gestion logistique et transport</p> <p><b>Filière :</b> Marketing et commerce <b>Spécialités :</b> commerce international et supply chain management ; Marketing stratégique et opérationnel ; Marketing-vente et négociation commerciale ; Marketing digital et e-commerce</p> <p><b>Filière :</b> Gestion des ressources humaines <b>Spécialités :</b> gestion des ressources humaines</p> <p><b>Filière :</b> Qualité –sécurité et environnement <b>Spécialité :</b> Gestion et évaluation des projets</p> <p><b>Filière :</b> Comptabilité et finance <b>Spécialité :</b> Finances et comptabilité</p>	<i>Licence et Master Professionnels sous la tutelle académique de l'ESSEC de l'Université de Douala</i>
82	<b>Dénomination</b>	<b>INSTITUT UNIVERSITAIRE DE LA CÔTE (IUC)</b>	<b>GUIMEZAP Paul</b>
	<b>Références de Création et d'ouverture</b>	<p>Accord de création : N°02/0094/MINESUP/DDES du 13 septembre 2002</p> <p>Autorisation d'ouverture : N°02/0102/MINESUP/DDES du 18 septembre 2002</p>	
	Institut de Commerce et d'Ingénierie des Affaires (ICIA)	<p><b>Filière 1 : Commerce-Vente Spécialités :</b> Marketing, Commerce Vente - Commerce International.</p> <p><b>Filière 2 : Gestion Spécialités :</b> Comptabilité et Gestion des Entreprises - Banque et Finance - Informatique de Gestion des Systèmes d'Information - Assurance - Gestion Logistique et Transport - Assistant Manager - Ressources Humaines.</p> <p><b>Filière 3 : Information et Communication Spécialité :</b> Communication des Organisations.</p>	BTS
		<b>Filière : Business and Finance Spécialités :</b> Banking and Finance - Marketing, Trade, Sale - Accountancy.	HND
		<b>Filière : Commerciale et de Gestion Spécialités :</b> Comptabilité et Finance - Transport et Logistique - Banque - Gestion des Ressources Humaines - Contrôle et Audit - Gestion Qualité - Marketing.	Licence Professionnelle sous la tutelle académique de l'Université de Dschang
	Institut de Commerce et d'Ingénierie des Affaires (ICIA)	<p><b>Filière 1 : Gestion du Commerce International et Commerce International</b></p> <p><b>Filière 2 : Management des Projets</b></p> <p><b>Filière 3 : Supply Chain Management</b></p> <p><b>Filière 4 : Master of Business Administration</b></p>	Licence et Master professionnels de l'Université de Douala

Institut Supérieur des Technologies et du Design Industriel (ISTDI)	<p><b>Filière 1 : Génie Electrique Spécialités :</b> Maintenance des Systèmes Electroniques - Electrotechnique.</p> <p><b>Filière 2 : Génie Civil Spécialités :</b> Bâtiment - Travaux Publics - Urbanisme - Géomètre Topographe - Menuiserie et Ebénisterie.</p> <p><b>Filière 3 : Génie Thermique Spécialités :</b> Génie Thermique et Energie (Options : Froid et Climatisation).</p> <p><b>Filière 4 : Génie Mécanique et Productique Spécialités :</b> Mécanique et Electronique Automobiles (Option : Maintenance Après-Vente Automobile) - Chaudronnerie et Soudure – Construction et Fabrication Mécanique (Options : Construction Mécanique – Fabrication Mécanique)</p> <p><b>Filière 5 : Etudes Médico-sanitaires Spécialités :</b> Sciences Infirmières - Kinésithérapie.</p> <p><b>Filière 6 : Sciences et Techniques Biomédicales Spécialité :</b> Techniques de Laboratoire et d'Analyse Médicale.</p> <p><b>Filière 7 : Génie Informatique Spécialités :</b> Maintenance des Systèmes Informatiques - Informatique Industrielle et Automatisme.</p> <p><b>Filière 8 : Réseaux et Télécommunications Spécialités :</b> Télécommunications - Réseaux et Sécurité.</p>	BTS
	<p><b>Filière : Engineering and Technology Spécialités :</b> Electrical and Electronics Engineering - Telecommunication - Civil Engineering.</p>	HND
	<p><b>Filière 1 : Industrielle et Technologique Spécialités :</b> Maintenance des Systèmes Informatiques - Informatique Industrielle - Maintenance et Après-Vente Automobile - Génie Civil - Génie du Bois (Options : Productique et Commercialisation du Bois ; Ameublement et Construction du Bois).</p>	Licence Professionnelle sous la tutelle académique de l'Université de Dschang
	<p><b>Filière 1 : Réseaux et Télécommunications</b></p> <p><b>Filière 2 : Génie Electrique et Informatique Industrielle</b></p>	Master Professionnel sous la tutelle académique de l'Université de Dschang
	<p><b>Filière : Architecture</b></p> <p><b>Filière : Ingénierie Biomédicale</b></p>	Diplôme d'Ingénieur de l'Université de Camerino en Italie Diplôme d'Ingénieur de l'Université de Rome Tor Vergata en Italie
Institut d'Ingénierie Informatique d'Afrique Centrale (3IAC)	Classes préparatoires (Option : Chimie, Physique et Maths Appliquées).	-
Institut d'Ingénierie Informatique d'Afrique Centrale (3IAC)	<p><b>Filière : Industrielle et Technologique Spécialités :</b> Gestion des Télécommunications et Réseaux (Option : Administration et Sécurité des Réseaux) - Génie Informatique et Réseaux (Option : Génie Logiciel) – Génie Electrique (Options : Electrotechnique – Electronique – Génie Energétique et Industrielle)</p>	Licence Professionnelle sous la tutelle académique de l'Université de Dschang
	<p><b>Parcours : Technologique et Industriel</b></p> <ul style="list-style-type: none"> <li>➤ Construction Industrielle</li> <li>➤ Instrumentation et Maintenance Biomédicale</li> <li>➤ Mécatronique</li> <li>➤ Qualité, Hygiène, Sécurité et Environnement</li> </ul>	Licence Technologique sous la tutelle académique de l'Université de Dschang
	<p><b>Filière 1 : Finance</b></p> <p><b>Filière 2 : Management des Organisations</b></p>	Master Professionnel sous la tutelle académique de l'Université de Dschang
	<p><b>Filière 1 : Génie Civil</b></p> <p><b>Filière 2 : Génie Energétique et Environnement</b></p> <p><b>Filière 3 : Génie Industrielle et Maintenance</b></p>	Master Professionnel sous la tutelle académique de l'Université de Yaoundé I
	<p><b>Filière : Sciences et Technologies Spécialités :</b> Physique et Chimie - Mathématiques.</p>	Licence de l'Université de Maine (France)
	<p><b>Filière : Sciences de l'Informatique Spécialité :</b> Informatique</p>	Diplôme d'Ingénieur de l'Institut d'Ingénierie Informatique de Limoges (3iL)
	<p><b>Filière : Technologies de l'Information et de la Communication Spécialités :</b> Réseautique - Programmation appliquée pour Internet - Webmestre et production Multimédia.</p>	Diplôme d'Ingénieur du Collège Communautaire Nouveau Brunswick de Dieppe

<p>Institut d'Ingénierie Informatique d'Afrique Centrale (3IAC)</p>	<p><b>Filière 1 :</b> Hygiène, Sureté et Sécurité Industrielle  <b>Filière 2 :</b> Génie Civil  <b>Filière 3 :</b> Technologie et Construction Industrielle  <b>Filière 4 :</b> Télécommunications et Techniques de l'Information et de la Communication  <b>Filière 5 :</b> Robotique Industrielle  <b>Filière 6 :</b> Technologie Industrielle</p>	<p>Licence et Master professionnels de l'Université de Douala</p>	
<p>83</p>	<p>Dénomination</p>	<p style="text-align: center;"><b>INSTITUT UNIVERSITAIRE DES GRANDES ECOLES DES TROPIQUES (IUGET)</b></p>	<p style="text-align: center;"><b>NGUEPI Joseph</b></p>
<p>Références de Création et d'ouverture</p>		<p style="text-align: center;">Accord de création : N°08/0095/MINESUP du 05 mai 2008  Autorisation d'ouverture : N°14/0402/MINESUP/SG/DDES/ du 04 juillet 2014  Modifié et complétée par la correspondance : n°18-03976/L/MINESUP/SG/DDES/ESUP/SDA/AOSB du 15 mai 2018, complétée par l'autorisation N°22-04624/MINESUP/SG/DDES/ESUP/SDA/ABC du 27 juillet 2022 portant extension des cycles et filières</p>	<p style="text-align: center;">Douala (Bonamoussadi)  BP : 5419 Tél. : 699 909 449  699 562 842 / 677 958 504  679 779 451</p>
<p>Institut Supérieur des Techniques Tertiaires et Industrielles (ISTTI)</p>		<p><b>Filière 1 :</b> Commerce-Vente <b>Spécialités :</b> Marketing, Commerce et Vente - Commerce International.  <b>Filière 2 :</b> Gestion <b>Spécialités :</b> Comptabilité et Gestion des Entreprises - Gestion des Systèmes d'Information - Assistant Manager - Banque et Finance - Gestion Logistique et Transport - Assurances - Gestion des Collectivités Territoriales (Options : Comptabilité et Finance Publiques ; Fiscalité des Collectivités Territoriales ; Administration des Collectivités Territoriales) - Gestion de la Qualité - Gestion des Projets - Management Événementiel - Micro Finance - Gestion des ONG - Ressources Humaines - Management du Sport - Statistiques.  <b>Filière 3 :</b> Carrières Juridiques <b>Spécialités :</b> Assistanat Judiciaire - Droit des Affaires et de l'Entreprise - Droit Foncier et Domanial - Métiers de la Bourse - Gestion Fiscale - Douane et Transit.  <b>Filière 4 :</b> Tourisme, Hôtellerie et Restauration <b>Spécialité :</b> Tourisme et Loisirs (Option : Management Touristique).  <b>Filière 5 :</b> Arts et Métiers de la Culture <b>Spécialité :</b> Design (Options : Design Intérieur ; Design Graphique ; Design Produit).  <b>Filière 6 :</b> Sciences de l'Education <b>Spécialités :</b> Administration Scolaire - Orientation Scolaire et Professionnelle - Andragogie.  <b>Filière 7 :</b> Information et Communication <b>Spécialité :</b> Communication des Organisations - Journalisme.</p>	<p style="text-align: center;">BTS</p>
		<p><b>Filière :</b> Management <b>Spécialités :</b> Assistant Manager - Logistics and Transport Management - Human Resource Management.  <b>Filière :</b> Business and Finance <b>Spécialités :</b> Banking and Finance - Marketing, Trade, Sale - Accountancy - International Trade - Insurance.  <b>Filière :</b> Education <b>Spécialités :</b> Spécial Education</p>	<p style="text-align: center;">HND</p>
		<p><b>Filière :</b> Droit</p>	<p style="text-align: center;">Capacité en Droit sous la tutelle académique de l'Université de Douala</p>
		<p><b>Filière :</b> Business, Finance and Management <b>Spécialités :</b> Banking and Finance - Management - Marketing - Accounting - Insurance - Human Resource Management - International Trade - Transport and Logistics.</p>	<p style="text-align: center;">Professional Bachelor Degree sous la tutelle académique de l'Université de Bamenda</p>
<p>Higher Institute of Commerce and Management (HICM)</p>		<p><b>Filière :</b> Master in Business Administration</p>	<p style="text-align: center;">MBA sous la tutelle académique de l'Université de Bamenda</p>
<p>Institut Supérieur des Techniques Tertiaires et Industrielles (ISTTI)</p>		<p><b>Filière 1 :</b> Droit <b>Spécialité :</b> Droit des Affaires  <b>Filière 2 :</b> Commerciale et de Gestion <b>Spécialités :</b> Banque et Finance - Comptabilité et Finance - Audit et Contrôle de Gestion - Marketing, Commerce, Vente - Marketing Manager Opérationnel - Gestion des Ressources Humaines - Gestion Logistique et Transport - Assurance - Commerce International - Marketing et Communication.  <b>Filière 3 :</b> Communication <b>Spécialités :</b> Ingénierie de la Communication - Communication d'Entreprise.</p>	<p style="text-align: center;">Licence professionnelle sous la tutelle académique de l'Université de Douala</p>
<p>Institut Supérieur des Techniques Tertiaires et Industrielles (ISTTI)</p>		<p><b>Filière 1 :</b> Droit <b>Spécialités :</b> Droit des Affaires - Fiscalité  <b>Filière 2 :</b> Commerciale et de Gestion <b>Spécialités :</b> Banque - Contrôle et Audit - Marketing et Communication - Gestion des Ressources Humaines - Finance et Management des Organisations - Supply Chain Management - Communication des Organisation - Commerce International.</p>	<p style="text-align: center;">Master professionnel sous la tutelle académique de l'Université de Douala</p>

	South Polytech (SP)	<p><b>Filière 1 : Génie Electrique Spécialités :</b> Electrotechnique - Maintenance des Systèmes Electroniques - Energies Renouvelables - Contrôle, Instrumentation et Régulation - Maintenance des Equipements Industriels.</p> <p><b>Filière 2 : Génie Civil Spécialités :</b> Bâtiment - Travaux Publics - Géomètre Topographe - Géotechnique et Géologie Appliquée - Urbanisme.</p> <p><b>Filière 3 : Génie Mécanique et Productique Spécialités :</b> Chaudronnerie et Soudure - Construction Métallique - Maintenance des Systèmes Industriels (Option : Maintenance Industrielle et Productique) - Mécanique et Electronique Automobiles (Options : Mécatronique ; Maintenance et Après-Vente Automobile) - Fabrication et Construction Mécaniques (Options : Fabrication Mécanique ; Construction Mécanique).</p> <p><b>Filière 4 : Génie Thermique Spécialités :</b> Génie Thermique et Energie (Option : Froid et Climatisation ; Maintenance des Systèmes Fluides).</p> <p><b>Filière 5 : Génie Géologique et Pétrolier Spécialités :</b> Mines et Géologie Appliquées - Ingénierie Pétrolière.</p> <p><b>Filière 6 : Génie Informatique Spécialités :</b> Infographie et Web-design - Génie Logiciel - Maintenance des Systèmes Informatiques - Informatique Industrielle et Automatisme - E-commerce et Marketing Numérique.</p> <p><b>Filière 7 : Réseaux et Télécommunications Spécialités :</b> Télécommunications - Réseaux et Sécurité.</p> <p><b>Filière 8 : Génie Biologique Spécialités :</b> Diététique – Industrie Alimentaire</p> <p><b>Filière 9 : Etudes Médico-sanitaires Spécialités :</b> Sciences Infirmières – Sage-femme - Kinésithérapie</p> <p><b>Filière 10 : Sciences et Techniques Biomédicales Spécialités :</b> Techniques de Laboratoire et d'Analyse Médicale</p>	BTS
	South Polytech (SP)	<p><b>Filière 1 : Civil Engineering Spécialités :</b> Building Science and Technology – Roads and Civil Engineering – Topography – Real Estate Maintenance – Civil Engineering Technology</p> <p><b>Filière 2 : Electrical Engineering Spécialités:</b> Electrotechnics – Maintenance of Industrial System</p> <p><b>Filière 3 : Computer Engineering Spécialités:</b> Computer Engineering (Options: Software Engineering ; Computer Science and Networks ; Database Management) - Computer Maintenance (Option : Hardware Maintenance – Industrial Computing and Automation – Computer Graphics and Web Design – E-commerce and Digital Marketing).</p> <p><b>Filière 4: Networks and Telecommunication Spécialité :</b> Telecommunication – Network and Security</p> <p><b>Filière 5 : Biological Engineering Spécialités :</b> Agricultural Biotechnology</p> <p><b>Filière 6 : Medical and Biomedical Sciences Spécialités:</b> Nursing – Midwifery – Physiotherapy – Medical Laboratory Sciences – Nutrition and Dietetics – Health Care Management – Health Sanitary Inspector</p>	HND
		<p><b>Filière : Industrielle et Technologique Spécialités :</b> Réseaux et Multimédia - Génie Civil et Environnement - Système Informatique et Réseaux - Qualité, Hygiène, Sécurité, Environnement - Génie Informatique Industrielle et Mécatronique - Génie Electrique – Réseaux et Télécommunications – Génie Mécanique et Productique – Génie Thermique et Matériaux.</p>	Licence professionnelle sous la tutelle académique de l'Université de Douala
		<p><b>Filière : Industrielle et Technologique Spécialités :</b> Génie Civil et Environnement - Système Informatique et Réseaux - Génie Electrique – Réseaux et Télécommunications – Réseaux et Multimédia – Génie Mécanique et Productique – Génie Thermique et Matériaux – Qualité, Hygiène, Sécurité, Environnement.</p>	Master professionnel sous la tutelle académique de l'Université de Douala

84	Dénomination	INSTITUT UNIVERSITAIRE DU GOLFE DE GUINÉE (IUG)	DJAMBOU MBOUENDEU Steve Cédric
	Références de Création et d'ouverture	Accord de création : N° 02/0047/ MINESUP du 12 juin 2002 complété par l'arrêté N°05/0022/MINESUP du 12 janvier 2005 Autorisation d'ouverture : N°02/065/MINESUP du 10 juillet 2002 Complétée par l'arrêté N°05/0038/MINESUP du 12 janvier 2005 Et Autorisation d'ouverture : N°12/0409/MINESUP du 17 août 2012, complétée par l'autorisation N°20-05956/1/minesup/ddes/esup/sda/abc de la 20/08/2020 portant extension des filières.	Douala (PK8) BP : 12489 / 12489 Tél : 33 37 50 59 / 33 37 50 60 699 532 433 / 696 706 029 677 604 236 / Fax : 33 42 89 02
	Ecole Supérieure de Gestion (ESG)	<p><b>Filière 1 : Commerce-Vente Spécialités :</b> Marketing, Commerce et Vente - Commerce International.</p> <p><b>Filière 2 : Gestion Spécialités :</b> Comptabilité et Gestion des Entreprises - Banque et Finance - Gestion des Systèmes d'Information - Assurance - Assistant Manager - Gestion Logistique et Transport - Ressources Humaines - Management du Sport - Micro finance - Statistiques - Gestion des Projets - Gestion de la Qualité - Management Événementiel - Gestion des Collectivités Territoriales (Options : Administration des Collectivités Territoriales ; Comptabilité et Finance Publique ; Fiscalité des Collectivités Territoriales).</p> <p><b>Filière 3 : Carrières Juridiques Spécialités :</b> Droit des Affaires et de l'Entreprise - Droit Foncier et Domanial - Douane et Transit - Gestion Fiscale - Assistanat Judiciaire - Métiers de la Bourse.</p> <p><b>Filière 4 : Information et Communication Spécialités :</b> Communication des Organisations - Journalisme.</p> <p><b>Filière 5 : Tourisme, Hôtellerie et Restauration Spécialité :</b> Tourisme et Loisirs (Option : Management Touristique).</p> <p><b>Filière 6 : Economie Sociale et Familiale Spécialité :</b> Puériculture et Gérontologie.</p> <p><b>Filière 7 : Génie Mécanique et Productique Spécialités :</b> Mécanique et Electronique Automobiles (Option : Mecatronique) - Technologie de la Marine Marchande (Option : Hygiène, Sécurité et Environnement).</p> <p><b>Filière 8 : Génie Informatique Spécialités :</b> E-commerce et Marketing Numérique.</p> <p><b>Filière 9 : Génie Civil Spécialité :</b> Géotechnique et Géologie Appliquée- Géomètre Topographe- Menuiserie et Ebénisterie.</p> <p><b>Filière 10 : Génie Electrique Spécialité :</b> Maintenance des Appareils Biomédicaux- Contrôle, Instrumentation et Régulation.</p> <p><b>Filière 11 : Agriculture et Elevage Spécialité :</b> Production Animale- Entrepreneuriat Agropastoral- Technique Commerciale Agricole.</p>	BTS
	Ecole Supérieure de Gestion (ESG)	<p><b>Filière 1 : Management Spécialités :</b> Assistant Manager - Logistics and Transport Management-Project Management-Human Resource Management- Quality Management- Sport Management- Information Systems Management- Local Government Management (Options : Accounting and Finance- Taxation of Local Government- Administration of Local Government) - Statistics- Events Management- Shipping Management.</p> <p><b>Filière 2: Business, Finance and Management .Spécialités:</b> Banking and Finance - Accountancy – Marketing-Trade-Sale- International Trade- Microfinance- Insurance.</p> <p><b>Filière 3 : Communication Spécialités :</b> Journalism- Advertising and Public Relations- Corporate Communication.</p> <p><b>Filière 4 : Education Spécialité :</b> Distance and Continuing Education.</p> <p><b>Filière 5 : Legal Careers Spécialités :</b> Legal Assistant- Land Law- Stock Market Careers- Customs and Transit- Tax Management.</p> <p><b>Filière 6 : Networks and Telecommunication Spécialités :</b> Telecommunication- Network and Security.</p> <p><b>Filière 7 : Computer Engineering Spécialités :</b> Software Engineering- Computer Science and Network- Industrial Computing and Automation- Computer Graphic and Web Design- E-commerce and Digital Marketing.</p> <p><b>Filière 8 : Electrical and Electronic Engineering Spécialités :</b> Electronics- Electrotechnics- Maintenance of Industrial System- Contrôle, Instrumentation and Regulation.</p>	HND
	Ecole Supérieure de Gestion (ESG)	<p><b>Filière 9 : Thermal and Energy Spécialités :</b> Air Conditioning and Refrigeration- Sustainibility and Renewable Energy.</p> <p><b>Filière 10 : Petroleum and Mining Engineering Spécialité :</b> Applied Geology Drilling Technology- Quarries Operations- Petroleum System and Exploitation- Petroleum Logistics.</p> <p><b>Filière 11 : Civil Engineering Spécialités :</b> Topography- Urban Planning- Geotechnics- Building Science and Technology- Roads and Civil Engineering.</p> <p><b>Filière 12 : Mechanical Engineering Spécialités :</b> Metal Construction- Mechanical Manufacturing- Mechanical Construction.</p> <p><b>Filière 13 : Medical and Biomedical Sciences Spécialités :</b> Dental Proosthesis- Ophtalmic Technician- Prothetics and Orthotics- Ultrasonography- Nutrition and Dietetics- Health Care Management- Health Sanitary Inspector.</p>	HND

		<b>Filière: Business, Finance and Management Spécialités</b> : Accountancy - Banking and Finance - Management - Marketing.	Professional Bachelor Degree sous la tutelle académique de l'Université de Buea
		<b>Filière : Commerciale et de Gestion Spécialités</b> : Communication Marketing - Marketing Manager Opérationnel - Management des Opérations du Commerce International - Logistique et Transport - Communication d'Entreprise - Comptabilité Contrôle Audit - Comptabilité et Finance - Gestion des Ressources Humaines - Commerce Vente - Banque Assurance - Assistance en Gestion - Assistance en Gestion Administrative Bilingue- Douane et Transit.	Licence et le Professional Bachelor's Degree sous la tutelle académique de l'Université de Dschang
		<b>Filière 1 : Communication Spécialité</b> : Information-Communication (Option : Publicité). <b>Filière 2 : Activités Juridiques Spécialités</b> : Assurance - Droit du Travail (Option : Ergonomie et Relations Sociales dans l'Entreprise).	Licence Professionnelle sous la tutelle académique de l'Université de Dschang
		<b>Filière : Sciences de Gestion Spécialité</b> : Supply Chain Management (Gestion de la Chaîne Logistique).	Master Professionnel sous la tutelle académique de l'Université de Ngaoundéré
		<b>Filière : Commerciale et de Gestion Spécialités</b> : Ingénierie Financière et Comptable (Options : Ingénierie Fiscale ; Banque et Finance ; Comptabilité, Contrôle et Audit ; Assurance et Gestion du Risque) - Management Stratégique et Commerce (Options : Management des Ressources Humaines ; Management de la Logistique et des Achats ; Marketing et Communication des Organisations ; Vente et Pilotage des Equipes Commerciales). <i>Diplôme étranger</i>	Master Professionnel sous la tutelle académique de l'Université de Dschang
		<b>Filière 1 : Banque/Assurances Spécialité</b> : Conseils en Assurance et Services Financiers. <b>Filière 2 : Commerce Vente</b>	Licence Professionnelle des Universités de Haute Alsace (IUT de Colmar) et de Montpellier I
		<i>Diplôme étranger</i> <b>Filière 1 : Marketing Commerce Spécialité</b> : Management Général. <b>Filière 2 : Administration des Entreprises</b>	Master Professionnel des Universités : Montpellier I et la Rochelle
	<b>Institut Supérieur des Technologies Avancées (ISTA)</b>	<b>Filière 1 : Agriculture et Elevage Spécialité</b> : Production Végétale. <b>Filière 2 : Génie Electrique Spécialités</b> : Maintenance des Systèmes Electroniques - Electrotechnique - Maintenance des Equipements Industriels. <b>Filière 3 : Génie Civil Spécialités</b> : Bâtiment - Travaux Publics - Urbanisme. <b>Filière 4 : Génie Mécanique et Productique Spécialités</b> : Fabrication et Construction Mécaniques (Options : Fabrication Mécanique ; Construction Mécanique) - Mécanique et Electronique Automobiles (Option : Maintenance et Après-Vente Automobile) - Maintenance des Systèmes Industriels. <b>Filière 5 : Génie Thermique Spécialités</b> : Génie Thermique et Energie (Option : Froid et Climatisation). <b>Filière 6 : Génie Biologique Spécialités</b> : Industries Alimentaires - Diététique - Analyses Biologiques et Biochimiques. <b>Filière 7 : Génie Géologique Spécialités</b> : Mines et Géologie Appliquées - Ingénierie Pétrolière. <b>Filière 8 : Génie Informatique Spécialités</b> : Informatique Industrielle et Automatisme - Maintenance des Systèmes Informatiques - Génie Logiciel - Infographie et Web-Design - E-commerce et Marketing Numérique. <b>Filière 9 : Réseaux et Télécommunications Spécialités</b> : Télécommunications - Réseaux et Sécurité.	BTS
		<b>Filière 1 : Electrical Engineering Spécialités</b> : Electronics - Electrotechnics. <b>Filière 2 : Mechanical Engineering Spécialité</b> : Mechanical Manufacturing. <b>Filière 3 : Civil Engineering Spécialité</b> : Civil Engineering Technology. <b>Filière 4 : Computer Engineering Spécialités</b> : Computer Engineering (Options: Software Engineering ; Computer Science and Networks ; Data Base Management) - Computer Maintenance (Option : Hardware Maintenance). <b>Filière 5 : Networks and Telecommunication Spécialité</b> : Telecommunication.	HND

		<b>Filière : Industrielle et Technologique Spécialités :</b> Systèmes d'Information et de Décision - Automatique et Informatique Industrielle - Energie et Génie Climatique - Génie Mécanique (Options : Fabrication et Construction Mécanique - Maintenance Après-Vente Automobile) - Réseaux et Télécommunications - Informatique Industrielle - Maintenance des Systèmes Informatiques - Ingénierie Electrique - Génie Electrique (Options : Electronique - Electrotechnique - Froid et Climatisation).	Licence Professionnelle sous la tutelle académique de l'Université de Dschang
		<b>Filière : Industrielle et Technologique Spécialité :</b> Réseaux et Télécommunication (Options : Administration des Réseaux et des Systèmes de Télécommunication ; Sécurité de l'Information et des Systèmes de Télécommunication ; Systèmes d'Information).	Master Professionnel sous la tutelle de l'Université de Dschang
		<b>Filière : Industrielle et Technologique Spécialités :</b> Génie Electrique et Informatique Industrielle (Options : Ingénierie Electrique ; Electronique et Informatique Industrielle) - Génie Thermique, Energie et Management de l'Environnement - Ingénierie de Construction (Option : Ingénierie de Construction Electromécanique) - Qualité, Hygiène Sécurité Environnement.	Master Professionnel sous la tutelle de l'Université de Ngaoundéré
		<i>Diplôme étranger</i> <b>Filière : Réseaux et Télécommunications</b>	Licence Professionnelle des Universités : Haute Alsace et Montpellier I
<b>Institut Supérieur des Sciences Appliquées (ISA)</b>		<b>Filière 1 : Etudes Médico-Sanitaires Spécialités :</b> Sciences Infirmières - kinésithérapie - Sage-Femme - Odontostomatologie - Opticien Lunetier. <b>Filière 2 : Sciences et Techniques Biomédicales Spécialités :</b> Techniques de Laboratoire et d'Analyse Médicale - Radiologie et Imagerie - Techniques Pharmaceutiques.	BTS
		<b>Filière: Medical and Biomedical Sciences Spécialités :</b> Nursing - Medical Laboratory Sciences - Dental Therapy - Physiotherapy - Pharmacy Technology.	HND
		<b>Filière : Sciences Biomédicales et Médico-Sanitaires Spécialités :</b> Sciences Infirmières - Sciences Biomédicales - Radiologie et Imagerie Médicale.	Licence professionnelle sous la tutelle académique de l'Université de ....
<b>85</b>	<b>Dénomination</b>	<b>INSTITUT UNIVERSITAIRE DU GOLFE DE GUINÉE (IUG)</b>	<b>DJAMBOU MBOUENDEU Steve Cédric</b>
	<b>Références de Création et d'ouverture</b>	Accord de création : N° 02/0047/ MINESUP du 12 juin 2002 complété par l'arrêté N°05/0022/MINESUP du 12 janvier 2005 Autorisation d'ouverture : N°02/065/MINESUP du 10 juillet 2002 Complétée par l'arrêté N°05/0038/MINESUP du 12 janvier 2005 Et Autorisation d'ouverture : N°12/0409/MINESUP du 17 août 2012, complétée par l'autorisation N°20-05956/l/ minesup/d des/esup/sda/abc de la 20/08/2020 portante extension des filières.	Douala (SONEL Ndokotti) BP : 4100 Tél : 699 503 255 - 33 40 68 03 677 652 164 Fax : 33 40 68 03
<b>Institut Supérieur des Affaires et de Management (INSAM)</b>		<b>Filière 1 : Commerciale-Vente Spécialité :</b> Commerce International. <b>Filière 2 : Gestion Spécialités :</b> Assurance - Management évènementiel - Gestion de la Qualité - Micro finance - Gestion des Collectivités territoriales (Options : Comptabilité et finances publiques, Fiscalité des collectivités territoriales, Administration des collectivités territoriales) - Gestion des Systèmes d'Information - Assistant Manager - Gestion Logistique et Transport - Banque et Finance - Ressources Humaines - Comptabilité et Gestion des Entreprises. <b>Filière 3 : Carrières juridiques Spécialités :</b> Droit des affaires et de l'entreprise, Droit foncier et domanial, Assistanat judiciaire. <b>Filière 4 : Information-Communication Spécialités :</b> Communication des Organisations - Journalisme. <b>Filière 5 : Tourisme, Hôtellerie et Restauration Spécialités :</b> Hôtellerie - Restauration - Tourisme et Loisir. <b>Filière 6 : Economie sociale et familiale Spécialité :</b> Puériculture et Gérontologie.	BTS
		<b>Filière : Management Spécialités :</b> Assistant Manager. <b>Filière: Business and Finance Spécialités :</b> Banking and Finance - Marketing, Trade, Sale - Accountancy.	HND
		<b>Filières 1 : Commerciale et de Gestion Spécialités :</b> Commerce (Option : Management et Gestion de la Clientèle) - Commerce International - Banque (Option : Conseiller Gestionnaire de la Clientèle) - Comptabilité et Finances (Options : Audit et Contrôle de Gestion) - Gestion des Ressources Humaines - Informatique de gestion - Méthodes et Management de la Qualité. <b>Filières 2 : Communication Spécialités :</b> Activités et Techniques de Communication (Option : Publicité) - Conception et Création Multimédia.	Licence Professionnelle sous la tutelle académique de l'Université de Dschang

		<b>Filière : Finances et Comptabilité</b>	Master professionnel sous la tutelle académique de l'Université de Dschang
		<b>Spécialités :</b> Business Management - Human resource Management - International Management - Marketing - Supply Chain Management - Accounting and Finance - Banking and Microfinance Management - Logistics and Transportation Management.	Bachelor of Business Administration sous la tutelle académique de "American University of Leadership"
		<b>Spécialités :</b> Business Administration - Human resources - Marketing and Communication - Project Management - Supply Chain Management - Accounting and Finance - Banking and Microfinance Management.	Master of Business Administration sous la tutelle académique de "American University of Leadership"
	<b>Institut Supérieur de Technologie de l'Estuaire</b>	<b>Filière 1 : Génie Electrique Spécialités :</b> Contrôle, Instrumentation et Régulation - Maintenance des équipements industriels - Maintenance des Equipements Electroniques - Electrotechnique. <b>Filière 2 : Génie mécanique et productique Spécialités :</b> Technologies de la marine marchande (Option : Hygiène, Sécurité et Environnement). <b>Filière 3 : Génie Civil Spécialités :</b> Bâtiment - Travaux Publics. <b>Filière 4 : Génie Mécanique et Productique Spécialité :</b> Mécanique et Electronique Automobiles (Option : Maintenance Après-Vente Automobile) - Technologies de la Marine Marchande (Option : Hygiène, Sécurité et Environnement). <b>Filière 5 : Arts et Métier de la Culture Spécialité :</b> Industrie du Textile et de l'Habillement. <b>Filière 6 : Génie Informatique Spécialités :</b> Maintenance des Systèmes Informatiques - Informatique Industrielle et Automatismes - Génie logiciel - Infographie et Web-design. <b>Filière 7 : Réseaux et Télécommunications Spécialités :</b> Télécommunications - Réseaux et Sécurité.	BTS
		<b>Filière 1 : Networks and Telecommunication Spécialité :</b> Telecommunication. <b>Filière 2 : Computer Engineering Spécialités :</b> Computer Engineering (Options : Software Engineering ; Computer Science and Networks ; Date Base Management) - Computer Maintenance (Option : Hardware Maintenance). <b>Filière: Electrical Engineering Spécialité:</b> Electrical Power System.	HND
		<b>Filières : Industrielle et Technologique Spécialités :</b> Génie Industriel et Technologique - Systèmes d'Information et Logiciel (Options : Système Informatique ; Génie Logiciel) - Maintenance Informatique - Informatique Industrielle - Réseaux et Télécommunications (Option : Gestion et Sécurité des Réseaux).	Licence professionnelle sous la tutelle académique de l'Université de Dschang
		<b>Filière : Industrielle et Technologique Spécialités :</b> Maintenance des Systèmes Informatiques - Informatique Industrielle	Master professionnel sous la tutelle académique de l'Université de Dschang
	<b>Institut Supérieur des Sciences Appliquées</b>	<b>Filière 1 : Etudes médico-sanitaires. Spécialités :</b> Odontostomatologie - Sage-femme - Soins Infirmiers - Kinésithérapie. <b>Filière 2 : Sciences et Techniques biomédicales. Spécialités :</b> Techniques pharmaceutiques - Radiologie et Imagerie - Technique de Laboratoire et d'Analyse Médical.	BTS
		<b>Filière : Medical and Biomedical Sciences Spécialité:</b> Nursing <b>Filière : Education Spécialités :</b> Distance and Continuing Education - Didactics, Curriculum Development and Teaching	HND
		<b>Filière : Sciences Biomédicales et Médico-sanitaires</b> <b>Spécialités :</b> Technique de Laboratoire Médical - Soins Infirmiers - kinésithérapie - Etudes Médicales (Options : Imagerie Médicale ; Santé de Reproduction ; Electrosonographie) - Etudes Pharmaceutiques - Techniques de Santé Publique.	Licence Professionnelle des Universités de Buea et de Dschang
		<b>Filière : Professions Médicales, Médico-Sanitaires et Pharmaceutiques</b> <b>Spécialités :</b> Contrôle des Maladies Infectieuses - Biochimie Médicale - Management des services de Santé.	Master Professionnel de l'Université de Buea
<b>86</b>	<b>Dénomination</b>	<b>INSTITUT UNIVERSITAIRE LOUIS YINDA (IULY)</b>	<b>Louis YINDA</b>
	<b>Références de Création et d'ouverture</b>	Accord de création : N°13/07485/MINESUP/SG/DDES/ESUP/OAGS/ebm du 24 octobre 2013 Regularisé par l'arrêté : N°14/0035/MINESUP/SG/DDES du 11 mars 2014 Autorisation d'ouverture : N°13/07485/MINESUP/SG/DDES/ESUP/OAGS/ebm du 24 octobre 2013	<b>Pouma</b> BP : 12 558 Tél : 699 801 993

	Faculté des Sciences et Technologies de l'Environnement	<b>Filière 1 :</b> Génie de l'Environnement <b>Filière 2 :</b> Génie des Energies Renouvelables <b>Filière 3 :</b> Hydraulique et Maîtrise des Eaux	Licence et Master Professionnels
	Faculté des Sciences Agricoles et Alimentaires	<b>Filière 1 :</b> Agronomie <b>Filière 2 :</b> Biotechnologie <b>Filière 3 :</b> Agro-alimentaire	Licence et Master Professionnels
	Faculté des Sciences Sociales pour le Développement	<b>Filière 1 :</b> Commerce-Vente <b>Spécialités :</b> Marketing, Commerce et Vente - Commerce International. <b>Filière 2 :</b> Gestion <b>Spécialités :</b> Comptabilité et Gestion des Entreprises - Banque et Finance - Informatique de Gestion des Systèmes d'Information - Assurance. <b>Filière 3 :</b> Carrières Juridiques <b>Spécialités :</b> Assistanat Judiciaire - Droit des Affaires et de l'Entreprise.	BTS
		<b>Filière 1 :</b> Gestion <b>Filière 2 :</b> Economie de l'Environnement <b>Filière 3 :</b> Développement Rural et Local <b>Filière 4 :</b> Economie Rurale et Agroalimentaire <b>Filière 5 :</b> Economie de l'Environnement, Développement Durable et Changement Climatique	Licence et Master Professionnels
	Faculté des Sciences Biomédicales et Médico-Sanitaires	<b>Filière 1 :</b> Etudes Médico-Sanitaires <b>Spécialités :</b> Sciences Infirmières - Kinésithérapie. <b>Filière 2 :</b> Sciences et Techniques Biomédicales <b>Spécialités :</b> Radiologie et Imagerie - Techniques de Laboratoire et d'Analyse Médicale.	BTS
		<b>Filière :</b> Professions Biomédicales et Médico-Sanitaires <b>Spécialités :</b> - Kinésithérapie - Imagerie Médicale - Soins Infirmiers - Technique de Laboratoire Médical - Techniques de Santé Publique - Contrôle des Maladies Infectieuses - Biochimie Médicale - Management des services de Santé.	Licence et Master Professionnels
<b>87</b>	<b>Dénomination</b>	<b>MAARON HIGHER INSTITUTE (MHI)</b>	<b>Michel Aaron</b>
	<b>Références de Création et d'ouverture</b>	Accord de création : N°22-02605/MINESUP/SG/DDES/ESUP/SDA/ABC du 18 avril 2022 Autorisation d'ouverture : N°22-02605/MINESUP/SG/DDES/ESUP/SDA/ABC du 18 avril 2022	Douala BP : 3185 Tél : 696 29 00 60
		<b>Filière 1 :</b> Commerce -Vente <b>Spécialités :</b> Commerce International- Marketing-Commerce-Vente <b>Filière 2 :</b> Gestion <b>Spécialités :</b> Gestion des Collectivités Territoriales (Options : Comptabilité et Finance Publiques- Fiscalité des Collectivités Territoriales- Administration Collectivités Territoriales) -Gestion Logistique et Transport - Gestion des ONG - Gestion des Projets - Ressources Humaines - Banque et Finance - Comptabilité et Gestion des Entreprises - Microfinance. <b>Filière 3 :</b> Carrières Juridiques <b>Spécialités :</b> Droit des Affaires et de l'Entreprise - Gestion Fiscale - Douane et Transit - Assistanat Judiciaire <b>Filière 4 :</b> Génie Civil <b>Spécialités :</b> Bâtiment - Topographie <b>Filière 5 :</b> Etudes Médico-sanitaires <b>Spécialités :</b> Sciences Infirmières – Sage-femme <b>Filière 6 :</b> Sciences et Techniques Biomédicales <b>Spécialités :</b> Techniques de Laboratoire et d'Analyse Médicale	BTS

	<p><b>Filière 1 : Management Spécialités</b> : Assistant Manager - Project Management - Human Resource Management – Logistics and Transport Management – Information System Management</p> <p><b>Filière 2 : Business and Finance Spécialités</b> : Accountancy- Marketing-Trade-Sale- Banking and Finance- - International Trade- Microfinance</p> <p><b>Filière 3 : Legal Careers Spécialités</b> : Legal Assistant - Business Law - Custom and Transit- Tax Management</p>	HND
	<p><b>Filière 1 : Management Spécialités</b> : Human Resource Management – Technical Sales Management – Management in Transport and Logistics – Quality Safety and Environment Management</p> <p><b>Filière 2 : Business and Finance Spécialités</b> : Banking-Microfinance – Accounting,Finance,Audit – Business Administration – International Trade Operations Market</p> <p><b>Filière 3 : Health Spécialités</b> : Health Sciences – Public Health – Cyber Security Management</p> <p><b>Filière 4 : Law</b></p>	Bachelor Degree sous la tutelle académique de American University of Central Africa (AUCA)
	<p><b>Filière 1 : Management Spécialités</b> : Human Resource Management – Technical Sales Management – Management in Transport and Logistics – Quality Safety and Environment Management</p> <p><b>Filière 2 : Business and Finance Spécialités</b> : Banking-Microfinance – Accounting,Finance,Audit – Business Administration – International Trade Operations Market</p> <p><b>Filière 3 : Health Spécialités</b> : Health Sciences – Public Health – Cyber Security Management</p> <p><b>Filière 4 : Law</b></p>	Master Degree sous la tutelle académique de American University of Central Africa (AUCA)
<b>88</b>	<b>Dénomination</b>	<b>OPEN KNOWLEDGE HIGHER INSTITUTE (OKHI)</b>
<b>Références de Création et d'ouverture</b>	<p>Accord de création : N°20-07265/N/MINESUP/SG/DDES/ESUP/SDA/GA du 06 octobre 2020</p> <p>Autorisation d'ouverture : N°20-07265/N/MINESUP/SG/DDES/ESUP/SDA/GA du 06 octobre 2020</p>	
	<p><b>Filière 1 : Commerce-Vente Spécialités</b> : Commerce International- Marketing-Commerce-Vente.</p> <p><b>Filière 2 : Gestion Spécialités</b> : Assistant Manager- Assurance- Banques et Finances-Comptabilité et Gestion des Entreprises- Exploitation du Transport Aérien- Gestion des Organisations Non Gouvernementales- Gestion des Projets- Gestion des Ressources Humaines- Gestion de la Qualité- Gestion Logistique et Transport- Gestion des Systèmes d'Information- Management du Sport- Microfinance- Management Evénementiel- Gestion des Collectivités Territoriales (Administration des Collectivités Territoriales ; Comptabilité et Finances Publiques ; Fiscalité des Collectivités Territoriales).</p> <p><b>Filière 3 : Sciences de l'Education Spécialités</b> : Administration Scolaire- Andragogie- Orientation Scolaire et Professionnelle- Education Spécialisée (Formation des Enseignants pour Déficients Auditifs).</p> <p><b>Filière 4 : Carrières Juridiques Spécialités</b> : Assistant Judiciaire- Droit des Affaires et de l'Entreprise- Droit Foncier et Domanial- Métiers de la Bourse- Gestion Fiscale</p>	BTS

<b>89</b>	<b>Dénomination</b>	<b>PANAFRICAN INSTITUTE OF STRATEGY AND TECHNOLOGY (PIST)</b>	<b>TIETSE Dieudonné</b>
	<b>Références de Création et d'ouverture</b>	Accord de création : N°17-08805/L/MINESUP/SG/DDES/ESUP/SDA/GA du 28 août 2017 Autorisation d'ouverture : N°17-08805/L/MINESUP/SG/DDES/ESUP/SDA/GA du 28 août 2017	Douala BP : 24 Tél : 699 903 342 / 677 114 756
		<b>Filière 1 : Commerce-Vente Spécialités :</b> Commerce International - Marketing, Commerce, Vente <b>Filière 2 : Gestion Spécialités :</b> Banque et Finance - Ressources Humaines - Comptabilité et Gestion des Entreprises. <b>Filière 3 : Génie Informatique Spécialités :</b> Génie Logiciel - Infographie et Web Design - E-Commerce et Marketing Numérique- Maintenance des Systèmes Informatiques. <b>Filière 4 : Réseaux et Télécommunications Spécialité :</b> Réseaux et Sécurité. <b>Filière 5 : Génie Electrique Spécialités :</b> Electronique- Maintenance des Appareils Biomédicaux- Maintenance des Systèmes Electroniques.	BTS
<b>90</b>	<b>Dénomination</b>	<b>PREPA SAINT JEAN</b>	<b>Représenté par Révérend Père Jean Hervé</b>
	<b>Références de Création et d'ouverture</b>	Accord de création : N°22-01924/L/MINESUP/SG/DDES/ESUP/SDA/ABC du 04 avril 2022 Autorisation d'ouverture : N°22-01924/L/MINESUP/SG/DDES/ESUP/SDA/ABC du 04 avril 2022	Douala (Akwa à coté de Collège Libermane) BP : 765 Tél : 222 31 77 63
		<b>Filière 1 : Management et Finance,</b>	Sous la tutelle académique de l'Ecole Supérieure des Sciences Commerciales d'Angers (ESSCA)
		<b>Filière 2 : Ingénieurs Généralistes Mathématiques – Physiques – Sciences de l'Ingénieur (MPSI), Biologie – Chimie – Physique – Sciences de la Terre (BCPST)</b>	Sous la tutelle académique de l'ESIGELEC, l'ESMT, 3 II ET l'EPF
			Sous la tutelle académique de Uni Lasalle
<b>91</b>	<b>Dénomination</b>	<b>PROFESSIONAL HIGHER INSTITUTE OF BUSINESS MANAGEMENT AND TECHNOLOGY (PHIBMAT)</b>	<b>NCHENDEH Christian</b>
	<b>Références de Création et d'ouverture</b>	Accord de création : N°22- 03315/L/MINESUP/SG/DD ES/ESUP/SDA/MF du 06 juin 2022 Autorisation d'ouverture : N°22- 03315/L/MINESUP/SG/DD ES/ESUP/SDA/MF du 06 juin 2022	<b>Douala (Bonabérie) BP : / Tél : 674 10 16 90</b>
		Spécialités : Gestion des Collectivités territoriales - Ressources humaines – Statistiques – Management Evènementiel Filière 3 : Carrières juridiques Spécialités : Assistanat judiciaire - Droit des affaires et de l'entreprise - Droit foncier et domanial - Gestion fiscale - Douane et Transit. Filière 4 : Sciences de l'Education Spécialités : Administration Scolaire – Orientation Scolaire et Professionnelle – Education Spécialisée Filière 5 : Etudes Médico Sanitaires Spécialités : Sciences Infirmières – Sage Femme Filière 6 : Sciences Environnementales Spécialités : Gestion Environnementales – Gestion Forestière - Météorologie	BTS

	<p><b>Filière 1 :</b> Business and Finance <b>Spécialités :</b> Accountancy- Marketing-Trade-Sale- Banking and Finance- International Trade - Microfinance- Insurance.</p> <p><b>Filière 2 :</b> Management <b>Spécialités :</b> Assistant Manager- Project Management - Human Resource Management- Logistics and Transport Management- Statistics</p> <p><b>Filière 3 :</b> Legal Careers <b>Spécialités :</b> Legal Assistant- Business Law- Land Law- Customs and Transit- Tax Management.</p> <p><b>Filière 4 :</b> Education <b>Spécialités :</b> Didactics – Curriculum Development and Teaching – Education Management and Administration – Special Education</p> <p><b>Filière 5 :</b> Medical and Biomedical Sciences <b>Spécialités :</b> Nursing- Midwifery</p> <p><b>Filière 6 :</b> Home Economics and Social Work <b>Spécialités :</b> Bakery and Food Processing – Fashion, Clothing and Textiles – Beauty, Esthetics</p>		<b>HND</b>
<b>92</b>	<b>Dénomination</b>	<b>RENAISSANCE HIGHER INSTITUTE (RHI)</b>	<b>NTATANG Virginia NGWEH</b>
	<b>Références de Création et d'ouverture</b>	<p>Accord de création : N°21-07644/L/MINESUP/SG/DDES/ESUP/SDA/MF du 2 decembre 2021</p> <p>Autorisation d'ouverture : N°21-07644/L/MINESUP/SG/DDES/ESUP/SDA/MF du 2 decembre 2021</p>	Douala/Nvelle Bonaberi BP : Tél 675550570/672914291
	<p><b>Filière 1 :</b> Business and Finance <b>Spécialités :</b> Accountancy- Marketing-Trade-Sale- Banking and Finance- Microfinance- Insurance.</p> <p><b>Filière 2 :</b> Management <b>Spécialités :</b> Assistant Manager- Human Resource Management- Logistics and Transport Management- Information Systems Management.</p> <p><b>Filière 3 :</b> Legal Careers <b>Spécialités :</b> Legal Assistant- Business Law- Land Law- Custom and Transit- Tax Management.</p> <p><b>Filière 4 :</b> Communication <b>Spécialités :</b> Corporate Communication- Advertising and Public Relations.</p> <p><b>Filière 5 :</b> Computer Engineering <b>Spécialités :</b> Computer Engineering- Computer Maintenance- Computer Graphics and Web Design- E-Commerce and Digital Marketing.</p> <p><b>Filière 6 :</b> Medical and Biomedical Sciences <b>Spécialités :</b> Nursing- Medical Laboratory Sciences- Health Care Management- Physiotherapy- Medical Imaging Technology- Midwifery-Pharmacy Technology.</p>		HND
<b>93</b>	<b>Dénomination</b>	<b>SABENA FLIGHT ACADEMY AFRICA</b>	<b>Joseph BARLA EKWE</b>
	<b>Références de Création et d'ouverture</b>	<p>Accord de création : N°15/08258/L/MINESUP/SG/DDES/ESUP/SDA/MM du 02 septembre 2015</p> <p>Autorisation d'ouverture : N°15/08258/L/MINESUP/SG/DDES/ESUP/SDA/MM du 02 septembre 2015</p>	Douala BP : 15728 Tél : 696 972 527 / 233 090 362 677 500 116 / 696 470 220
	<p><b>Filière 1 :</b> Gestion <b>Spécialité :</b> Exploitation du Transport Aérien.</p> <p><b>Filière 2 :</b> Industrielle et Technologique <b>Spécialité :</b> Génie Aéronautique.</p>		BTS
<b>94</b>	<b>Dénomination</b>	<b>SKY HIGH HIGHER INSTITUTE OF ENGINEERING AND BUSINESS (SHHIEB)</b>	<b>NDECHAM CHEFON</b>
	<b>Références de Création et d'ouverture</b>	<p>Accord de création : N°17-08669/N/MINESUP/DDES/ESUP/SDA/NJN/ebm du 23 août 2017</p> <p>Autorisation d'ouverture : N°17-08669/N/MINESUP/DDES/ESUP/SDA/NJN/ebm du 23 août 2017</p>	Douala (Akwa) BP : 15169 Tél : 677 266 228
	<p><b>Filière 1 :</b> Gestion <b>Spécialités :</b> Gestion des Collectivités territoriales - Gestion logistique et transport - Gestion de la qualité - Gestion des projets - Ressources humaines - Banque et Finance - Comptabilité et Gestion des entreprises.</p> <p><b>Filière 2 :</b> Génie Civil <b>Spécialités :</b> Bâtiment - travaux publics - géotechnique et géologie appliqué - Géomètre topographe - installation sanitaire - urbanisme.</p> <p><b>Filière 3 :</b> Génie mécanique et productique: <b>Spécialités :</b> Chaudronnerie et soudure - Mécanique et Electronique Automobiles:(Options) : Maintenance Après-Vente Automobile, Mécatronique.</p> <p><b>Filière 4 :</b> Génie géologique et pétrolier <b>Spécialités :</b> Mines et Géologie Appliquées, Ingénierie Pétrolière.</p>		BTS

	<p><b>Filière 1 : Business, Finance and Management Spécialités</b> : Banking and Finance - Marketing - Management - Insurance - Accountancy - Secretarial Studies, Public Service and Administration - Transport and Logistics - Human Resource Management.</p> <p><b>Filière 2 : Engineering and Technology Spécialités</b> : Information and Communication Technology - Oil and Gas Management - Building Science and Architectural Engineering.</p> <p><b>Filière 3 : Mechanical Engineering Spécialités</b> : Metal Construction - Mechanical Construction - Mechanical Manufacturing - Boiler Making and Welding.</p> <p><b>Filière 4 : Civil and Structural Engineering Spécialités</b> : Civil Engineering Technology - Topography - Urban Planning - Geotechnics - , Building Science and Technology - Wood Works - Real Estate Maintenance - Roads and Civil Engineering.</p> <p><b>Filière 5 : Petroleum and Mining Engineering Spécialités</b> : Applied Geology - Drilling Technology - Quarries Operations - Petroleum Logistics - Petroleum Systems and Exploitation.</p> <p><b>Filière 6 : Chemical Engineering Spécialités</b> : Chemical Manufacturing - Chemical Process Technology - Chemical Laboratory Technology.</p> <p><b>Filière 7 : Computer engineering Spécialités</b> : Computer engineering, Computer maintenance - Industrial Computing and Automation - Computer Graphics and Web Design - E-commerce and Digital Marketing.</p> <p><b>Filière 8 : Environmental Sciences Spécialités</b> : Agro-forestry and Forest Management - Nature Management and Protection - Risk Management - Pollution Prevention and Remediation - Meteorology - Solid Waste Management - Wildlife Management - Environmental Impact Assessment - Forest engineering.</p>	HND	
	<p><b>Filière 1 : Business Finance and Management Spécialités</b> : Accountancy - Banking and finance - Management - Marketing - Executive secretarial studies - Transport and logistics - Human resource managements and Project management.</p> <p><b>Filière 2 : Engineering and Technology Spécialités</b> : Mechanical Engineering - Civil and Structural Engineering and Petroleum Engineering - Petrochemical Engineering - Computer Engineering - Environmental Management and, Oil and Gas Management.</p>	<p>Bachelor's and Master's Degree sous la tutelle académique de :</p> <ul style="list-style-type: none"> <li>- The Ivano Frankivsk National University of Oil and Gas (Ukraine)</li> <li>- The Gambi Institute of Insurance, West African Insurance Institute (WAI) ;</li> <li>- The UK School of Business and Engineering ;</li> <li>- The Exodus Knowledge Network USA.</li> </ul>	
<b>95</b>	<b>Dénomination</b>	<b>STALWART HIGHER INSTITUTE (SHI)</b>	<b>AKONITHINGALE ENOW</b>
	<b>Références de Création et d'ouverture</b>	<p>Accord de création : N°21-06222/L/MINESUP/SG/DDES/ESUP/SDA/MF du 22 septembre 2021</p> <p>Autorisation d'ouverture : N°21-06222/L/MINESUP/SG/DDES/ESUP/SDA/MF du 30 septembre 2021</p>	<p>Douala BP : Tél 659294020</p>
	<p><b>Filière 1 : Etudes Médico-Sanitaires Spécialités</b> : Sciences Infirmières.</p> <p><b>Filière 2 : Sciences et Techniques Biomédicales Spécialités</b> : Techniques de Laboratoire et d'Analyse Médicale- Techniques Pharmaceutiques.</p> <p><b>Filière 3 : Commerce-Vente Spécialités</b> : Commerce International- Marketing-Commerce-Vente.</p> <p><b>Filière 4 : Gestion Spécialités</b> : Gestion des Ressources Humaines- Gestion Logistique et Transport- Comptabilité et Gestion des Entreprises.</p>	BTS	
	<p><b>Filière 1 : Medical and Biomedical Sciences Spécialités</b> : Nursing- Medical Laboratory Sciences- Pharmacy Technology.</p> <p><b>Filière 2 : Management Spécialités</b> : Human Resource Management- Logistics and Transport Project Management.</p> <p><b>Filière 3 : Business and Finance Spécialités</b> : Marketing-Trade-Sale- International Trade.</p>	HND	
<b>96</b>	<b>Dénomination</b>	<b>ST BERNARD HIGHER INSTITUTE (SBHI)</b>	<b>TASHA Manases</b>
	<b>Références de Création et d'ouverture</b>	<p>Accord de création : N°21-06406/L/MINESUP/SG/DDES/ESUP/SDA/MF du 22 septembre 2021</p> <p>Autorisation d'ouverture : N°21-06222/L/MINESUP/SG/DDES/ESUP/SDA/MF du 22 septembre 2021</p>	
	<p><b>Filière 1 : Business and Finance Spécialités</b> : Accountancy- Marketing-Trade-Sale- Banking and Finance- Microfinance- Insurance.</p> <p><b>Filière 2 : Management Spécialités</b> : Assistant Manager- Human Resource Management- Logistics and Transport Management- Information Systems Management.</p> <p><b>Filière 3 : Legal Careers Spécialités</b> : Legal Assistant- Business Law- Land Law- Custom and Transit- Tax Management.</p> <p><b>Filière 4 : Communication Spécialités</b> : Corporate Communication- Advertising and Public Relations.</p> <p><b>Filière 5 : Computer Engineering Spécialités</b> : Computer Engineering- Computer Maintenance- Computer Graphics and Web Design- E-Commerce and Digital Marketing.</p> <p><b>Filière 6 : Medical and Biomedical Sciences Spécialités</b> : Nursing- Medical Laboratory Sciences- Health Care Management- Physiotherapy- Medical Imaging Technology- Midwifery-Pharmacy Technology.</p>	HND	

<b>97</b>	<b>Dénomination</b>	<b>(SAINT LOUIS UNIVERSITY INSTITUTE (SLUI) / ST LOUIS HIGHER INSTITUTE OF MEDICAL STUDIES (SLHIMS)</b>	<b>Nick NGWANYAM</b>
	<b>Références de Création et d'ouverture</b>	Accord de création : 18-09169/L/MINESUP/SG/DDES/SDA/OAGS du 26 octobre 2018 Autorisation d'ouverture : 18-09169/L/MINESUP/SG/DDES/SDA/OAGS du 26 octobre 2018	Douala BP : 161 Tél : 677 764 674
	<b>Filière 1 : Etudes Médico-sanitaires Spécialités :</b> Sage-femme - Sciences Infirmières - Kinésithérapie - Opticien lunetier - Odontostomatologie.		BTS
	<b>Filière 2 : Sciences et Techniques Biomédicales Spécialités :</b> Techniques de laboratoire et d'analyse médicale - Radiologie et Imagerie - Techniques Pharmaceutiques.		
	<b>Filière : Medical and Biomedical Sciences Spécialités :</b> Nursing - Medical Laboratory Sciences - Medical Imaging Technology - Pharmacy Technology - Dental Therapy - Dental Prosthesis - Midwifery - Optician/Clinical Optometry - Physiotherapy - Nutrition And Dietetics - Health Care Management - Health Sanitary Inspector - Ophthalmic Technician - Prosthesis And Orthotics.		HND
	<b>Filières : Spécialités :</b> Medical Laboratory Sciences – Nursing Science – Midwifery – Dental Therapy – Physiotherapy – Pharmaceutical Science – Medical Diagnostic		Licence professionnelle sous la tutelle académique de l'Université de Buea
<b>98</b>	<b>Dénomination</b>	<b>(SAINT LOUIS UNIVERSITY INSTITUTE (SLUI) / ST LOUIS HIGHER INSTITUTE OF ENGINEERING AND TECHNOLOGY (SLHIET)</b>	<b>Nick NGWANYAM</b>
	<b>Références de Création et d'ouverture</b>	Accord de création : 19-04917/L/MINESUP/SG/DDES/SDA/OAGS du 25 avril 2019 Autorisation d'ouverture : 19-04917/L/MINESUP/SG/DDES/SDA/OAGS du 25 avril 2019	Douala BP : 161 Tél : 677 764 674
	<b>Filière 1 : Agriculture and Food Sciences Spécialités :</b> Agricultural Engineering - Food Technology - Animal Production Technology - Crop Production Technology - Fisheries Management - Agro-pastoral Adviser - Agro-pastoral Entrepreneurship - Agricultural Business Technics - Aquaculture - Agricultural Production Technology.		
	<b>Filière 2 : Environmental Sciences Spécialités :</b> Agro-forestry and Forest Management - Nature Management and Protection - Risk Management - Pollution Prevention and Remediation - Meteorology - Solid Waste Management - Wildlife Management - Environmental Impact Assessment - Forest Engineering.		
	<b>Filière 3 : Civil Engineering Spécialités :</b> Civil Engineering Technology - Topography - Urban Planning - Geotechnics - Sanitary Installation and Plumbing - Building Science and Technology - Wood Works (Options : Carpentry ; Cabinetmaking) - Real Estate Maintenance - Roads and Civil Engineering.		HND
	<b>Filière 4 : Mechanical Engineering Spécialités :</b> Metal Construction - Mechanical Manufacturing - Mechanical Construction - Boiler Making and Welding.		
	<b>Filière 5 : Chemical Engineering Spécialités :</b> Chemical Manufacturing - Chemical Process Technology - Chemical Laboratory Technology.		
	<b>Filière 6 : Biological Engineering Spécialité :</b> Agricultural Biotechnology.		
	<b>Filière 8 : Electrical Engineering Spécialités :</b> Electronics - Electrotechnics - Electrical Power System - Maintenance of Biomedical Equipment - Control, Instrumentation and Regulation.		
	<b>Filière 9 : Thermal and Energy Engineering Spécialités :</b> Air Conditioning and Refrigeration - Sustainability and Renewable Energy - Maintenance and Management of Fluid System.		
	<b>Filière 10 : Networks and Telecommunication Spécialités :</b> Telecommunication - Network and Security.		
	<b>Filière 11 : Computer Engineering Spécialités :</b> Computer Engineering (Options : Software Engineering ; Computer Science and Networks ; Date Base Management) - Computer Maintenance (Option : Hardware Maintenance) - Industrial Computing and Automation - Computer Graphics and Web Design - E-commerce and Digital Marketing.		HND

	<p><b>Filière 1 : Génie Electrique Spécialités :</b> Electrotechnique - Maintenance des systèmes électroniques - Energies renouvelables - Contrôle, Instrumentation et Régulation - Maintenance des équipements industriels - maintenance des appareils biomédicaux.</p> <p><b>Filière 2 : Chimie, Génie Chimique et des Procédés Spécialités :</b> Chimie générale - Génie chimique et des procédés.</p> <p><b>Filière 3 : Génie Civil Spécialités :</b> Bâtiment - Travaux publics - Géotechnique et Géologie appliquée - Géomètre Topographe - Installation sanitaire - Urbanisme - Menuiserie et Ebénisterie.</p> <p><b>Filière 4 : Génie mécanique et Productive Spécialités :</b> Construction et fabrication mécaniques - Construction métallique - Chaudronnerie et Soudure - Mécanique et électronique automobiles - Maintenance des systèmes industriels - Technologies de la Marine marchande.</p> <p><b>Filière 5 : Génie thermique Spécialité :</b> Génie thermique et Energie (Options : Froid et Climatisation ; Maintenance des systèmes fluides).</p> <p><b>Filière 6 : Génie biologique Spécialités :</b> Analyses biologiques et biochimiques - Industries alimentaires - Diététique - Biotechnologie agricole - Phytothérapie et Aromathérapie.</p> <p><b>Filière 7 : Agriculture et Elevage Spécialités :</b> Production animale - Production végétale - Aquaculture - Entreprenariat agropastoral - Conseiller Agropastoral - Techniques Commerciales Agricoles - Agroéquipement.</p> <p><b>Filière 8 : Sciences de l'Environnement Spécialités :</b> Gestion Forestière - Gestion Environnementale - Météorologie.</p> <p><b>Filière 9 : Génie Informatique Spécialités :</b> Génie logiciel - Infographie et Web-design - Maintenance des systèmes informatiques - Informatique industrielle et Automatisation - E-Commerce et Marketing numérique.</p> <p><b>Filière 10 : Réseaux et Télécommunications Spécialités :</b> Télécommunications - Réseaux et Sécurités.</p>		BTS
99	Dénomination	THE VAAL INSTITUTE OF TECHNOLOGY (VIT)	DEFFO TCHOMTCHOUA Roméo
	Références de Création et d'ouverture	<p>Accord de création : N°17-09388/L/MINESUP/SG/DDES/ESUP/SDA/OPC du 19 septembre 2017</p> <p>Autorisation d'ouverture : N°17-09388/L/MINESUP/SG/DDES/ESUP/SDA/OPC du 19 septembre 2017</p>	<p>Douala BP : 8794</p> <p>Tél : 699 907 400</p>
	<p><b>Filière 1 : Génie électrique Spécialités :</b> Electrotechnique - Maintenance des systèmes électroniques - Contrôle, Instrumentation et Régulation - Maintenance des équipements industriels.</p> <p><b>Filière 2 : Chimie, Génie Chimique et des procédés Spécialités :</b> Chimie générale - Génie chimique et des procédés</p> <p><b>Filière 3 : Génie civil Spécialités :</b> Bâtiment - Travaux publics - Géotechnique et Géologie appliquée - Géomètre Topographe - Installation sanitaire - Urbanisme.</p> <p><b>Filière 4 : Génie mécanique et Productive Spécialités :</b> Mécanique et électronique automobiles (Options : Maintenance après-vente automobile ; Mécatronique) - Technologie de la Marine marchande.</p> <p><b>Filière 5 : Génie thermique Spécialité :</b> Génie thermique et Energie (Options : Froid et Climatisation ; Maintenance des systèmes fluides).</p> <p><b>Filière 6 : Commerce-Vente Spécialités :</b> Commerce International - Marketing, Commerce et Vente.</p> <p><b>Filière 7 : Gestion Spécialités :</b> Gestion des Collectivités territoriales (Options : Comptabilité et Finances publiques ; Fiscalité des collectivités territoriales ; Administration des collectivités territoriales) - Assurance - Gestion logistique et transport - Gestion de la qualité - Management événementiel - Micro finance - Gestion des ONG - Gestion des projets - Gestion des Systèmes d'Information - Assistant Manager - Ressources humaines - Banque et Finance - Comptabilité et Gestion des entreprises - Statistiques.</p> <p><b>Filière 8 : Carrières juridiques Spécialités :</b> Assistanat judiciaire - Droit des affaires et de l'entreprise - Droit foncier et domanial - Gestion fiscale - Douane et Transit.</p> <p><b>Filière 9 : Tourisme, Hôtellerie et Restauration Spécialités :</b> Hôtellerie (Options :- Gestion et Management hôteliers - Management et techniques d'hébergement) - Restauration (Options : - Génie culinaire - Commercialisation et services de restauration) - Tourisme et loisirs (Option : Management touristique)</p> <p><b>Filière 10 : Arts et Métiers de la Culture Spécialités :</b> Design (Options : Design Produit - Design Mode - Design Graphique - Design Intérieur) - Industrie du textile et de l'Habillement (Options : - Industrie du Textile - Industrie de l'Habillement).</p>		BTS

	<p><b>Filière 11 : Information et Communication Spécialité :</b> Communication des organisations.</p> <p><b>Filière 12 : Génie Informatique Spécialités :</b> Génie logiciel - Infographie et Web-design - Maintenance des systèmes informatiques - Informatique industrielle et Automatismes - E-Commerce et Marketing numérique.</p> <p><b>Filière 13 : Réseaux et Télécommunications Spécialités :</b> Télécommunications - Réseaux et Sécurité.</p>	BTS	
	<p><b>Filière 1 : Management Spécialités :</b> Assistant Manager - Logistics and Transport Management.</p> <p><b>Filière 2 : Business and Finance Spécialités :</b> Accountancy - Banking and Finance - Insurance - Marketing, Trade, Sale.</p> <p><b>Filière 3 : Tourism and Hotel Management Spécialité :</b> Hotel Management and Catering.</p> <p><b>Filière 4 : Computer Engineering , Spécialités :</b> Computer Engineering (Options: Software Engineering ; Computer Science and Networks ; Date Base Management) - Computer Maintenance (Option : Hardware Maintenance).</p> <p><b>Filière 5 : Electrical and Electronics Engineering Spécialités :</b> Electronics - Electrotechnics.</p> <p><b>Filière 6 : Medical and Biomedical Sciences Spécialité :</b> Health Care Management.</p>	HND	
<b>100</b>	<b>Dénomination</b>	<b>UNIQUE BILINGUAL HIGHER INSTITUTE (UBHI)</b>	<b>KEHBUMA Franklin</b>
	<b>Références de Création et d'ouverture</b>	Accord de création : N°22-01963/L/MINESUP/SG/DDES/ESUP/SDA/AOSB du 04 avril 2022 Autorisation d'ouverture : N°22-01963/L/MINESUP/SG/DDES/ESUP/SDA/AOSB du 04 avril 2022	Douala/ Bonabéri BP : Tél /678460802
		<b>Filière 1 : Medical and Biomedical Sciences Spécialités :</b> Nursing- Medical Laboratory Sciences.	HND
<b>101</b>	<b>Dénomination</b>	<b>VISHI HIGHER INSTITUTE (VHI)</b>	<b>MONJU Johnson VISHI</b>
	<b>Références de Création et d'ouverture</b>	Accord de création : N°21-04405/L/MINESUP/SG/DDES/SD-ESUP/SDA/NA du 07 juillet 2021 Autorisation d'ouverture : N°21-04405/L/MINESUP/SG/DDES/SD-ESUP/SDA/NA du 07 juillet 2021	Douala BP : Tél : 677782133 /676756221
		<p><b>Filière 1 : Agricultural and Food Sciences Spécialités :</b> Food Technology- Animal Production Technology- Crop Production Technology- Agro pastoral Entrepreneurship- Agro pastoral Adviser.</p> <p><b>Filière 2 : Medical and Biomedical Sciences Spécialités :</b> Nursing- Midwifery- Medical Laboratory Sciences- Health Care Management.</p> <p><b>Filière 3 : Computer Engineering Spécialités :</b> Computer Engineering (option: Software Engineering; Computer Science and Network; Data Base Management)- Computer Maintenance (option:Hardware Maintenance).</p> <p><b>Filière 4 : Management Spécialités :</b> Assistant Manager- Human Resource Management- Logistics and Transport Management- Information Systems Management.</p> <p><b>Filière 5 : Business and Finance Spécialités :</b> Accountancy- Marketing-Trade-Sale- Banking and Finance- International Trade- Microfinance- Insurance.</p> <p><b>Filière 6 : Legal Careers Spécialités :</b> Legal Assistant- Land Law- Business Law- Tax Management.</p> <p><b>Filière 7 : Communication Spécialités :</b> Corporate Communication- Advertising and Public Relations.</p>	HND



# REGION DU NORD-OUEST

<b>01</b>	<b>Dénomination</b>	<b>BAMENDA UNIVERSITY INSTITUTE OF SCIENCE AND TECHNOLOGY (BUIST) INDUSTRIAL AND EDUCATIONAL DEVELOPEMENT COMPANY LIMITED (INDECO)</b>	<i>représentée par Anna FONCHA</i>
<b>Références de Création et d'ouverture</b>	Accords de création : N°05/0083/MINESUP ; N°05/0084/MINESUP ; N°05/0085/MINESUP ; N°05/0086/MINESUP du 07 septembre 2005 Autorisation d'ouverture : N°05/0088/MINESUP ; N°05/0089/MINESUP ; N°05/0092/MINESUP ; N°05/0093/MINESUP ; du 07 septembre 2005		<b>Bamenda (Mile 3 Nkwen) BP : 277</b> Tél : 33 361 774 / 677 261 789 Fax : 22 31 13 96
	<b>Higher Institute of Education</b>	<b>Filière : Education Spécialités :</b> Didactics, Curriculum Development and Teaching - Education Management and Administration - Special Education - Vocational Guidance and Counseling. <b>Filière : Teaching, Education and Professional Development Spécialités :</b> Teaching Education (Option : Sciences and Arts Subjects) - Human Development, Guidance and Counselling - Community and Adult Education - Didactics of Philosophy - Mathematics and Home Economics.	HND  Professional Bachelor sous la tutelle académique de l'Université de Buea
	<b>Higher Institute of Health Sciences</b>	<b>Filière : Medical and Biomedical Sciences Spécialités :</b> Medical Laboratory Sciences - Nursing - Health Care Management. <b>Filière : Medical and Biomedical Sciences Spécialités :</b> Laboratory Sciences - Nursing - State Registered Nurse.	HND  Professional Bachelor sous la tutelle académique de l'Université de Buea
	<b>Higher Institute of Agriculture and Rural Development</b>	<b>Filière : Agricultural and Food Sciences Spécialité :</b> Food Technology. <b>Filière 1 : Engineering and Technology Spécialités :</b> Agricultural - Economics and Rural Sociology - Agronomy and Soil Sciences - Environmental Studies and Water Resources Management - Human Nutrition and Catering - Animal Science. <b>Filière 2 : Home Economics, tourism and hotel Management Spécialités :</b> Home Economics - Community Development Management of Cooperative.	HND  Professional Bachelor sous la tutelle académique de l'Universités de Buea et l'Université de Dschang
	<b>Higher Institute of Economics, Law and Management Sciences</b>	<b>Filière 1 : Management Spécialités :</b> Assistant Manager - Information Systems Management. <b>Filière 2 : Business and Finance Spécialités :</b> Banking and Finance - Marketing-Trade-Sale - Accountancy - Insurance. <b>Filière 3 : Legal Careers Spécialités :</b> Legal Assistant - Business Law.	HND
		<b>Filière : Business, Finance and Management Spécialités :</b> Banking and Finance - Business Management - Marketing - Accountancy - Economics Sciences - Law.	Professional Bachelor sous la tutelle académique de l'Université de Buea
<b>02</b>	<b>Dénomination</b>	<b>BAPTIST INSTITUTE OF HIGHER LEARNING (BIHL) CAMEROON BAPTIST CONVENTION (CBC)</b>	<i>Représenté par Révérend NCHAM Godwill CHIATOH et YOSIMBOM John MKONG</i>
<b>Références de Création et d'ouverture</b>	Accord de création : N°19-04372/MINESUP/SG/DDES/ESUP/SDA/OAGS du 12 avril 2019 Autorisation d'ouverture : N°19-04372/MINESUP/SG/DDES/ESUP/SDA/OAGS du 12 avril 2019		<b>Bamenda BP : 1</b> Tél. : 676 405 806 / 677 500 487
	<b>Higher Institute of Social Sciences</b>	<b>Filière 1 : Clinical Psychology</b> <b>Filière 2 : Sociology and Antropology</b> <b>Filière : Clinical Psychology</b>	Bachelor  Master
	<b>Higher Institute of Arts</b>	<b>Filière : Translation</b> <b>Filière : Translation</b>	Bachelor  Master

	Higher Institute of Education	<b>Filière 1 : Curriculum Studies and Teaching</b> <b>Filière 2 : Work, Community, and Family Education</b> <b>Filière 3 : Elementary Education</b>	Bachelor
<b>03</b>	<b>Dénomination</b>	<b>CAPITOL HIGHER INSTITUTE OF HEALTH SCIENCES AND BEAUTY</b>	<b>Représenté par Révérend NCHAM Godwill CHIATOH et YOSIMBOM John MKONG</b>
	Références de Création et d'ouverture	Accord de création : N°05/0078/MINESUP du 07 septembre 2005 Autorisation d'ouverture : N°13/0052/MINESUP du 09 janvier 2013	<a href="#">Bamenda (Mile 3 Nkwen)</a> BP : 875 - Tél : 677 659 952
		<b>Filière :</b> Medical and Biomedical Sciences <b>Spécialités :</b> Nursing - Medical Laboratory Sciences. <b>Filière :</b> Etudes Médico-sanitaires <b>Spécialité :</b> Sciences infirmières. <b>Filière :</b> Sciences et Techniques biomédicales <b>Spécialité :</b> Techniques de Laboratoire et d'analyse Médicale	HND BTS
<b>04</b>	<b>Dénomination</b>	<b>CATHOLIC SCHOOL OF HEALTH SCIENCES SHISONG TERTIARY SISTERS OF ST. FRANCIS REPRÉSENTÉE PAR SISTER ILYN WIYSANYUY</b>	
	Références de Création et d'ouverture	Accord de création : n°16-07365/MINESUP/SG/DDES/ESUP du 14 septembre 2016 Autorisation d'ouverture : - n°16-07365/MINESUP/SG/DDES/ESUP du 14 septembre 2016	<a href="#">Kumbo (Shisong)</a> BP: 08 Tél : 676 406 976
		<b>Filière :</b> Medical and Biomedical Sciences <b>Spécialités :</b> Nursing - Medical Laboratory Sciences - Midwifery - Health Care Management - Physiotherapy.	HND
<b>05</b>	<b>Dénomination</b>	<b>COVENANT INSTITUTE OF BUSINESS, SCIENCE AND TECHNOLOGY (CIBUST)</b>	<b>NJOYA Basile</b>
	Références de Création et d'ouverture	Accord de création : n°20-0830/MINESUP/SG/DDES/ESUP/SDA/AEO du 09 octobre 2020 Autorisation d'ouverture : n°20-0830/MINESUP/SG/DDES/ESUP/SDA/AEO du 09 octobre 2020	<a href="#">Bamenda</a> BP : Tél : 677 93 23 27
		<b>Filière 1 : Management Spécialités :</b> Assistant Manager – Human Resource Management – Logistics and Transport Management <b>Filière 2 : Business and Finance Spécialités :</b> Banking and Finance - International Trade - Accountancy - Insurance. <b>Filière 3 : Home Economics and Social Work Spécialités :</b> Bakery and Food Processing <b>Filière 4 : Medical and Biomedical Sciences Spécialités :</b> Nursing - Medical Laboratory Sciences - Midwifery	HND
<b>06</b>	<b>Dénomination</b>	<b>ATHOLIC UNIVERSITY INSTITUTE OF BAMENDA</b>	<b>Archibishop Cornelius ESUA</b>
	Références de Création et d'ouverture	Accord de création : N°12/00359/MINESUP du 06 août 2012 Autorisation d'ouverture : N°11/0047/MINESUP du 12 janvier 2011	<a href="#">Bamenda (Up Station)</a> BP: 782 Tél: 677 678 426 / 691 627 387 e-mail : <a href="mailto:info@catuc.org">info@catuc.org</a>
	Faculty of Humanisties and Social Sciences	<b>Spécialités :</b> English - French - History - Applied Anthropology - Geography and Environmental Studies - Philosophy - Psychology.	Bachelor, Master et Doctorat sous la tutelle académique de l'Université de Buea
	Faculty of Sciences	<b>Spécialités :</b> Applied Mathematics - Chemistry - Environmental Science - Biology - Botany - Physics-Biochemistry - Microbiology - Zoology - Geology - Computer Science and Physic.	
	Faculty of Business and Management Sciences	<b>Spécialité :</b> Banking and Finance - Business Management - Business (Marketing) - Economics - Accountancy - Micro-Finance	
	School of Health and Medical Sciences	<b>Spécialités :</b> Nursing - Medical Laboratory.	

<b>07</b>	<b>Dénomination</b>	<b>CENTRAL UNIVERSITY INSTITUTE (CUI)</b>	<b>AYEAH Michael YUH</b>
	N°12/00359/MINESUP du 06 août 2012	Accord de création : N°16-10075/L/MINESUP/SG/DDES/ESUP/SDA/OASB du 05 septembre 2016 Autorisation d'ouverture : N°16-10075/L/MINESUP/SG/DDES/ESUP/SDA/OASB du 05 septembre 2016	Bamenda BP: Tél: 675 006 707
		<p><b>Filière 1 : Agriculture et Elevage Spécialités</b> : Production Animale - Production Végétale.</p> <p><b>Filière 2 : Génie Electrique Spécialités</b> : Maintenance des Systèmes Electroniques- Electrotechnique.</p> <p><b>Filière 3 : Génie Civil Spécialités</b> : Bâtiment - Travaux Publics.</p> <p><b>Filière 4 : Génie Mécanique et Productique Spécialités</b> : Mécanique et Electronique Automobiles (Option : Maintenance et Après-Vente Automobile).</p> <p><b>Filière 5 : Génie Thermique Spécialités</b> : Génie Thermique et Energie (Options : Froid et Climatisation).</p> <p><b>Filière 6 : de Gestion Spécialités</b> : Comptabilité et Gestion des Entreprises - Assistant Manager.</p> <p><b>Filière 7 : Etudes Médico-sanitaires Spécialités</b> : Sciences Infirmières - Sage-femme.</p> <p><b>Filière 8 : Sciences et Techniques Biomédicales Spécialité</b> : Techniques de Laboratoire et d'Analyse Médicale.</p> <p><b>Filière 9 : Réseaux et Télécommunications Spécialités</b> : Télécommunications - Réseaux et Sécurité.</p>	BTS  HND
<b>08</b>	<b>Dénomination</b>	<b>CHRISTIAN UNIVERSITY INSTITUTE PRESBYTERIAN CHURCH IN CAMEROUN</b>	<b>représentée par ASANA Festus AMBA</b>
		Accord de création : N°07/0143/MINUP du 21 septembre 2007 Autorisation d'ouverture : N°12/0396/MINESUP du 17 août 2012 complétée par l'arrêté N°13/0064/MINSUP du 09 janvier 2013 e-mail : vc.ccu@cameroonchristian university-pcc.com - vpk.titanji@yahoo.com - sareneanita@yahoo.com	Bamenda (Bali) BP 19 Bamenda Tél : 677 405 642 / 677 500 434
	<b>Higher Institute of Arts, Social and Management Sciences (INASMAS)</b>	<p><b>Filière 1 : Business and Finance Spécialités</b> : Banking and Finance - Marketing-Trade-Sale - Accountancy.</p> <p><b>Filière 2 : Arts and Culture Spécialités</b> : Performing Arts - Cinematography.</p>	HND
	<b>Higher Institute of Philosophy, Religious and Studies (INPRESS)</b>	<p><b>Filière : Finance and Management Spécialités</b> : Banking and Finance - Management - Marketing - Accountancy.</p> <p><b>Filière : Language and Publishing</b> : Performing Arts and Cinematography</p> <p><b>Filière : Home Economics and Social Work Spécialité</b> : Social Work.</p> <p><b>Filière 1 : Philosophy</b></p> <p><b>Filière 2 : Religious Studies</b></p> <p><b>Filière 3 : Social Work</b></p> <p><b>Filière 4 : Clinical Counseling</b></p>	Licence et Master Professionnels sous la tutelle académique de l'Université de Buea  HND
	<b>Higher Institute of Sciences, Engineering and Technology (HINSET)</b>	<p><b>Filière 1 : Civil and Structural Engineering</b></p> <p><b>Filière 2 : Applied, Animal Sciences</b></p> <p><b>Filière 3 : Petroleum Engineering Technology</b></p> <p><b>Filière 4 : Mining and Extractive Metallurgy</b></p>	Licence et Master Professionnels sous la tutelle académique de l'Université de Buea
	<b>Higher Institute of Biomedical</b>	<p><b>Filière : Medical and Biomedical Sciences Spécialités</b> : Nursing - Physiotherapy.</p> <p><b>Filière : Medical and Biomedical Studies Spécialités</b> : Nursing - Food sciences and Nutrition - Reproduction Health - Physiotherapy.</p>	HND  Licence Professionnelle Sous la tutelle académique de l'Université de Buea

	<b>Dénomination</b>	<b>CONTINENTAL UNIVERSITY INSTITUTE OF SCIENCE AND TECHNOLOGY CUIST</b>	<b>Kumbo BP : / Tél : 675 26 36 20</b>
		Accord de création : N°22 - 03256- /L/MINESUP/SG/DDES/E SUP/SDA/NS du 01 juin 2022 Autorisation d'ouverture : N°22 - 03256- /L/MINESUP/SG/DDES/E SUP/SDA/NS du 01 juin 2022	
		<p><b>Field 1 :</b> Medical And Biomedical Sciences <b>Spécialités :</b> Nursing, Medical laboratory sciences, Pharmacy technology, Midwifery, Nutrition and dietetics ;</p> <p><b>Field 2 :</b> Management, <b>Spécialités :</b> Assistant manager, Management of non-governmental organizations, Human resource management, Local government management (Options : Local government taxation, local government administration, Accounting and Finance), Port shipping management</p> <p><b>Field 3 :</b> Business And Finance <b>Spécialités :</b> Accountancy, Marketing Trade Sale, Banking and finance, International trade, Microfinance, Insurance</p> <p><b>Field 4 :</b> Legal Careers Spécialé <b>Spécialités :</b> Legal assistant, Business law, Land law, Stock market career, Custom and transit, Tax management</p> <p><b>Field 5 :</b> Education <b>Spécialités :</b> Didactics, curriculum development and teaching, Education management and administration, Special education, Distance and continuing education, Vocational guidance counseling</p> <p><b>Field 6 :</b> Agriculture and Food Sciences <b>Spécialités :</b> Agricultural engineering, Food technology, Animal production technology, Crop production technology, Fisheries management, Agro pastoral adviser, Agro pastoral entrepreneurship, Agricultural business technics, Aquaculture, Agricultural production technology</p> <p><b>Field 7 :</b> Environmental Sciences <b>Spécialités :</b> Agro-forestry and forest management, Nature management and protection, Risk management, Pollution prevention and remediation, Meteorology, Solid waste management, Wildlife management, Environmental impact assessment, Forest engineering</p> <p><b>Field 8 :</b> Water Engineering and Management <b>Spécialités :</b> Hydrology and water resource management, Hydrogeology and groundwater management, Waste water management, Hydraulic engineering and water infrastructure.</p>	<b>HND</b>
<b>09</b>	<b>Dénomination</b>	<b>FLORENCE NIGTINGALE HIGHER INSTITUTE OF HEALTH AND BIOMEDICAL SCIENCES FLORENCE NIGTINGALE INSTITUTE OF HEALTH AND BIOMEDICAL SCIENCES (COMMON</b>	<b>représentée par Monsieur TAZOH Thomas</b>
		Accord de création : N°13/0401/MINESUP/SG/DDES du 10 septembre 2013 Autorisation d'ouverture : N°15/0134/MINESUP/SG/DDES du 02 avril 2015	Bamenda (Mile 4 Nkwen) BP : 377 Tél : 677 674 232 e-mail : <a href="mailto:fninghtingale2@gmail.com">fninghtingale2@gmail.com</a>
	<b>Filière :</b> Medical and Biomedical Sciences <b>Spécialités :</b> Nursing - Medical Laboratory Sciences - Health Sanitary Inspector - Health Care Management - Nutrition and Dietetics.		HND
<b>10</b>		<b>FONAB POLYTECHNIC</b>	<b>FONCHE Peter</b>
	<b>Références de Création et d'ouverture</b>	Accord de création : N°02/0051/MINESUP du 12 juin 2002 - Autorisation d'ouverture : N°02/0073/MINESUP du 13/08/2002 complétée par l'arrêté N°05/0036/MINSUP du 12 janvier 2005, - l'arrêté N°08/0127/MINESUP du 06 mai 2008 Et l'arrêté N°12/0375/MINESUP du 16 août 2012	Bamenda (Mile 3 Nkwen) BP : 370 Tél : 33 362 750 / 677 760 531 Fax : 33 36 36 96
	<p><b>Filière 1 :</b> Mechanical Engineering <b>Spécialité :</b> Mechanical Manufacturing.</p> <p><b>Filière 2 :</b> Computer Engineering <b>Spécialité :</b> Computer Engineering (Options : Software Engineering ; Computer Science and Networks ; Date Base Management) - Computer Maintenance (Option : Hardware Maintenance).</p> <p><b>Filière 3 :</b> Management <b>Spécialité :</b> Assistant Manager.</p> <p><b>Filière 4 :</b> Business and Finance <b>Spécialités :</b> Banking and Finance - Marketing-Trade-Sale - Accountancy.</p> <p><b>Filière 5 :</b> Home Economics and Social Work <b>Spécialités :</b> Bakery and Food Processing - Fashion, Clothing and Textiles.</p> <p><b>Filière 6 :</b> Education <b>Spécialité :</b> Didactics, Curriculum Development and Teaching.</p>		HND

	<p><b>Filière 1 : Engineering and Technology Spécialités</b> : Mechanical Engineering (Option: Mechanical Fabrication).</p> <p><b>Filière 2 : Teaching Education and Professional Development Spécialités</b> : Didactics ; Educational Planning and Curriculum Development ; Clothing and Textiles.</p> <p><b>Filière 3 : Business, Finance and Management Spécialités</b> : Banking and Finance - Management - Marketing - Accountancy - Secretarial Studies, Public Service and Administration (Option : Executive Secretarial Studies).</p>	Licence Professionnelle sous la tutelle académique de l'Université de Dschang et de l'Université de Yaoundé I	
	<p><b>Filière 1 : Engineering and Technology. Spécialités</b> : Mechanical Engineering (Option : Mechanical Fabrication) - Electrical and Electronics Engineering (Option : Information and Communication Technology).</p> <p><b>Filière 2 : Business, Finance and Management. Spécialités</b> : Banking and Finance - Management - Marketing - Accountancy - Secretarial Studies, Public Service and Administration (Option : Executive Secretarial Studies).</p> <p><b>Filière 3 : Home Economics, Tourism and Hotel Management. Spécialité</b> : Home Economics (Options : Bakery and Food Processing; Fashion Design; Clothing and Textiles).</p> <p><b>Filière 4 : Education and Professional Development. Spécialité</b> : Education (Options : Didactics ; Education Planning and Curriculum Development).</p>	Professional Bachelor	
	<p><b>Filière 1 : Engineering and Technology Spécialités</b> : Computer Engineering (Options : Hardware Maintenance ; Software Engineering and Computing) - Mechanical Engineering.</p> <p><b>Filière 2 : Home Economics and Tourism Management Spécialité</b> : Home Economics (Options : Bakery and Food Processing; Fashion Design; Clothing and Textiles).</p> <p><b>Filière 3 : Business, Finance and Management Spécialités</b> : Marketing - Accounting.</p>	Certificats d'Etablissements préparés et délivrés par FONAB	
	<p><b>Filière 1 : Engineering and Technology. Spécialités</b> : Mechanical Fabrication (Option : Manufacturing) - Computer Hardware Maintenance - Software Engineering and Computing - Electrical Engineering - Building Sciences.</p> <p><b>Filière 2 : Home Economics Spécialité</b> : Bakery and Food Processing; Fashion Design and Clothing.</p> <p><b>Filière 3 : Education Spécialité</b> : Teaching and training.</p> <p><b>Filière 4 : Business, Finance and Management Spécialités</b> : Business and Information Technology - Management - Marketing - Accounting - Office Information Technology.</p>	Advanced Technician Diploma of City and Guilds of London Institute	
<b>11</b>	<b>Dénomination</b>	<b>SCIENCES</b>	<b>Représenté par Révérend MUA DZE Sylvester</b>
		<p>Accord de création : N°22/00870/MINESUP/SG/DDES/ESUP/SDA/NA du 28 février 2022</p> <p>Autorisation d'ouverture : N°22/00870/MINESUP/SG/DDES/ESUP/SDA/NA du 28 février 2022</p>	<p>Bamenda BP : 45</p> <p>Tél : 677 87 30 05 / 233 36 10 99</p>
		<b>Filière 1 : Medical and Biomedical Sciences Spécialités</b> : Nursing - Medical Laboratory Sciences - Midwifery - Health Care Management	HND
<b>12</b>	<b>Dénomination</b>	<b>HAVARD HIGHER INSTITUTE OF SCIENCE AND TECHNOLOGY</b>	<b>Marinus CHINJE NDIKUM</b>
		<p>Accord de création : N°15/0023/MINESUP/SG/DDES/ESUPdu 28 janvier 2015</p> <p>Autorisation d'ouverture : N°15/0135/MINESUP/SG/DDES du 02 avril 2</p>	<p>Bamenda BP : 38</p> <p>Tél : 677 776 962 - 683 447 595</p>
		<p><b>Filière 1 : Medical and Biomedical Sciences Spécialités</b> : Nursing - Medical Laboratory Sciences - Midwifery - Health Care Management - Dental Therapy - Physiotherapy - Ultrasonography.</p> <p><b>Filière 2 : Agricultural and Food Sciences Spécialité</b> : Food Technology.</p> <p><b>Filière 3 : Computer Engineering Spécialités</b> : Computer Engineering (Options : Software Engineering ; Computer Science and Networks ; Date Base Management) - Computer Maintenance (Option : Hardware Maintenance).</p> <p><b>Filière 4 : Management Spécialité</b> : Assistant Manager</p> <p><b>Filière 5 : Business and Finance Spécialités</b> : Accountancy - Banking and Finance - Insurance - Marketing-Trade-Sale.</p> <p><b>Filière 6 : Communication Spécialité</b> : Journalism</p> <p><b>Filière 7 : Education Spécialité</b> : Didactics, Curriculum Development and Teaching.</p>	HND

<b>13</b>	<b>Dénomination</b>	<b>HIGHER INSTITUTE FOR BUSINESS AND MANAGEMENT SCIENCES</b>	<b>NJAAH Helen</b>
		Accord de création : N°06/0050/MINESUP du 02 juin 2006 Autorisation d'ouverture : N°12/0393/MINESUP du 17 août 2012	Bamenda (Mbatu) BP : 684 Tél : 675 589 061
		<p><b>Filière 1 : Business and Finance Spécialités</b> : Banking and Finance - Marketing-Sale-Trade - Accountancy - Insurance.</p> <p><b>Filière 2 : Computer Engineering Spécialités</b> : Computer Engineering (Options : Software Engineering ; Computer Science and Networks ; Date Base Management) - Computer Maintenance (Option : Hardware Maintenance).</p> <p><b>Filière 3 : Civil Engineering Spécialité</b> : Urban Planning.</p> <p><b>Filière 4 : Water Engineering and Management Spécialités</b> : Hydrology and Water Resources Management.</p> <p><b>Filière 5 : Home Economics and Social Work Spécialité</b> : Bakery and Food Processing - Fashion, Clothing and Textiles.</p>	HND
		<p><b>Filière 1 : Business and Finance Management Spécialités</b> : Banking and Finance - Marketing - Accountancy -Management and Entrepreneurial - Business and Information Technology - Executive Secretarial Studies.</p> <p><b>Filière 2 : Engineering and Technology Spécialité</b> : Civil Engineering.</p>	Licence professionnelle sous la tutelle académique de l'Université de Bamenda
<b>14</b>	<b>Dénomination</b>	<b>HIGHER INSTITUTE FOR PROFESSIONAL DEVELOPMENT AND TRAINING (HIPDET)</b>	<b>NTAINTAIN Benjamin YANG</b>
	Références de Création et d'ouverture	Accord de création : N°17/08224/N/MINESUP/DDES/ESUP/SDA/NJN/ebm du... août 2017 Autorisation d'ouverture : N°17/08224/N/MINESUP/DDES/ESUP/SDA/NJN/ebm du... août 2017	Bamenda BP : 98 Tél : 675 063 967
		<p><b>Filière 1 : Management Spécialités</b> : Assistant Manager - Logistics and Transport Management - Human Resource Management - Port Shipping Management.</p> <p><b>Filière 2 : Business and Finance Spécialités</b> : Banking and Finance - Marketing-Trade-Sale - Accountancy - Insurance.</p> <p><b>Filière 3 : Tourism and Hotel Management Spécialité</b> : Hotel Management and Catering.</p> <p><b>Filière 4 : Education Spécialités</b> : Didactics, Curriculum Development and Teaching.</p> <p><b>Filière 5 : Medical and Biomedical Sciences Spécialités</b> : Nursing - Medical Laboratory Sciences.</p> <p><b>Filière 6 : Civil Engineering Spécialité</b> : Civil Engineering Technology.</p>	HND
<b>15</b>	<b>Dénomination</b>	<b>HIGHER INSTITUTE OF PROFESSIONAL AND MANAGEMENT STUDIES (HIPMS)</b>	<b>DJEUDOCK Basile</b>
	Références de Création et d'ouverture	Accord de création : n°21-07648/MINESUP/SG/DDES/ESUP/SDA/AOSB du 02 décembre 2021 Autorisation d'ouverture : n°21-07648/MINESUP/SG/DDES/ESUP/SDA/AOSB du 02 décembre 2021	Bamenda BP : - Tél. : 675 68 02 66 / 697 50 23 69
		<p><b>Filière 1 : Management Spécialités</b> : Assistant Manager – Human Resource Management – Logistics and Transport Management – Information System Management</p> <p><b>Filière 2 : Business and Finance Spécialités</b> : Accountancy – Marketing Trade Sale – Banking and Finance – International Trade - Microfinance – Insurance</p> <p><b>Filière 3 : Education Spécialités</b> : Didactics, Curriculum Development and Teaching – Education Management and Administration – Special Education – Distance and Continuing - Vocational Guidance and Counseling</p> <p><b>Filière 4 : Computer Engineering Spécialités</b> : Computer Maintenance (Option : Computer Graphics and Web Design – E-commerce and Digital Marketing)</p> <p><b>Filière 5 : Civil Engineering Spécialité</b> : Civil Engineering Technology – Building Science and Technology – Wood Works</p> <p><b>Filière 6 : Electrical Engineering Spécialités</b> : Electronics - Electrotechnics</p> <p><b>Filière 7 : Medical and Biomedical Sciences Spécialités</b> : Nursing – Midwifery - Medical Laboratory Sciences</p>	HND

<b>16</b>	<b>Dénomination</b>	<b>HIGHER INSTITUTE OF PETROLEUM AND LOGISTICS (HIPAL)</b>	<b>EZEKIEL VULU MBI</b>
<b>Références de Création et d'ouverture</b>		Accord de création : N°17/08144/L/MINESUP/DDES/ESUP ANNEE ????? Accord de création : N°17/08144/L/MINESUP/DDES/ESUP ANNEE ?????	<b>Bamenda</b> BP : 446 Mankon Tél. : 670 19 19 02 / 672 14 03 76
		<b>Filière 1 : Management Spécialités</b> : Logistics and Transport Management. – Information System Management – Local Government Management (Options : Accounting and Finance – Local Government Taxation – Local Government Administration) – Port Shipping Management <b>Filière 2 : Business and Finance Spécialités</b> : Banking and Finance - Marketing-Sale-Trade - Accountancy – Insurance <b>Filière 3 : Civil Engineering Spécialités</b> : Civil Engineering Technology – Topography – Sanitary Installation and Plumbing <b>Filière 4 : Petroleum and Mining Engineering Spécialités</b> : Applied Géologie – Drilling Technology – Quarries Operations – Petroleum Systems and Exploitation Petroleum Logistics <b>Filière 5 : Chemical Engineering Spécialités</b> : Chemical Manufacturing – Chemical Process Technology	HND
<b>17</b>	<b>Dénomination</b>	<b>HIGHER INSTITUTE OF PROFESSIONALISM AND TECHNOLOGY (HIPT)</b>	<b>NYUYDINE Marine KOGLIM</b>
<b>Références de Création et d'ouverture</b>		Accord de création : N°17/08144/L/MINESUP/DDES/ESUP/SDA/MM du 04 août 2017 Autorisation d'ouverture : N°17/08144/L/MINESUP/DDES/ESUP/SDA/MM du 04 août 2017	<b>Kumbo</b> BP : - Tél. : 675 283 496 / 691 933 667
		<b>Filière 1 : Management Spécialités</b> : Assistant Manager - Logistics and Transport Management. <b>Filière 2 : Business and Finance Spécialités</b> : Banking and Finance - Marketing-Sale-Trade - Accountancy - Insurance. <b>Filière 3 : Tourism and Hotel Management Spécialités</b> : Tourism and Travel Agency Management - Hotel Management and Catering. <b>Filière 4 : Home Economics and Social Work Spécialités</b> : Fashion, Clothing and Textiles. <b>Filière 5 : Education Spécialités</b> : Didactics, Curriculum Development and Teaching - Vocational Guidance and Counseling. <b>Filière 6 : Medical and Biomedical Sciences Spécialités</b> : Nursing - Medical Laboratory Sciences.	HND
<b>18</b>	<b>Dénomination</b>	<b>HIGHER INSTITUTE OF SCIENCE AND TECHNOLOGY (HIST)</b>	<b>ACHU Paul NGANG</b>
<b>Références de Création et d'ouverture</b>		Accord de création : N°16-13305/N/MINESUP/DDES/ESUP/SDA/NJN/ebm du 08 décembre 2016 Autorisation d'ouverture : N°16-13305/N/MINESUP/DDES/ESUP/SDA/NJN/ebm du 08 décembre 2016	<b>Bamenda</b> BP : 450 Tél. : 677 772 827
		<b>Filière : Medical and Biomedical Sciences Spécialités</b> : Nursing - Medical Laboratory Sciences.	HND
<b>19</b>	<b>Dénomination</b>	<b>HIGHER INSTITUTE OF TECHNOLOGY AND MANAGEMENT (HITAM)</b>	<b>AWANGA Margaret ASHIME</b>
<b>Références de Création et d'ouverture</b>		Accord de création : N°17-07437/L/MINESUP/SG/DDES/ESUP/SDA/OAGS du 12 juillet 2017 Autorisation d'ouverture : N°17-07437/L/MINESUP/SG/DDES/ESUP/SDA/OAGS du 12 juillet 2017	<b>Bamenda</b> BP : 386 Tél. : 691 030 278 / 661 476 834
		<b>Filière 1 : Management Spécialités</b> : Assistant Manager - Logistics and Transport Management - Information Systems Management. <b>Filière 2 : Business and Finance Spécialités</b> : Banking and Finance - Marketing-Trade-Sale - Insurance - Accountancy. <b>Filière 3 : Home Economics and Social Work Spécialités</b> : Bakery and Food Processing - Fashion, Clothing and Textiles. <b>Filière 4 : Tourism and Hotel Management Spécialité</b> : Hotel Management and Catering. <b>Filière 5 : Agricultural and Food Sciences Spécialités</b> : Animal Production Technology - Crop Production Technology - Agro-pastoral Adviser - Agro-pastoral Entrepreneurship.	HND

<b>20</b>	<b>Dénomination</b>	<b>IMPACT POLYTECHNIC</b>	<b>MENGNJO Elvis BASSANG</b>
<b>Références de Création et d'ouverture</b>	Accord de création : N°15/05618/L/MINESUP/DDES/ESUP/SDA/OPC du 08 juin 2015 Autorisation d'ouverture : N°15/05618/L/MINESUP/DDES/ESUP/SDA/OPC du 08 juin 2015		Kumbo BP : 219 Tél. : 651 437 185 / 675 517 969 / 671 948 400
	<b>Filière 1 : Management Spécialités</b> : Assistant Manager - Human Resource Management. <b>Filière 2 : Business and Finance Spécialités</b> : Banking and Finance - Marketing-Trade-Sale - Accountancy - Insurance. <b>Filière 3 : Communication Spécialité</b> : Journalism. <b>Filière 4 : Home Economics and Social Work Spécialités</b> : Bakery and Food Processing - Fashion, Clothing and Textiles. <b>Filière 5 : Tourism and Hotel Management Spécialité</b> : Hotel Management and Catering. <b>Filière 6 : Education Spécialité</b> : Didactics, Curriculum Development and Teaching.		HND
<b>21</b>	<b>Dénomination</b>	<b>INTERNATIONAL UNIVERSITY OF BAMENDA</b>	<b>Patrick CHEFU FUSI</b>
<b>Références de Création et d'ouverture</b>	_Accord de création : N°11/00507/MINESUP/SG/DDES du 05 octobre 2011 Autorisation d'ouverture : N°12/0363/MINESUP du 17 août 2012		Bamenda (Commercial Avenue) BP : 444 Tél. : 677 880 496 / 677 234 331
	<b>Filière 1 : Management Spécialités</b> : Assistant Manager - Logistics and Transport Management. <b>Filière 2 : Business and finance Spécialités</b> : Banking and Finance - Marketing-Trade-Sale - Accountancy - Insurance. <b>Filière 3 : Mechanical Engineering Spécialités</b> : Mechanical Manufacturing. <b>Filière 4 : Computer Engineering Spécialités</b> : Computer Engineering (Options : Software Engineering ; Computer Science and Networks ; Date Base Management) - Computer Maintenance (Option : Hardware Maintenance). <b>Filière 5 : Civil Engineering Spécialité</b> : Civil Engineering Technology - Urban Planning. <b>Filière 6 : Water Engineering and Management Spécialité</b> : Hydrology and Water Resources Management. <b>Filière 7 : Education Spécialité</b> : Didactics, Curriculum Development and Teaching. <b>Filière 8 : Agricultural and Food Sciences Spécialités</b> : Food Technology - Animal Production Technology - Crop Production Technology - Agro-pastoral Adviser - Agro-pastoral Entrepreneurship. <b>Filière : Medical and Biomedical Sciences Spécialités</b> : Nursing - Medical Laboratory Sciences - Midwifery		HND
<b>22</b>	<b>Dénomination</b>	<b>JOMATT POLYTECHNIC INSTITUTE OF EDUCATION</b>	<b>MBAH MBAKUH Jerry</b>
<b>Références de Création et d'ouverture</b>	Accord de création : N°13-06857/MINESUP/SG/DDES du 10 septembre 2013 Abrogé par l'arrêté : N°19-00647/MINESUP/SG/DDES/ESUP du 10 juillet 2019 Autorisation d'ouverture : N°16-07755/N/MINESUP/SG/DDES/ESUP/SDA/NJN/ebm du 19 juillet 2016		Bamenda BP : 492 Tél. : 677 631 114
	<b>Filière 1 : Management Spécialités</b> : Assistant Manager - Human Resource Management - Logistics and Transport Management - Port Shipping Management. <b>Filière 2 : Business and Finance Spécialités</b> : Accountancy - Banking and Finance - Insurance - Marketing-Trade-Sale. <b>Filière 3 : Electrical Engineering Spécialités</b> : Electronics - Electrotechnics. <b>Filière 4 : Civil Engineering Spécialités</b> : Civil Engineering Technology - Wood Works (Options : Carpentry ; Joinery and Cabinetmaking). <b>Filière 5 : Computer Engineering Spécialités</b> : Computer Engineering (Options : Software Engineering ; Computer Science and Networks ; Date Base Management) - Computer Maintenance (Option : Hardware Maintenance). <b>Filière 6 : Mechanical Engineering Spécialité</b> : Boiler Making and Welding. <b>Filière 7 : Education Spécialités</b> : Didactics, Curriculum Development and Teaching - Vocational Guidance and Counseling. <b>Filière 8 : Home Economics and Social Work Spécialités</b> : Fashion, Clothing and Textiles. <b>Filière 9 : Tourism and Hotel Management Spécialités</b> : Hotel Management and Catering. <b>Filière 10 : Medical and Biomedical Sciences Spécialités</b> : Nursing - Medical Laboratory Sciences - Midwifery - Physiotherapy. <b>Filière 11 : Agricultural and Food Sciences Spécialités</b> : Food Technology - Animal Production Technology - Crop Production Technology - Agro-pastoral Adviser - Agro-pastoral Entrepreneurship.		HND

<b>23</b>	<b>Dénomination</b>	<b>LAUREATE HIGHER INSTITUTE OF BUSINESS AND ADMINISTRATION (LAHIBA)</b>	<b>CHO Consolar</b>
	<b>Références de Création et d'ouverture</b>	Accord de création : N°13/0400/MINESUP/SG/DDES of 10 septembre 2013 Autorisation d'ouverture : N°14/0395/MINESUP/SG/DDES/ du 04 juillet 2014	Bamenda (Mankon) BP : 616 Tél. : 33 072 184
		<p><b>Filière 1 : Management Spécialité</b> : Assistant Manager.</p> <p><b>Filière 2 : Business and Finance Spécialités</b> : Accountancy -Banking and Finance - Marketing-Trade-Sale.</p> <p><b>Filière 3 : Computer Engineering Spécialités</b> : Computer Engineering (Options : Software Engineering ; Computer Science and Networks ; Date Base Management) - Computer Maintenance (Option : Hardware Maintenance).</p> <p><b>Filière 4 : Communication Spécialité</b> : Journalism.</p> <p><b>Filière 5 : Education Spécialité</b> : Didactics, Curriculum Development and Teaching.</p>	HND
<b>24</b>	<b>Dénomination</b>	<b>NATIONAL POLYTECHNIC UNIVERSITY INSTITUTE (NPUI)</b>	<b>YONG Francis</b>
	<b>Références de Création et d'ouverture</b>	Accord de création : N°02/0053/MINESUP du 12 janvier 2002 / Autorisation d'ouverture : N°02/0074/MINESUP du 13 août 2002 Complétée par l'arrêté N°06/0059/MINESUP du 02 juin 2006 / Et l'arrêté N°08/0131/MINSUP du 06 mai 2008	Bamenda (Bambui) BP : 214 Tél : 33 362 033 / 677 492 490 677 426 062 / 677 944 818
		<p><b>Filière 1 : Commerce-Vente Spécialités</b> : Commerce International – Marketing-Commerce-Vente.</p> <p><b>Filière 2 : Gestion Spécialités</b> : Comptabilité et Gestion des Entreprises - Gestion des Systèmes d'Information - Banque et Finance - Assurance - Ressources Humaines.</p> <p><b>Filière 3 : Information et Communication Spécialités</b> : Communication des Organisations - Journalisme.</p> <p><b>Filière 4 : Carrières Judiciaires Spécialités</b> : Assistanat Judiciaire - Droit des Affaires et de l'Entreprise.</p> <p><b>Filière 5 : Tourisme, Hôtellerie et Restauration Spécialités :Tourisme et Loisirs</b>(Option : Management Touristique)-Hôtellerie (Option : Gestion et Management Hôtelières).</p>	BTS
		<p><b>Filière 6 : Arts et Métiers de la Culture Spécialité</b> : Photographie et Audiovisuelle.</p> <p><b>Filière 7 : Economie Sociale et Familiale Spécialité</b> : Puériculture et Gérontologie.</p> <p><b>Filière 8 : Génie Electrique Spécialités</b> : Maintenance des Systèmes Electroniques- Electrotechnique.</p> <p><b>Filière 9 : Génie Civil Spécialités</b> : Bâtiment - Travaux Publics.</p> <p><b>Filière 10 : Génie Mécanique et Productique Spécialité</b> : Mécanique et Electronique Automobiles (Option : Maintenance et Après-Vente Automobile) - Fabrication et Construction Mécaniques (Option : Fabrication Mécanique).</p> <p><b>Filière 11 : Etudes Médico-Sanitaires Spécialité</b> : Sciences Infirmières.</p> <p><b>Filière 12 : Sciences et Techniques Biomédicales Spécialités</b> : Techniques de Laboratoire et d'Analyse Médicale - Techniques Pharmaceutiques.</p> <p><b>Filière 13 : Génie Informatique Spécialité</b> : Maintenance des Systèmes Informatiques.</p> <p><b>Filière 14 : Réseaux et Télécommunications Spécialités</b> : Télécommunications- Réseaux et Sécurité.</p>	BTS
		<p><b>Filière 1 : Business and Finance Spécialités</b> : Banking and Finance - Marketing-Trade-Sale - Accountancy - Insurance.</p> <p><b>Filière 2 : Management Spécialité</b> : Logistics and Transport Management - Port Shipping Management.</p> <p><b>Filière 3 : Communication Spécialité</b> : Journalism.</p> <p><b>Filière 4 : Electrical Engineering Spécialités</b> : Electrical Power System.</p> <p><b>Filière 5 : Thermal and Energy Engineering Spécialité</b> : Air Conditioning and Refrigeration.</p> <p><b>Filière 6 : Networks and Telecommunication Spécialité</b> : Telecommunication.</p> <p><b>Filière 7 : Civil Engineering Spécialité</b> : Civil Engineering and Technology - Urban Planning - Wood Works (Options : Carpentry ; Joinery and Cabinetmaking).</p> <p><b>Filière 8 : Water Engineering and Management Spécialité</b> : Hydrology and Water Resources Management.</p> <p><b>Filière 9 : Computer Engineering Spécialités</b> : Computer Engineering (Options : Software Engineering ; Computer Science and Networks ; Date Base Management) - Computer Maintenance (Option : Hardware Maintenance).</p> <p><b>Filière 10 : Agricultural and Food Sciences Spécialités</b> : Agricultural Engineering - Food Technology.</p> <p><b>Filière 11 : Petroleum and Mining Engineering Spécialité</b> : Petroleum Systems and Exploitation.</p>	HND

	<p><b>Filière 12 : Mechanical Engineering Spécialités :</b> Mechanical Construction - Boiler Making and Welding.</p> <p><b>Filière 13 : Chemical Engineering Spécialités :</b> Chemical Manufacturing - Chemical Process Technology - Chemical Laboratory.</p> <p><b>Filière 14 : Education Spécialités :</b> Didactics, Curriculum Development and Teaching - Education Management and Administration - Special Education.</p> <p><b>Filière 15 : Home Economics and Social Work Spécialités :</b> Bakery and Food Processing - Fashion, Clothing and Textiles.</p> <p><b>Filière 16 : Tourism and Hotel Management Spécialité :</b> Hotel Management and Catering.</p> <p><b>Filière 17 : Medical and Biomedical Sciences Spécialités :</b> Medical Imaging Technology - Ophthalmic Technician - Physiotherapy - Dental Therapy - Midwifery.</p>	HND	
	<p><b>Filière 1 : Business, Finance and Management Spécialités :</b> Banking and Finance - Management - Marketing - Accountancy - Insurance.</p> <p><b>Filière 2 : Teaching Education and Professional Development</b></p> <p><b>Filière 3 : Communication Spécialité :</b> Mass Communication and Journalism.</p> <p><b>Filière 4 : Droit Spécialités :</b> Carrières Juridiques - Droit des Affaires.</p> <p><b>Filière 5 : Medical and Biomedical Sciences Spécialités :</b> Nursing - Médical Laboratory.</p>	Licence Professionnelle sous la tutelle académique de l'Université de Buea	
<b>25</b>	<b>Dénomination</b>	<b>PAUL NKWI HIGHER INSTITUTE OF MANAGEMENT, SCIENCE, ARTS AND TECHNOLOGY (PN-</b>	<b>Paul NCHOJI NKWI</b>
	<b>Références de Création et d'ouverture</b>	Accord de création : N°17-08215/L/MINESUP/SG/DDES/ESUP/SDA/OPC du 08 août 2017 Autorisation d'ouverture : N°17-08215/L/MINESUP/SG/DDES/ESUP/SDA/OPC du 08 août 2017	Njinikom BP : 54 Tél : 677 378 494 / 695 711 160
	<p><b>Filière 1 : Management Spécialités :</b> Assistant Manager - Logistics and Transport Management.</p> <p><b>Filière 2 : Business and Finance Spécialités :</b> Banking and Finance - Marketing-Trade-Sale - Insurance - Accountancy.</p> <p><b>Filière 3 : Medical and Biomedical Sciences Spécialité :</b> Health Care Management.</p> <p><b>Filière 4 : Education Spécialités :</b> Education Management and Administration - Vocational Guidance and Counseling</p>	HND	
<b>26</b>	<b>Dénomination</b>	<b>PAULS'S COMPUTER HIGHER INSTITUTE OF TECHNOLOGY (PC-HITECH)</b>	<b>MUMBARI Joseph FURCHU</b>
	<b>Références de Création et d'ouverture</b>	Accord de création : N°15/00760/MINESUP/SG/DDES/ESUP/SDA/NJN du 30 janvier 2015 Autorisation d'ouverture : N°15/00760/MINESUP/SG/DDES/ESUP/SDA/NJN du 30 janvier 2015	Bamenda (Mankon) BP : 643 Tél : 677 264 780 e-mail : <a href="mailto:jumbari@gmail.com">jumbari@gmail.com</a>
	<p><b>Filière 1 : Computer Engineering Spécialités :</b> Computer Engineering (Options : Software Engineering ; Computer Science and Networks ; Date Base Management) - Computer Maintenance (Option : Hardware Maintenance).</p> <p><b>Filière 2 : Electrical Engineering Spécialités :</b> Electronics - Electrotechnics.</p> <p><b>Filière 3 : Civil Engineering Spécialités :</b> Civil Engineering Technology - Urban Planning.</p> <p><b>Filière 4 : Management Spécialités :</b> Assistant Manager - Human Resource Management.</p> <p><b>Filière 5 : Business and Finance Spécialités :</b> Accountancy - Banking and Finance - Marketing-Trade-sale.</p> <p><b>Filière 6 : Educational Spécialités :</b> Vocational Guidance and Counseling - Didactics, Curriculum Development and Teaching.</p>	HND	
<b>27</b>	<b>Dénomination</b>	<b>PYRAMID HIGHER INSTITUTE OF PROFESSIONAL STUDIES</b>	<b>SANJOU Chrisantus NDIKUM</b>
	<b>Références de Création et d'ouverture</b>	Accord de création : N°13/0402/MINESUP/SG/DDES du 10 septembre 2013 Autorisation d'ouverture : N°15/0143/MINESUP/SG/DDES du 02 avril 2015	Bamenda (Commercial avenue) BP : 789 Tél: 697 131 437
	<p><b>Filière 1 : Management Spécialité :</b> Assistant Manager.</p> <p><b>Filière 2 : Business and Finance Spécialités :</b> Accountancy - Banking and Finance - Marketing-Trade-Sale.</p> <p><b>Filière 3 : Computer Engineering Spécialités :</b> Computer Engineering (Options : Software Engineering ; Computer Science and Networks ; Date Base Management) - Computer Maintenance (Option : Hardware Maintenance).</p>	HND	

<b>28</b>	<b>Dénomination</b>	<b>ST JUDE'S HIGHER INSTITUTE OF NURSING AND BIOMEDICAL STUDIES APPAWNAW OYEBOG</b>	<b>Jude Bonaventure</b>
	<b>Références de Création et d'ouverture</b>	Accord de création : N°07/0135/MINESUP du 21 septembre 2007 Autorisation d'ouverture : N°07/0144/MINESUP du 21 septembre 2007	<b>Bamenda (Nitob II)</b> BP: 488 Tel: 677 94 87 14 / 674 795 275 Email : <a href="mailto:info@stjudetraining.org">info@stjudetraining.org</a>
		<b>Filière 1 : Medical and Biomedical Sciences Spécialités :</b> Nursing - Medical Laboratory Sciences - Health Care Management - Nutrition and Dietetics - Midwifery - Physiotherapy - Pharmacy Technology. <b>Filière 2 : Management Spécialités :</b> Assistant Manager - Logistics and Transport Management. <b>Filière 3 : Business and Finance Spécialités :</b> Banking and Finance - Marketing-Trade-Sale - Insurance - Accountancy. <b>Filière 4 : Civil Engineering Spécialité :</b> Civil Engineering Technology. <b>Filière 5 : Agricultural and Food Sciences Spécialité :</b> Food Technology. <b>Filière 6 : Education Spécialités :</b> Didactics, Curriculum Development and Teaching - Vocational Guidance and Counseling. <b>Filière 7 : Home Economics and Social Work Spécialité :</b> Bakery and Food Processing.	HND
<b>29</b>	<b>Dénomination</b>	<b>SAINT LAURENCE HIGHER INSTITUTE (SLHI)</b>	<b>Oscar LABARANG CHENYI</b>
	<b>Références de Création et d'ouverture</b>	Accord de création : n°21-07646/MINESUP/SG/DDES/ESUP/SDA/AOSB du 02 décembre 2021 Autorisation d'ouverture : n°21-07646/MINESUP/SG/DDES/ESUP/SDA/AOSB du 02 décembre 2021	<b>Bamenda (Ndop)</b> BP : Tél : 675 07 09 09
		<b>Filière 1 : Business and Finance Spécialités :</b> Banking and Finance – Marketing Trade Sale – Insurance -Accountancy <b>Filière 2 : Education Spécialités :</b> Didactics, Curriculum Development and Teaching – Vocational Guidance and Counseling <b>Filière 3 : Computer Engineering Spécialités :</b> Computer Engineering (Option : Software Engineering) – Computer Maintenance (Option : Hardware Maintenance) <b>Filière 4 : Civil Engineering Spécialité :</b> Civil Engineering Technology <b>Filière 5 : Electrical Engineering Spécialités :</b> Electronics - Electrotechnics <b>Filière 6 : Medical and Biomedical Sciences Spécialités :</b> Nursing – Medical Laboratory Sciences – Health Care Management	NHD
<b>30</b>	<b>Dénomination</b>	<b>(SAINT LOUIS UNIVERSITY INSTITUTE (SLUI) / SAINT LOUIS HIGHER INSTITUTE OF HEALTH AND BIOMEDICAL SCIENCES</b>	<b>Nick NGWANYAM</b>
	<b>Références de Création et d'ouverture</b>	Accord de création : N°05/0010/MINESUP du 12 janvier 2005 - Autorisation d'ouverture : N°06/0056/MINESUP du 02 juin 2006 complétée par l'arrêté N°13/0049/MINSUP du 09 janvier 2013	<b>Bamenda (Mile 3 Nkwen)</b> BP : 126 Tél : 677 764 674 / 677 814 827
		<b>Filière : Medical and Biomedical Sciences Spécialités :</b> Nursing - Médical Laboratory Sciences - Health Care Management - Midwifery - Pharmacy Technology - Physiotherapy - Medical Imaging Technology.	HND
		<b>Filière : Medical and Biomedical Studies Spécialités :</b> Nursing - Physiotherapy - Dental Therapy- Medical Laboratory Sciences.	Professional Bachelor degree sous la tutelle académique de l'Université de Buea
		<b>Filières Spécialités :</b> Midwifery – Paediatric Nursing – Nursing Anesthesia – Medical Surgical Nursing – Oncology Nursing – Geriatric Nursing – Public Health – Physiotherapy – Medical Imaging Technology	Master degree sous la tutelle académique de l'Université de Buea

<b>31</b>	<b>Dénomination</b>	<b>SAINT MICHAEL HIGHER INSTITUTE OF PROFESSIONAL STUDIES (SHIPS)</b>	<b>Dr. NFILON Joseph</b>
<b>Références de Création et d'ouverture</b>	Accord de création : N°19-04627/L/MINESUP/SG/DDES/ESUP/SSIPES/LMN du 17 avril 2019 Autorisation d'ouverture : N°19-04627/L/MINESUP/SG/DDES/ESUP/SSIPES/LMN du 17 avril 2019		Bamenda BP : 98 Tél : 675 063 967
	<p><b>Filière 1 : Management Spécialités :</b> Assistant Manager - Human Resource Management - Logistics Transport and Management - Information Systems Management - Port Shipping Management.</p> <p><b>Filière 3 : Business and Finance Spécialités :</b> Banking and Finance - Marketing-Trade-Sale - Insurance - Accountancy - Microfinance.</p> <p><b>Filière 6 : Education Spécialités :</b> Didactics, Curriculum Development and Teaching - Education Management and Administration.</p> <p><b>Filière 6 : Legal Careers</b></p> <p><b>Spécialités :</b> Business Law - Legal Assistant - Customs and Transit - Stock Market Career.</p>		HND
<b>32</b>	<b>Dénomination</b>	<b>TANIFORM HIGHER INSTITUTE OF LEARNING(THIL)</b>	<b>Protus NKWANA TANIFORM</b>
<b>Références de Création et d'ouverture</b>	Accord de création : N°19-04400/L/MINESUP/SG/DDES/ESUP/SSIPES/LMN du 15 avril 2019 Autorisation d'ouverture : N°19-04400/L/MINESUP/SG/DDES/ESUP/SSIPES/LMN du 15 avril 2019		Bamenda BP : 520 Tél: 675 180 464 / 001-310-818-6595
	<p><b>Filière 1 : Agriculture et Elevage Spécialités :</b> Production Animale - Production Végétale - Techniques commerciales agricoles - Entrepreneurat Agropastoral - Conseiller Agropastoral.</p> <p><b>Filière 2 : Génie Electrique Spécialités :</b> Electrotechnique - Maintenance des Systèmes Electroniques - Energies Renouvelables - Maintenance des Appareils Biomédicaux.</p> <p><b>Filière 3 : Génie Civil Spécialités :</b> Bâtiment - Travaux Publics -Topographie - Menuiserie et Ebénisterie.</p> <p><b>Filière 4 : Génie Biologique Spécialités :</b> Analyses Biologiques et Biochimiques.</p> <p><b>Filière 5 : Commerce-Vente</b></p> <p><b>Filière 6 : Gestion</b></p> <p><b>Filière 7 : Information et Communication Spécialités :</b> Journalisme - Communication des Organisations.</p> <p><b>Filière 8 : Sciences de l'Education Spécialités :</b> Administration scolaire - Orientation scolaire - Enseignement des déficients auditifs.</p> <p><b>Filière 9 : Etudes Médico-sanitaires Spécialités :</b> Sage-femme - Sciences Infirmières - Kinésithérapie.</p> <p><b>Filière 10 : Sciences et Techniques Biomédicales Spécialités :</b> Techniques de Laboratoire et d'Analyse Médicale - Radiologie et Imagerie - Techniques Pharmaceutiques.</p> <p><b>Filière 11 : Réseaux et Télécommunications. Spécialités :</b> Télécommunications - Réseaux et Sécurité.</p>		BTS
	<p><b>Filière 9 : Computer Engineering Spécialités :</b> Computer Engineering (Options : Software Engineering ; Computer Science and Networks ; Date Base Management) - Computer Maintenance (Option : Hardware Maintenance) - Industrial Computing and Automation - Computer Graphics and Web Design - E-commerce and Digital Marketing.</p> <p><b>Filière 10 : Education. Spécialités :</b> Didactics, Curriculum Development and Teaching - Education Management and Administration - Special Education -Distance and Continuing Education - Vocational Guidance and Counseling - Andragogy.</p> <p><b>Filière 11 : Communication Spécialités :</b> Journalism - Corporate Communication - Printing, Editing and Publishing - Media Photography and Audio visual.</p> <p><b>Filière 12 : Medical and Biomedical Studies Spécialités :</b> Medical Imaging - Physiotherapy - Midwifery - Nursing - Medical Laboratory Studies - Pharmacy Technology.</p> <p><b>Filière 13 : Home Economics and Social Work Spécialités :</b> Bakery and Food Processing - Fashion, Clothing and Textiles - Beauty-Esthetics (Options : Beauty Care and Cosmetics ; Hairdressing Professions) - Social Work.</p> <p><b>Filière14 : Tourism and Hotel Management Spécialités :</b> Tourism and Travel Agency Management - Hotel Management and Catering.</p>		HND





# REGION DU NORD



<b>01</b>	<b>Dénomination</b>	<b>INSTITUT SUPÉRIEUR PROFESSIONNEL DE SCIENCES ET TECHNOLOGIES (ISPST)</b>	<b>BECKLY SMITH BUMA NCHAMUKONG</b>
	<b>Références de Création et d'ouverture</b>	Accord de création : N°21-02886/MINESUP/SG/DDES/ESUP/SDA/MF du 26 mars 2021 Autorisation d'ouverture : N°21-02886/MINESUP/SG/DDES/ESUP/SDA/MF du 26 mars 2021	<b>Garoua (Ngong) BP : - Tél : 677 58 86 99</b>
		<b>Filière 1 : Agriculture et Elevage Spécialités :</b> Production Animale - Production Végétale - Aquaculture <b>Filière 2 : Etudes Médico-sanitaires Spécialités :</b> Sciences infirmières <b>Filière 3 : Sciences et Techniques Biomédicales Spécialités :</b> Techniques de Laboratoire et d'Analyse Médicale	<b>BTS</b>
<b>02</b>	<b>Dénomination</b>	<b>INSTITUT SUPÉRIEUR DES SCIENCES ET TECHNIQUES DE LA SANTÉ ET DE MANAGEMENT (ISSTSM)</b>	<b>DJIBRILLA KAOU BAKARY</b>
	<b>Références de Création et d'ouverture</b>	Accord de création : N°17-10377/MINESUP/SG/DDES/ESUP/OAGS du 19 octobre 2017 Autorisation d'ouverture : N°17-10377/MINESUP/SG/DDES/ESUP/OAGS du 19 octobre 2017	<b>Garoua (Marouaré) BP : - Tél : 699 947 246</b>
		<b>Filière 1 : Commerce-Vente Spécialités :</b> Commerce international - Marketing-Commerce-Vente. <b>Filière 2 : Gestion Spécialités :</b> Gestion des Collectivités Territoriales (Options : Comptabilité et Finance Publiques ; Fiscalité des Collectivités Territoriales ; Administration des Collectivités Territoriales) - Assurance - Gestion Logistique et Transports - Gestion de la Qualité - Management Événementiel - Micro Finance - Gestion des ONG - Gestion des Projets - Gestion des Systèmes d'Information - Assistant Manager - Ressources Humaines - Banque et Finance - Exploitation du Transport Aérien - Management du Sport - Comptabilité et Gestion des Entreprises - Statistiques. <b>Filière 3 : Information et Communication Spécialités :</b> Communication des Organisations - Journalisme. <b>Filière 4 : Etudes Médico-sanitaires Spécialités :</b> Sage-femme - Sciences infirmières - Kinésithérapie. <b>Filière 5 : Sciences et Techniques Biomédicales Spécialités :</b> Techniques de Laboratoire et d'Analyse Médicale - Techniques Pharmaceutiques.	<b>BTS</b>
		<b>Filière :</b> Sciences Biomédicales et Médico-sanitaires <b>Spécialités :</b> Sciences Biomédicales - Sciences Infirmières.	Licence et Master professionnels sous la tutelle académique de l'Université de Ngaoundéré
		<b>Filière :</b> Sciences Médico-sanitaires <b>Spécialité :</b> Sage-Femme.	Licence et Master professionnels sous la tutelle académique de l'Université de Buea
<b>03</b>	<b>Dénomination</b>	<b>INSTITUT SUPÉRIEUR FONDATION MAMADOU BAKO</b>	<b>MAMADOU BAKO</b>
	<b>Références de Création et d'ouverture</b>	Accord de création : N°13/0412/MINESUP/SG/DDES du 10 septembre 2013 Autorisation d'ouverture : N°14/0386/MINESUP/SG/DDES/ du 04 juillet 2014	<b>Garoua BP : 265</b>
		<b>Filière 1 : Commerce-Vente Spécialités :</b> Commerce international - Marketing-Commerce-Vente. <b>Filière 2 : Gestion Spécialités :</b> Gestion Logistique et Transports - Gestion des Systèmes d'Information - Assistant Manager - Ressources Humaines - Comptabilité et Gestion des Entreprises. <b>Filière 3 : Génie Electrique Spécialités :</b> Maintenance des Systèmes Electroniques - Electrotechnique. <b>Filière 4 : Génie Thermique Spécialité :</b> Génie Thermique et Energie (Option : Froid et Climatisation). <b>Filière 5 : Tourisme, Hôtellerie et Restauration Spécialités :</b> Hôtellerie (Option : Gestion et Management Hôtelières) - Tourisme et Loisirs (Option : Management Touristique). <b>Filière 6 : Réseaux et Télécommunications Spécialités :</b> Télécommunications - Réseaux et Sécurité.	<b>BTS</b>

<b>04</b>	<b>Dénomination</b>	<b>INSTITUT SUPÉRIEUR INDUSTRIEL ET COMMERCIAL DE GAROUA (ISIC)</b>	<b>DANWE Raidandi</b>
	<b>Références de Création et d'ouverture</b>	Accord de création : N°05/0003/MINESUP du 03 janvier 2005 Autorisation d'ouverture : N°05/0037/MINESUP du 12 janvier 2005	<b>Garoua (à coté de la Camair) BP : 689</b> <b>Tél : 677 807 878 / 697 418 124</b> <b>675 748 110</b>
		<b>Filière 1 : Commerce-Vente Spécialités :</b> Commerce International. <b>Filière 2 : Gestion Spécialités :</b> Comptabilité et Gestion des Entreprises - Informatique de Gestion des Systèmes d'Information - Banque et Finance - Assistant Manager - Gestion Logistique et Transport. <b>Filière 3 : Génie Electrique Spécialités :</b> Maintenance des Systèmes Electroniques - Electrotechnique. <b>Filière 4 : Génie Civil Spécialité :</b> Travaux Publics. <b>Filière 5 : Génie Mécanique et Productique Spécialités :</b> Fabrication et Construction Mécaniques (Options : Fabrication Mécanique ; Construction Mécanique) - Mécanique et Electronique Automobiles (Option : Maintenance et Après-Vente Automobile). <b>Filière 6 : Génie Informatique Spécialité :</b> Maintenance des Systèmes Informatiques.	BTS
<b>05</b>	<b>Dénomination</b>	<b>INSTITUT SUPÉRIEUR SEPTENTRION INFORMATIQUE (ISSI) SEPTENTRION INFORMATIQUE S.A REPRÉSENTÉE PAR :</b>	<b>HELE Pierre</b>
	<b>Références de Création et d'ouverture</b>	Accord de création : N° 08/0266/MINESUP du 03 octobre 2008 Autorisation d'ouverture : N°12/0374/MINESUP du 16 août 2012	<b>Garoua BP :</b> <b>Tél : 22 27 13 33 / 699 904 418</b>
		<b>Filière 1 : Maintenance Informatique et Réseaux</b> <b>Filière 2 : Gestion Informatique</b>	Licence Professionnelle et Diplôme d'Ingénieur de l'Université de Ngaoundéré
<b>06</b>	<b>Dénomination</b>	<b>INSTITUT SUPÉRIEUR YÉRIMA DEWA (ISYD)</b>	<b>OUSMANOU AMAM SA'ALY</b>
	<b>Références de Création et d'ouverture</b>	Accord de création : N°11/0532/MINESUP/SG/DDES du 05 octobre 2011 Autorisation d'ouverture : N°12/0398/MINESUP du 17 août 2012	<b>Garoua (Galbihi) BP : 948</b> <b>Tél : 697 968 300</b>
		<b>Filière 1 : Agriculture et Elevage Spécialités :</b> Production Animale - Production Végétale - Aquaculture - Entrepreneurat Agropastoral - Conseiller Agropastoral - Techniques commerciales agricoles - Agroéquipement. <b>Filière 2 : Métiers de l'Eau Spécialités :</b> Hydrogéologie - Hydraulique, Traitement des Eaux et Assainissement. <b>Filière 3 : Génie Chimique et des Procédés Spécialités :</b> Chimie Générale - Génie Chimique. <b>Filière 4 : Génie Biologique Spécialités :</b> Analyses biologiques et biochimiques - Industries Alimentaires - Diététique - Biotechnologie agricole - Phytothérapie et Aromathérapie. <b>Filière 5 : Génie Géologique et Pétrolier Spécialité :</b> Mine et Géologie Appliquée. <b>Filière 6 : Gestion Spécialités :</b> Gestion des Collectivités Territoriales - Gestion Logistique et Transports - Gestion de la Qualité - Micro Finance - Gestion des ONG - Gestion des Projets - Gestion des Systèmes d'Information - Statistiques - Comptabilité et Gestion des Entreprises - Banque et Finance - Assurances - Assistant Manager - Ressources Humaines - Micro Finance. <b>Filière 7 : Commerce-Vente Spécialités :</b> Commerce International. <b>Filière 8 : Carrière Judiciaire Spécialités :</b> Assistanat Judiciaire - Droit Foncier et Domanial - Gestion Fiscale - Douane et Transit. <b>Filière 9 : Génie Mécanique et Productique Spécialité :</b> Construction et Fabrication mécaniques. <b>Filière 10 : Génie Civil Spécialités :</b> Bâtiment - Travaux Publics - Géomètre Topographe - Installations Sanitaires - Menuiserie et Ebénisterie - Urbanisme.	

<p><b>Filière 11 : Génie Electrique Spécialités :</b> Maintenance des Systèmes électroniques - Maintenance des Appareils Biomédicaux - Electrotechniques.</p> <p><b>Filière 12 : Génie thermique Spécialité :</b> Génie thermique et Energie (Option : Froid et Climatisation).</p> <p><b>Filière 13 : Génie Informatique Spécialités :</b> Informatique Industrielle et Automatismes - Infographie et Web Design - E-Commerce et Marketing numérique - Maintenance des Systèmes Informatiques.</p> <p><b>Filière 14 : Arts et Métiers de la Culture Spécialités :</b> Industrie du textile et de l'Habillement (Options : Industrie du Textile ; Industrie de l'Habillement) - Photographie et Audiovisuel.</p> <p><b>Filière 15 : Information et Communication Spécialités :</b> Communication des Organisations - Journalisme.</p> <p><b>Filière 16 : Tourisme, Hôtellerie et Restauration Spécialités :</b> Hôtellerie (Options : Gestion et Management Hôtelier ; Management et Techniques d'Hébergement) - Restauration (Options : Génie Culinaire ; Commercialisation et Techniques de Restauration) - Tourisme et loisirs (Option : Management Touristique).</p> <p><b>Filière 17 : Réseaux et Télécommunications</b></p>	<p>BTS</p>
<p><b>Filière 1 : Commerciale et de Gestion Spécialités :</b> Banque - Assurance - Finance - Comptabilité et Gestion - Gestion des Ressources Humaines - Relations Sociales - Marketing et Communication - Négoce International.</p> <p><b>Filière 2 : Industrielle et Technologique Spécialités :</b> Administration des Systèmes Informatiques - Génie Logiciel - Informatique de Gestion - Réseaux et Télécommunications.</p>	<p>Licence Professionnelle sous la tutelle académique de l'Université de Ngaoundéré</p>



# REGION DE L OUEST

## INSTITUT UNIVERSITAIRE ROYAL DE BABOUTCHA-NINTCHEU



IURBN



Message du Promoteur,

S.E Prof. Michel-Cyr DJIENA WEMBOU

L'idée d'un Homme éclairé et aux multiples casquettes :

Digne Successeur de mes prédécesseurs, j'ai toujours eu à cœur, dans le cadre de mes attributions traditionnelles, de contribuer au développement de mon Groupement en particulier, et de mon Département en général. D'où le projet de créer et ouvrir l'Institut Universitaire Royal de Baboutcha-Nintcheu (IURB-N), soutenu par le Professeur Jacques FAME NDONGO, Ministre d'Etat, Ministre de l'Enseignement Supérieur et Grand Chancelier des Ordres Académiques, qui a bien voulu nous accorder les autorisations nécessaires.

Mon idée de créer et ouvrir l'IURB-N a inspiré d'autres fils et filles du Département du Haut-Nkam de s'engager dans la formation, à Bafang, des jeunes Camerounais et Camerounaises adaptés aux réalités actuelles et capable de contribuer à l'atteinte de l'émergence envisagée par le Cameroun, à l'horizon 2035. C'est à ce titre que notre Département dispose actuellement, d'au moins trois IPES aux Promoteurs différents, qui travaillent en parfaite collaboration. Je suis donc :

- un ROI adapté, comblé et fier de contribuer activement et effectivement à bâtir et consolider l'unité de mon Pays, à travers l'IURB-N et bien d'autres investissements utiles, précédemment réalisés au sein de mon Département, par mes bons soins ;
- un Diplôme avisé et vigilant, qui sait saisir les opportunités et avantages légaux qu'offrent ses hautes fonctions, au bénéfice de son Pays.
- un Enseignant de rang magistral qui ne s'est jamais déconnecté de sa fonction et de ses prérogatives, d'où l'existence logique de l'IURB-N dont je suis le Promoteur.

**Résultats BTS 2018 :** 100 % Gestion logistique et transport, 100 % Informatique Industrielle et Automatismes, 100 % Hôtellerie et restauration, 100 %, 100 % Génie Civil, 100 %

**NB :** Notre partenaire, l'IAI Cameroun assure les formations en T.I.C au sein même de l'IURB-N à Bafang.



ECOLE SUPERIEURE  
DES ETUDES MEDICO-  
SANITAIRES

ECOLE SUPERIEURE  
DE TECHNOLOGIE



ECOLE SUPERIEURE  
DES SCIENCES  
SOCIALES APPLIQUEES

ECOLE  
SUPERIEURE DE  
COMMERCE ET DE



NOTRE PARTENAIRE

### Institutions partenaires



**L'IURB-N, l'Excellence c'est chez nous**

<b>01</b>	<b>Dénomination</b>	<b>BILINGUAL INSTITUTE OF APPLIED SCIENCES AND TECHNOLOGY (BIAST)</b>	<b>TALLA Pierre</b>	
	<b>Références de Création et d'ouverture</b>	Accord de création :N°19-00649/MINESUP/SG/DDES/ESUP du 10 juillet 2019 Autorisation d'ouverture :N°20-00410/MINESUP du 01 juin 2020		
		<p><b>Filière 1 : Génie Civil Spécialités</b> : Bâtiment- Travaux Publics- Géotechnique et Géologie Appliquée - Géomètre Topographe</p> <p><b>Filière 2 : Génie Electrique Spécialités</b> : Maintenance des Appareils Biomédicaux-Energies renouvelables- Contrôle, Instrumentalisation et Régularisation - Maintenance des Equipements Industriels</p> <p><b>Filière 3 : Commerce-Vente Spécialités</b> : Commerce International - Marketing, Commerce et Vente</p> <p><b>Filière 4 : Gestion Spécialités</b> : Assurance, Assistant Manager - Banque et Finance- Comptabilité et Gestion des Entreprises- Gestion des Ressources Humaines- Gestion Logistique et Transport- Gestion des Collectivités Territoriale - Gestion des Projets- Gestion des ONG</p> <p><b>Filière 5 : Génie Mécanique et Productique Spécialités</b> : Mécanique et Electronique Automobiles (MAVA), option (Mécatronique), Construction et Fabrication Mécanique (option : Fabrication Mécanique, Construction Mécanique)</p> <p><b>Filière 6 : Etudes Médico- Sanitaires Spécialité</b> : Sage-femme - Sciences Infirmières</p> <p><b>Filière 7 : Agriculture et Elevage Spécialités</b> : Production Animale - Production Végétale - Conseiller Agropastoral</p> <p><b>Filière 8 : Génie Informatique Spécialités</b> : Génie Logiciel- Infographie et Web Design- Maintenance des Systèmes Informatiques - informatique Industrielle et automatisme</p> <p><b>Filière 9 : Réseaux et Télécommunications Spécialités</b> : Télécommunications - Réseaux et Sécurité</p>	<b>BTS</b>	<b>Bafoussam</b> (Tyolagoueng/ marché Big mop) BP: 67 <b>Tel:</b> 674 78 48 70 695087286
		<p><b>Filière 1 : Engineering and Technology Spécialités</b> : Publics Works- Méchanical Engineering – Electrical Engineering;</p> <p><b>Filière 2 : Business and Finance Management Spécialités</b> : Marketing, Trade, Sale - International Trade</p> <p><b>Filière 3 : Management Spécialités</b> : Assistant Manager - Project Management- Human Resource Management.</p> <p><b>Filière 4 : Medical and Biomedical Sciences; Spécialités</b> : Nursing – Midwifery.</p> <p><b>Filière 5 : Networks and Telecommunication; Spécialities</b> Telecommunication – Network and Security.</p> <p><b>Filière 6 : Agricultural and Food Sciences Spécialités</b> : production animale – Production végétale – agro pastoral adviser</p> <p><b>Filière 7 : Mechanical Engineering Spécialités</b> : mechanical construction .</p>	<b>HND</b>	
<b>02</b>	<b>Dénomination</b>	<b>COMFORT HIHGER INSTITUTE OF HEALTH, MANAGEMENT AND EDUCATION (CHHME)</b>	<b>NGWANG Frankline NGWAN</b>	
	<b>Références de Création et d'ouverture</b>	Accord de création : N°21-060012/L/MINESUP/DDES/ESUP/SSIPES/ NMB du 07 septembre 2021 Autorisation d'ouverture : N°21/060012/L/MINESUP/DDES/ESUP/SSIPES/ NMB du 07 septembre 2021		
		<p><b>Filière 1 : Business and Finance Management Spécialities:</b> Accountancy - Marketing, Trade, Sale - Banking and Finance - International Trade - Insurance.</p> <p><b>Filière 2 : Management Spécialities:</b> Assistant Manager - Project Management-Human Resource Management.</p> <p><b>Filière 3 : Legal Careers Spécialities:</b> Legal Assistant - Business Law.</p> <p><b>Filière 4 : Education Spécialities</b> : Didactics, Curriculum Development and Teaching - Education Management and Administration - Vocational Guidance and Counseling</p> <p><b>Filière 5 : Medical and biomedical Sciences Spécialities</b> : Medical Laboratory sciences, Nursing, Midwifery, Medical Imaging Technology, Pharmacy Technology, Dental Therapy</p>	<b>HND</b>	<b>Bafoussam</b> (Derrière pharmacie madelon) <b>Tel :</b> 651 91 0924

<b>03</b>	<b>Dénomination</b>	<b>ECOLE SUPÉRIEURE LA CANADIENNE (ESC)</b>	
		Accord de création : N°22- 05445/L/MINESUP/DDES/ES UP/SDA/ NS du 09 septembre 2022 Autorisation d'ouverture : N°22- 05445/L/MINESUP/DDES/ES UP/SDA/ NS du 09 septembre 2022	<b>TETCHA TAKOU THIERRY</b>
		Filière 1 : Commerce-Vente Spécialité : Marketing-Commerce-Vente Filière 2 : Gestion Spécialités : Comptabilité et Gestion des Entreprises - Ressources Humaines - Banque et Finance - Gestion Logistique et Transport – Management Evènementiel Filière 5 : Génie Informatique Spécialités : Infographie et Web Design - Maintenance des Systèmes Informatiques Filière 4 : Arts et Métiers de la Culture Spécialité : Design. Filière 5 : Economie Sociale et Familiale Spécialités : Esthétique, Coiffure et Cosmétique (Options : Coiffure ; Esthétique-Cosmétique) – Puériculture et Gériologie	
<b>04</b>	<b>Dénomination</b>	<b>GROUPE TANKOU ENSEIGNEMENT SUPÉRIEUR(GTES)</b>	<b>TANKOU Philippe</b>
	<b>Références de Création et d'ouverture</b>	Accord de création : du 12 juin 2002 Autorisation d'ouverture : N°02 / 0064 / MINESUP du 16 juillet 2002	<b>Bafoussam BP : 1160</b> <b>Tél : 33 44 13 26 / 699 559 141</b>
		<b>Filière : Gestion Spécialités</b> : Comptabilité et Gestion des Entreprises - Gestion des Systèmes d'Information - Assistant Manager.	BTS
<b>05</b>	<b>Dénomination</b>	<b>HEMS HIGHER INSTITUTE OF PROFESSIONNALISM AND TECHNOLOGY</b>	<b>Madame MOYE Judith épouse CHIATOH</b>
	<b>Références de Création et d'ouverture</b>	Accord de création : N°22/01311/L/MINESUP/DDES/ESUP/SDA/ LMN du 07 mars 2022 Autorisation d'ouverture : N°22/01311/L/MINESUP/DDES/ESUP/SDA/ LMN du 07 mars 2022	
		<b>Filière 1 : Medical and Biomedical Sciences, Spécialités</b> : Nursing – Midwifery – Medical Laboratory Sciences - Nutrition and Dietetics. <b>Filière 2: Tourism and Hotel Management, Spécialties</b> : Hotel Management and Catering. <b>Filière 3: Computer Engineering, Spécialités:</b> Computer Engineering (Option : software Engineering) - Computer maintenance Option : Hardware maintenance. <b>Filière 4: Civil Engineering, Spécialités</b> : Civil Engineering Technology – Building Science and Technology. <b>Filière 5: Agricultural and Food Sciences, Spécialités</b> : Agricultural Business Technics – Agro Pastoral Adviser - Agro pastoral Entrepreneurship. <b>Filière 6: Home Economics and social work, Spécialités</b> : Bakery and Food Processing – Fashion, Clothing and Textiles. <b>Filière 7: Electrical and Electronic Engineering, Spécialités</b> : Electrotechnics – Electrical Power System -Electronics. <b>Filière 8: Petroleum and Mining Engineering, Spécialités</b> : Applied geology – petroleum system of exploitation – Drilling Technology.	HND  <b>Bafoussam :</b> (Route de foubot) <b>Tel :</b> 691 933 667 / 675 283 496
<b>06</b>	<b>Dénomination</b>	<b>INTERNATIONAL POLYTECHNIC OF SCIENCE AND TECHNOLOGY (IPOSTEC)</b>	<b>NDEUMANI Elodie Delor</b>
	<b>Références de Création et d'ouverture</b>	Accord de création : N°22/01889/MINESUP/SG/DDES/ESUP/SDA/GA DU 31 mars 2022 Autorisation d'ouverture : N°22/01889/MINESUP/SG/DDES/ESUP/SDA/GA DU 31 mars 2022	

	<p><b>Filière 1 : Business and Finance Spécialités :</b> Accountancy - Banking and Finance - Marketing-Trade-Sale - International trade – Insurance – Microfinance -</p> <p><b>Filière 2 : Management Spécialités :</b> Assistant manager - Logistics and Transport Management- Project management – Quality-y management - Human resource management - – Local Government Management (Options: Local Government Administration – accounting and finance ) – Information system management.</p> <p><b>Filière 3 : Legal Careers Spécialités :</b> Legal assistance – Custum and transit</p> <p><b>Filière 4 : Biomedical and Medico-Sanitary Sciences Spécialités :</b> Nursing – Medical Laboratory Sciences – Dental therapy</p> <p><b>Filière 5 : Computer Engineering, Spécialités:</b> Computer Engineering (Option: software Engineering) - Computer maintenance (Option: Hardware maintenance).</p>		HND	<p><b>Baham</b> (Derrière la maison du partie) <b>Tel :</b> 698893120</p>
<b>07</b>	<b>Dénomination</b>	<b>INSTITUT CATHOLIQUE DE BAFOUSSAM (ICAB) DIOCÈSE DE BAFOUSSAM</b>		<b>Relprésenté par</b> <b>Mgr WATIO Dieudonné</b>
	<b>Références de Création et d'ouverture</b>	<p>Accord de création : N°15/05584/L/MINESUP/DDES/ESUP/SDA/MM ???du 05 juin 2015</p> <p>Autorisation d'ouverture : N°15/05584/L/MINESUP/DDES/ESUP/SDA/MM ??? du 05 juin 2015</p>		<p><b>Bafoussam BP : 210</b> <b>Tél : 699 003 139</b></p>
	<p><b>Filière 1 : Commerce-Vente Spécialité :</b> Commerce International.</p> <p><b>Filière 2 : Gestion Spécialités :</b> Comptabilité et Gestion des Entreprises - Gestion des Systèmes d'Information - Assistant Manager - Banque et Finance - Assurance - Gestion Logistique et Transport.</p> <p><b>Filière 3 : Génie Mécanique et Productique Spécialité :</b> Mécanique et Electronique Automobiles (Option : Maintenance et Après-vente Automobile).</p> <p><b>Filière 4 : Génie Civil Spécialités :</b> Bâtiment - Travaux Publics.</p> <p><b>Filière 5 : Génie Informatique iSpécialités :</b> Maintenance des Systèmes Informatiques - Informatique Industrielle et Automatisation.</p>		BTS	
	<b>Filière : Théologie Spécialités :</b> Théologie Africaine de Libération		Licence professionnelle	
	<p><b>Filière 1 : Agronomie Spécialités :</b> Production Animale - Production Végétale.</p> <p><b>Filière 2 : Génie Electrique Spécialités :</b> Electrotechnique - Automatismes Industriel - Automatique.</p> <p><b>Filière 3 : Génie Civil Spécialités :</b> Bâtiment - Travaux Publics.</p> <p><b>Filière 4 : Génie Mécanique Spécialités :</b> Mécatronique - Maintenance et Après-Vente Automobile - Maintenance des Systèmes Industriels.</p> <p><b>Filière 5 : Commerciale et de Gestion Spécialités :</b> Ressources Humaines et Management des Compétences - Gestion des Administrations et Management des Organisations - Gestion Logistique et Transport -Marketing Manager Opérationnel - Gestion Comptable et Financière - Marketing - Fiscalité - Banque - Audit et Contrôle.</p> <p><b>Filière 6 : Génie Informatique Spécialité :</b> Réseaux et Gestion.</p>		Licence professionnelle sous la tutelle académique de l'Université de Dschang	
<b>08</b>	<b>Dénomination</b>	<b>INSTITUT D'ENSEIGNEMENT SUPÉRIEUR FOYAGUEM (IESF)</b>		<b>TEMGOUA Etienne</b>
	<b>Références de Création et d'ouverture</b>	<p>Accord de création : N°15/08927/L/MINESUP/SG/DDES/ESUP/SDA/AEO du 18 septembre 2015</p> <p>Autorisation d'ouverture : N°15/08927/L/MINESUP/SG/DDES/ESUP/SDA/AEO du 18 septembre 2015</p>		<p><b>Dschang BP 5410</b> <b>Tél : 699 622 308 / 675 275 815</b></p>
	<p><b>Filière 1 : Agriculture et Elevage Spécialités :</b> Production Végétale - Production Animale- Entrepreneur Agropastoral- Conseiller Agropastoral.</p> <p><b>Filière 2 : Commerce-Vente Spécialité :</b> Commerce International.</p> <p><b>Filière 3 : Gestion Spécialité :</b> Banque et Finance - Assurance - Gestion Logistique et Transport- Gestion des Systèmes d'Information - Ressources Humaines.</p> <p><b>Filière 4 : Etudes Médico-Sanitaires Spécialités :</b> Sciences Infirmières - Sage-Femme - Kinésithérapie.</p> <p><b>Filière 5 : Sciences et Techniques Biomédicales Spécialités :</b> Techniques de Laboratoire et d'Analyse Médicale-Imagerie et Radiologie.</p> <p><b>Filière 6 : Sciences de l'Education Spécialités :</b> Administration Scolaire, Orientation scolaire et Professionnelle</p> <p><b>Filière 7 : Génie informatique Spécialités :</b> informatique industrielle et Automatisation</p> <p><b>Filière 8 : Génie informatique Spécialité :</b> Electrotechnique</p>		BTS	

	<p><b>Filière 1 : Business and Finance Spécialités :</b> Accountancy - Banking and Finance - Marketing-Trade-Sale- International Trade- Microfinance-insurance.</p> <p><b>Filière 2 : Management Spécialités :</b> Quality Management</p> <p><b>Filière 3 : Education Spécialités :</b> Didactics- Curriculum Development and teaching</p> <p><b>Filière 4 : Medical and Biomedical Sciences Spécialités :</b> Nursing- Medical laboratory studies Midwifery- Physiotherapy</p> <p><b>Filière 5 : Computer Engineering Spécialités :</b> Computer Engineering, option (Software Engineering, Computer Science and Network)</p> <p><b>Filière 6 : Agricultural and Food sciences Spécialités:</b> Food Technology, Agricultural production technology</p>		HND
	<p><b>Filière 1 : Agriculture Spécialités :</b> Production Animale - Production Végétale – Foresterie - Génie Rural - Economie et Sociologie rurale</p> <p><b>Filière 2 : Commerce- Vente, Spécialités :</b> Gestion Logistique et Transport, Marketing et Organisation, Gestion des ressources Humaines, Assurance, Finance et Comptabilité</p> <p><b>Filière 3 : Gestion</b></p> <p><b>Filière 4 : Médico-Sanitaires Spécialités :</b> Kinésithérapie, Sciences Infirmières</p> <p><b>Filière 5 : Sciences et Techniques Biomédicales Spécialités :</b> Techniques Pharmaceutiques, Techniques de laboratoire et d'Analyses Médicales.</p>		Licence Professionnelle sous la tutelle académique de l'université de Dschang
<b>09</b>	<b>Dénomination</b>	<b>INSTITUT KAMGA ENSEIGNEMENT SUPÉRIEUR (IKES)</b>	<b>MGBATOU KAMGA Achille</b>
	<b>Références de Création et d'ouverture</b>	<p>Accord de création : N°19/1056400257/L/MINESUP/DDES/ESUP/SDA/ LMN du 25 novembre 2019</p> <p>Autorisation d'ouverture : N°19/1056400257/L/MINESUP/DDES/ESUP/SDA/ LMN du 25 novembre 2019</p>	<p><b>Bafoussam</b> (Mbo) BP : 249</p> <p><b>Tel :</b> 696 12 53 03</p>
	<p><b>Filière 1 : Commerce - vente. Spécialité:</b> Marketing, Commerce, Vente.</p> <p><b>Filière 2: Gestion Spécialités :</b> Banque et Finance - Gestion logistique et transport - Gestion des systèmes d'information - Comptabilité et gestion des entreprises.</p> <p><b>Filière 3: Art et métier de la culture. Spécialités:</b> Industrie du textile et de l'habillement option : Industrie de l'habillement.</p> <p><b>Filière 4: Génie informatique Spécialités:</b> Génie logiciel – Maintenance des systèmes informatiques.</p>		BTS
<b>10</b>	<b>Dénomination</b>	<b>INSTITUT SUPÉRIEUR ACREST POLYTECHNIQUE LÉONARDI DA VINCI (ISAP)</b>	<b>Vincent KISITO</b>
	<b>Références de Création et d'ouverture</b>	<p>Accord de création : N°2003518/L/MINESUP/DDES/ESUP/SSIPES/ LMN du 12 octobre 2020</p> <p>Autorisation d'ouverture : N°2003518/L/MINESUP/DDES/ESUP/SSIPES/ LMN du 12 octobre 2020</p>	<p><b>Mbouda</b> BP : 140</p> <p><b>Tél :</b> 677931560</p>
	<p><b>Filière 1 : Agriculture et Elevage Spécialités :</b> Aquaculture - Production Animale - Production Végétale</p> <p><b>Filière 2 : Sciences Environnementales Spécialités :</b> Gestion Environnementale</p> <p><b>Filière 3 : Génie Électrique Spécialités :</b> Electrotechnique - Energies Renouvelables</p> <p><b>Filière 4 : Génie Civil Spécialités :</b> Menuiserie et Ébénisterie - Travaux Publics – Urbanisme - Géomètre Topographe</p> <p><b>Filière 5 : Génie Informatique Spécialités :</b> Génie Logiciel - Maintenance des Systèmes Informatiques</p> <p><b>Filière 6 : Génie Biologique Spécialité :</b> Industrie Alimentaire</p> <p><b>Filière 7 : Génie Mécanique et Productive Spécialités :</b> Mécanique et Electronique Automobiles (MAVA) - Construction et Fabrication Mécanique (Options : Fabrication Mécanique - Construction Mécanique) - Construction Métallique</p> <p><b>Filière 8 : Commerce-vente Spécialités :</b> Marketing-Commerce-vente</p> <p><b>Filière 9 : Gestion Spécialités :</b> Comptabilité et Gestion des Entreprises - Gestion Logistique et transport - Gestion des Projets - Micro finance - Gestion des Collectivités Territoriales (Option : Comptabilité et Finances Publiques)</p> <p><b>Filière 10: Art et Métiers de la Culture Spécialités :</b> Industrie du textile et de l'Habillement (Option : Industrie de l'Habillement) - Production Cinématographique</p> <p><b>Filière 11 : Tourisme - Hôtellerie et Restauration Spécialité :</b> Restauration (Option : Génie Culinaire)</p> <p><b>Filière 12 : Etudes Médico- Sanitaires Spécialités :</b> Sage-femme - Sciences Infirmières - Odontostomatologie</p> <p><b>Filière 13 : Sciences et Techniques Biomédicales Spécialités :</b> Techniques de Laboratoires et d'Analyses Médicales - Techniques Pharmaceutiques</p>		BTS

<b>11</b>	<b>Dénomination</b>	<b>INSTITUTE OF MANAGEMENT AND ENTREPRENEURSHIP (IME)</b>	<b>OUAFO Blaise</b>
	<b>Références de Création et d'ouverture</b>	Accord de création : N°20-08962/L/MINESUP/DDES/ESUP/SDA/ MF du 15 septembre 2021 Autorisation d'ouverture : N°20-08962/L/MINESUP/DDES/ESUP/SDA/ MF du 15 septembre 2021	<b>Bafoussam</b> (Carrefour Feu-Rouge) B.P. : / <b>Tél</b> : 699918635
	<b>Filière 1 : Carrières Juridiques Spécialités</b> : Droit des Affaires et de l'Entreprise - Droit Foncier et Domanial - Douane et Transit <b>Filière 2 : Commerce-Vente Spécialités</b> : Commerce International - Marketing-Commerce-vente- Gestion des Collectivités Territoriales (Options : Comptabilité et Finances Publiques - Fiscalité des collectivités territoriales) <b>Filière 3: Génie Civil</b> <b>Filière 4 : Génie Informatique Spécialités</b> : Génie Logiciel - Maintenance des Systèmes Informatiques - E- Commerce et Marketing Numérique <b>Filière : Biomedical and Medico-Sanitary Sciences Spécialité</b> : Nursing		BTS  HND
<b>13</b>	<b>Dénomination</b>	<b>INSTITUT PRIVÉ DE TECHNOLOGIE LA FALAISE (IPTF)</b>	<b>NKEMNI Michel</b>
	<b>Références de Création et d'ouverture</b>	Accord de création : N°20-07395/L/MINESUP/DDES/ESUP/SDA/ MF du 12 octobre 2020 Autorisation d'ouverture : N°20-07395/L/MINESUP/DDES/ESUP/SDA/ MF du 12 octobre 2020	<b>Dschang</b> (Quartier Foreke/Ngui) <b>BP</b> : 18188 <b>Tél</b> : 677763079
	<b>Filière 1 : Génie Civil : Spécialités</b> : Géomètre –Topographe – bâtiment –Travaux publics – Installation sanitaire - Urbanisme <b>Filière 2 : Génie Informatique : Spécialités</b> : Génie logiciel – Maintenance des systèmes Informatiques <b>Filière 3 : Génie Électrique Spécialités</b> : Electrotechnique - Maintenance des Equipements Industriels. <b>Filière 4 : Génie Mécanique et productique Spécialités</b> : Mécatronique – Maintenance des Systèmes Industriels – Construction Métallique <b>Filière 5 : Gestion Spécialités</b> : Gestion des projets		BTS
<b>14</b>	<b>Dénomination</b>	<b>INSTITUT DE TECHNOLOGIE DE L'INDUSTRIE, DU MANAGEMENT ET DE L'ENTREPREURIAT(INTIME)</b>	<b>SOH FOTSING Bertin Désiré</b>
	<b>Références de Création et d'ouverture</b>	Accord de création : N°12/0658/MINESUP du 23 novembre 2012 Autorisation d'ouverture : N°13/0587/MINESUP du 02 décembre 2013	<b>Bafoussam (Banengo)</b> B.P. 1285 <b>Tél.</b> : 33 44 25 08 / 699 701 909
	<b>Filière 1 : Agriculture et Elevage Spécialités</b> : Production Végétale - Production Animale - Aquaculture - Gestion et Maitrise de l'Eau - Technique Commerciale Agricole. <b>Filière 2 : Métiers de l'Eau Spécialité</b> : Hydrologie de Surface. <b>Filière 3 : Génie Electrique Spécialités</b> : Maintenance des Systèmes Electroniques- Electrotechnique. <b>Filière 4 : Génie Civil Spécialités</b> : Bâtiment - Travaux Publics. <b>Filière 5 : Génie Mécanique et Productique Spécialités</b> : Mécanique et Electronique Automobiles (Option : Maintenance et Après-Vente Automobile). <b>Filière 6 : Commerce-Vente Spécialité</b> : Commerce International. <b>Filière 7 : Gestion Spécialités</b> : Comptabilité et Gestion des Entreprises - Gestion des Systèmes d'Information -Assistant Manager - Banque et Finance - Assurance - Gestion Logistique et Transport - Ressources Humaines. <b>Filière 8 : Information et Communication Spécialités</b> : Communication des Organisations - Journalisme. <b>Filière 9 : Tourisme, Hôtellerie et Restauration Spécialités</b> : Tourisme et Loisirs (Option : Management Touristique) – Hôtellerie (Option : Gestion et Management Hôtelliers) <b>Filière 10 : Economie Sociale et Familiale Spécialité</b> : Puériculture et Gérontologie. <b>Filière 11 : Génie Informatique Spécialités</b> : Maintenance des Systèmes Informatiques - Informatique Industrielle et Automatisme.		BTS

<b>15</b>	<b>Dénomination</b>	<b>INSTITUT SUPÉRIEUR DES SCIENCES ET DE TECHNOLOGIE DE BANGANGTÉ (ISST)</b>	<b>KAPTUE Lazare</b>
<b>Références de Création et d'ouverture</b>	Accord de création : N°05/0013/MINESUP du 12 janvier 2005 Autorisation d'ouverture : N°05/0025/MINESUP du 12 janvier 2005 complétée par l'arrêté N°08/0279/MINSUP du 03 octobre 2008		<b>Bangangté (Fentchum)</b> <b>BP : 208</b> <b>Tél : 33 02 51 41 / 22 23 98 02</b> <b>677 74 54 11 / 691 144 898</b>
	<b>Filière 2 : Génie Electrique Spécialité :</b> Maintenance des Appareils Biomédicaux. <b>Filière 1 : Réseaux et Télécommunications Spécialités :</b> Télécommunications - Réseaux et sécurité.		BTS
	<b>Filière 1 : Génie Electrique et Télécommunication Spécialité :</b> Télécommunication et Réseaux - Informatique et Réseaux. <b>Filière 2 : Maintenance Industrielle Spécialités :</b> Maintenance du Matériel Biomédical- Génie Productique et Procédés - Génie des Procédés, Méthodes et Fabrication. <b>Filière 3 : Informatique Spécialité :</b> Informatique et Réseau.		Licence professionnelle délivrée en autonomie
	<b>Filière 1 : Génie Electrique</b> <b>Filière 2 : Génie Industriel</b>		Master Professionnel sous la tutelle académique de l'Université de Yaoundé I
<b>16</b>	<b>Dénomination</b>	<b>INSTITUT SUPÉRIEUR DE BAFANG (ISB) DIOCÈSE DE BAFANG</b>	<b>Représenté par KOME Abraham</b>
<b>Références de Création et d'ouverture</b>	Accord de création : N°15/05756/L/MINESUP/SG/DDES/ESUP/SDA/AO du 11 juin 2015 Autorisation d'ouverture : N°15/05756/L/MINESUP/SG/DDES/ESUP/SDA/AO du 11 juin 2015		<b>Bafang (Mission catholique)</b> <b>BP : 213</b> <b>Tél : 677 659 685 / 677 773 167</b>
	<b>Filière 1 : Agriculture et Elevage Spécialités :</b> Conseiller Agropastoral - Entreprenariat Agropastoral. <b>Filière 2 : Génie Electrique Spécialité :</b> Electrotechnique. <b>Filière 3 : Génie Civil Spécialité :</b> Bâtiment. <b>Filière 4 : Commerce-Vente Spécialité :</b> Commerce International. <b>Filière 5 : Gestion Spécialités :</b> Comptabilité et Gestion des Entreprises - Gestion des Systèmes d'Information - Assistant Manager - Gestion Logistique et Transport. <b>Filière 6 : Information et Communication Spécialités :</b> Communication des Organisations- Journalisme. <b>Filière 7 : Arts et Métiers de la Culture Spécialité :</b> Photographie et Audiovisuel. <b>Filière 8 : Touristique, Hôtellerie et Restauration Spécialité :</b> Hôtellerie (Option : Gestion et Management Hôtelières). <b>Filière 9 : Economie Sociale et Familiale Spécialité :</b> Puériculture et Gérontologie. <b>Filière 10 : Etudes Médico-Sanitaires Spécialités :</b> Sciences Infirmières - Kinésithérapie. <b>Filière 11 : Sciences et Techniques Biomédicales Spécialité :</b> Technique de Laboratoire et d'Analyse Médicale. <b>Filière 12 : Génie Informatique Spécialités :</b> Maintenance des Systèmes Informatiques - Informatique Industrielle et Automatisme.		BTS

	<p><b>Filière 1 : Management Spécialités :</b> Assistant manager – Management of Non Government Organization - Logistics and Transport Management- Project management – Quality Management - Human resource management - Local Government Management (Options: Local Government Administration – accounting and finance ) – Information System Management – Sport Management – Events Management – Statistics – Port Shipping Management – Operation of Air Transport</p> <p><b>Filière 2 : Business and Finance Spécialités :</b> Accountancy - Banking and Finance - Marketing-Trade-Sale - International trade – Insurance – Microfinance -</p> <p><b>Filière 3 : Legal Careers Spécialités :</b> Business Law - Legal assistant – Land Law – Stock Market Career - Custum and transit – Tax Management</p> <p><b>Filière 4 : Civil Engineering, Spécialités :</b> Civil Engineering Technology – Topography – Urban Planning – Wood Works - Building Science and Technology.</p> <p><b>Filière 5 : Electrical and Electronic Engineering, Spécialités :</b> Electrotechnics – Electronics.</p> <p><b>Filière 6 : Networks and Telecommunication Spécialité :</b> Telecommunication – Network and Security</p> <p><b>Filière 7 : Computer Engineering, Spécialités:</b> Computer Engineering - Computer maintenance Option : Computer Graphics and Web Design</p> <p><b>Filière 8 : Agricultural and Food Sciences, Spécialités:</b> Agriculture Engineering – Food Technology – Animal Production Technology – Crop Production Technologyb -Agricultural Business Technics – Agro Pastoral Adviser - Agro pastoral Entrepreneurship – Agricultural Production Technology</p> <p><b>Filière 9 : Environmental Sciences Spécialité :</b> Agroforestry and Forest Management – Nature Management and Protection – Risk Management</p> <p><b>Filière 10 : Communication Spécialité:</b> Journalism - Advertising and Public Relations – Corporate Communication – Printing, Editing and Publishing – Media Photography and Audio visual</p> <p><b>Filière 11 : Education Spécialités:</b> Didactics, Curriculum Development and Teaching – Education Management and Administration - Distance and Continuing Education - Vocational Guidance and Counseling – Andragogy.</p> <p><b>Filière 12 : Medical and Biomedical Sciences, Spécialités :</b> Nursing – Midwifery – Physiotherapy - Medical Laboratory Sciences - Nutrition and Dietetics – Health Sanitary Inspector</p> <p><b>Filière 13 : Home Economics and social work, Spécialités :</b> Bakery and Food Processing – Beauty Esthetics – Social Works</p> <p><b>Filière 14 : Tourism and Hotel Management, Spécialities :</b> Tourism and Travel Agency Management - Hotel Management and Catering.</p>	HHND
	<b>INSTITUT SUPÉRIEUR DE BAFOUSSAM</b>	<b>TAHOFO TANGUIENG Dieudonné</b>
	Accord de création : N°11/0528/MINESUP/SG/DDES du 05 octobre 2011 Autorisation d'ouverture : N°13/0054/MINESUP du 09 janvier 2013	<b>Bafoussam (Banengo)</b> BP : 1399 - Tél. : 694 953 776
	<p><b>Filière : Etudes Médico-Sanitaires Spécialités :</b> Sciences Infirmières - Kinésithérapie - Odontostomatologie.</p> <p><b>Filière : Sciences et Techniques Biomédicales Spécialités :</b> Radiologie et Imagerie - Techniques de Laboratoire et d'Analyse Médicale - Techniques Pharmaceutiques.</p>	BTS
<b>17</b>	<b>Dénomination</b>	<b>INSTITUT SUPÉRIEUR DE BANKA-BAFANG (ISB)</b>
<b>Références de Création et d'ouverture</b>	Accord de création : N°17-03086/L/MINESUP/SG/DDES/ESUP/SDA/OASB du 30 mars 2017 Autorisation d'ouverture : N°17-03086/L/MINESUP/SG/DDES/ESUP/SDA/OASB du 30 mars 2017	<b>DJAMBOU MBOUENDEU Steve Cédric</b>  <b>Bafang BP : 33</b> <b>Tél : 233 430 452 / 233 375 059</b>
	<p><b>Filière 1 : Commerce-Vente Spécialités :</b> Marketing, Commerce et Vente - Commerce International.</p> <p><b>Filière 2 : Gestion Spécialités :</b> Comptabilité et Gestion des Entreprises - Gestion des Systèmes d'Information - Assistant Manager - Banque et Finance - Ressources Humaines - Gestion Logistique et Transport.</p> <p><b>Filière 3 : Génie Electrique Spécialité :</b> Maintenance des Systèmes Electroniques.</p> <p><b>Filière 4 : Réseaux et Télécommunications Spécialités :</b> Télécommunications - Réseaux et Sécurité.</p>	BTS
	<p><b>Filière 1 : Business and Finance Spécialités :</b> Accountancy - Banking and Finance - Marketing-Trade-Sale.</p> <p><b>Filière 2 : Electrical and Electronics Engineering Spécialités :</b> Electronics - Electrotechnics.</p> <p><b>Filière 3 : Networks and Telecommunication Spécialité :</b> Telecommunication.</p>	HND

<b>18</b>	<b>Dénomination</b>	<b>INSTITUT SUPÉRIEUR BOUTANGA DE BANGANTÉ (ISBB)</b>	<b>TCHONANG Elie</b>
	<b>Références de Création et d'ouverture</b>	Accord de création : N°21/00257/L/MINESUP/DDES/ESUP/SDA/ MF du 14 janvier 2021 Autorisation d'ouverture : N°21/00257/L/MINESUP/DDES/ESUP/SDA/ MF du 14 janvier 2021	<b>Banganté</b> (Bangoulap) BP:/ <b>Tél : 699974093 / 675241008</b>
		<b>Filière 1 : Commerce-vente Spécialités :</b> Commerce International- Marketing-Commerce-vente <b>Filière 2 : Gestion Spécialités :</b> Banque et Finance - Comptabilité et Gestion des Entreprises - Gestion Logistique et transport - Ressources Humaines <b>Filière 3 : Hôtellerie et Restauration Spécialités :</b> Hôtellerie (Options : Gestion et Management Hôtelier - Management et Techniques d'Hébergement) - Restauration (Option : Génie Culinaire - Commercialisation et Services de Restauration) <b>Filière 4 : Agriculture et Élevage Spécialité :</b> Entrepreneuriat Agropastoral	otellerie
<b>19</b>	<b>Dénomination</b>	<b>INSTITUT SUPÉRIEUR DE GESTION ET D'ÉCONOMIE APPLIQUÉE DE BAFOUSSAM (SUP GECO)</b>	<b>Emmanuel KUE</b>
	<b>Références de Création et d'ouverture</b>	Accord de création : N°05/0011/MINESUP du 05 janvier 2005 Autorisation d'ouverture : N°12/0371/MINESUP du 16 août 2012	<b>Bafoussam (Ndiandam)</b> <b>BP : 169</b> <b>Tél : 675 079 895 / 696 661 828</b>
		<b>Filière 1 : Commerce-Vente Spécialités :</b> Marketing, Commerce, Vente - Commerce International. <b>Filière 2 : Gestion Spécialités :</b> Comptabilité et Gestion des Entreprises - Gestion des Systèmes d'Information - Assistant Manager - Banque et Finance - Assurance - Gestion Logistique et Transport - Ressources Humaines.	BTS
<b>20</b>	<b>Dénomination</b>	<b>INSTITUT SUPÉRIEUR DE MANAGEMENT ET DES TECHNOLOGIES APPLIQUÉES (ISMTA)</b>	<b>Zakari PEKEKUE</b>
	<b>Références de Création et d'ouverture</b>	Accord de création : N°13/0398/MINESUP/SG/DDES du 09 septembre 2013 Autorisation d'ouverture : N°14/0384/MINESUP/SG/DDES/ du 04 juillet 2014	<b>Foumban BP. : 26</b> <b>Tél. : 699 875 882</b>
		<b>Filière 1 : Commerce-Vente Spécialité :</b> Commerce International. <b>Filière 2 : Gestion Spécialités :</b> Comptabilité et Gestion des Entreprises - Gestion des Systèmes d'Information - Assistant Manager - Banque et Finance - Gestion Logistique et Transport. <b>Filière 3 : Information et Communication Spécialités :</b> Communication des Organisations - Journalisme. <b>Filière 4 : Etudes Médico-Sanitaires Spécialité :</b> Sciences Infirmières. <b>Filière 5 : Sciences et Techniques Biomédicales Spécialité :</b> Techniques de Laboratoire et d'Analyse Médicale. <b>Filière 6 : Génie Informatique Spécialité :</b> Maintenance des Systèmes Informatiques. <b>Filière 7 : Réseaux et Télécommunications Spécialités :</b> Télécommunications - Réseaux et Sécurité.	BTS
		<b>INSTITUT SUPÉRIEUR DE LA MENOUA (ISME)</b>	<b>SOUMELE DONFACK Romain</b>
		Accord de création : N°22/04619/MINESUP/SG /DDES/ESUP/SDA/OS du 29juillet 2022 Autorisation d'ouverture : N°22/04619/MINESUP/SG /DDES/ESUP/SDA/OS du 29juillet 2022	<b>Dschang (Nkong – ni) BP. :</b> <b>Tél. : 659 12 82 65</b> <b>675 52 24 78</b>
		<b>Filière 1 :</b> Commerce-vente Spécialités : Commerce international - Marketing-Commerce-vente <b>Filière 2 :</b> Gestion Spécialités : Comptabilité et Gestion des Entreprises - Gestion Logistique et transport - Gestion des Projets - Micro finance - Gestion des Collectivités Territoriales (Option : Comptabilité et Finances Publiques – Fiscalité des collectivités territoriales – Administration des collectivités territoriales) – Ressources humaines – Banque et finance – Gestion des ONG	<b>BTS</b>

		<b>Filière 1 : Management</b> Spécialités : Assistant manager – Logistics and Transport Management - Quality Management - Human resource management - Local Government Management (Options: Local Government Administration – Accounting and finance – Local government and taxation)	<b>HND</b>
<b>21</b>	<b>Dénomination</b>	<b>INSTITUT SUPÉRIEUR DE TECHNOLOGIE ET D'ETUDES COMMERCIALES (ISTEC)</b>	<b>KWEKOUA Christopher</b>
<b>Références de Création et d'ouverture</b>		Accord de création : N°08/0102/MINESUP du 05 mai 2008 Autorisation d'ouverture : N°08/0254/MINESUP du 03 octobre 2008	<b>Bangangté B.P</b> : 9381 <b>Tél</b> : 699 981 841 / 677 692 491
		<b>Filière 1 : Gestion Spécialités</b> : Comptabilité et Gestion des Entreprises - Gestion des Systèmes d'Information - Assistant de Manager - Banque et Finance - Assurance. <b>Filière 2 : Information et Communication Spécialités</b> : Communication des Organisations - Journalisme. <b>Filière 3 : Génie Electrique Spécialités</b> : Maintenance des Systèmes Electroniques - Electrotechnique. <b>Filière 4 : Génie Thermique Spécialité</b> : Génie Thermique et Energie (Option : Froid et Climatisation). <b>Filière 5 : Génie Civil Spécialités</b> : Travaux Publics - Bâtiment - Géomètre Topographe. <b>Filière 6 : Génie Mécanique et Productique Spécialités</b> : Fabrication et Construction Mécaniques (Option : Fabrication Mécanique) - Mécanique et Electronique Automobiles (Option : Maintenance et Après-Vente Automobile). <b>Filière 7 : Génie Informatique Spécialités</b> : Maintenance des Systèmes Informatique - Informatique Industrielle et Automatisme. <b>Filière 8 : Tourisme, Hôtellerie et Restauration Spécialités</b> : Hôtellerie - Restauration - Tourisme et Loisirs.	<b>BTS</b>
		<b>Filière 1 : Commerciale et de Gestion Spécialités</b> : Transport et Logistique - Marketing (Option : Management Opérationnel) - Comptabilité (Audit et Contrôle, Finance et Comptabilité) - Gestion des Ressources Humaines - Banque (Option : Conseiller et Gestion de la Clientèle). <b>Filière 2 : Industrielle et Technologique Spécialités</b> : Ingénierie des Télécommunications (Option : Réseaux et Mobiles) - Génie Civil (Options : Bâtiment ; Travaux Publics) - Expertise Energétique - Ingénierie Electrique - TIC et Applications de Gestion (Option : Système d'Information et d'Aide à la décision) - Génie Mécanique (Option : Management et Expertise de l'Automobile ; Management des Services de l'Automobile).	Licence professionnelle sous la tutelle académique de l'Université de Dschang
<b>22</b>	<b>Dénomination</b>	<b>INSTITUT SUPÉRIEUR DES ARTS ET DES MÉTIERS DE BAFOUSSAM (ISAMET)</b>	
<b>Références de Création et d'ouverture</b>		Accord de création : N°17-08309/L/MINESUP/SG/DDES/ESUP/SDA/AEO du 10 août 2017 Autorisation d'ouverture : N°17-08309/L/MINESUP/SG/DDES/ESUP/SDA/AEO du 10 août 2017	<b>Bafoussam BP</b> : 145 <b>Tél</b> : 699 704 949
		<b>Filière 1 : Commerce-Vente Spécialité</b> : Commerce Internationale. <b>Filière 2 : Gestion Spécialités</b> : Assurance - Gestion Logistique et Transport - Banque et Finance - Comptabilité et Gestion des Entreprises - Informatique de Gestion des Systèmes d'Information.	<b>BTS</b>
		<b>Filière 1 : Business and Finance Spécialités</b> : Banking and Finance - Marketing-Trade-Sale - Insurance - Accountancy. <b>Filière 2 : Management Spécialités</b> : Assistant Manager - Logistics and Transport Management - Information Systems Management.	<b>HND</b>
<b>23</b>	<b>Dénomination</b>	<b>INSTITUT SUPÉRIEUR BILINGUE MÉDICAL PRESTIGE DE BABADJOU (ISBMPB)</b>	<b>TCHOFFO Robert</b>
<b>Références de Création et d'ouverture</b>		Accord de création : N°22/02667/MINESUP/SG/DDES/ESUP/SDA/NA du 21 avril 2022 Autorisation d'ouverture : N°22/02667/MINESUP/SG/DDES/ESUP/SDA/NA du 21 avril 2022	<b>Babadjou</b> <b>Tel</b> : 677 56 07 23
		<b>Filière 1 : Etudes Médico-Sanitaires Spécialités</b> : Sage- femme - Sciences Infirmières - Kinésithérapie.	<b>BTS</b>
		<b>Filière 2 : Sciences et Techniques Biomédicales Spécialités</b> : Techniques de Laboratoire et d'Analyse Médicale – Techniques Pharmaceutiques	<b>HND</b>
		<b>Filière : Medical and biomedical Sciences Spécialties</b> : Medical Laboratory sciences - Nursing, Midwifery – Physiotherapy - Pharmacy Technology	<b>HND</b>

<b>24</b>	<b>Dénomination</b>	<b>INSTITUT SUPÉRIEUR DES SCIENCES DE LA SANTÉ DE BANGANGTÉ (ISSS)</b>	<b>KAPTUE Lazare</b>
	<b>Références de Création et d'ouverture</b>	Accord de création : N°05/0008/MINESUP du 12 janvier 2005 Autorisation d'ouverture : N°05/0035/MINESUP du 12 janvier 2005 complétée par l'arrêté N°08/0278/MINSUP du 03 octobre 2008	<b>Bangangté (Banekane) BP : 208 Tél : 33 02 51 41 / 22 23 98 02 / 677 745 411</b>
	<b>Filière 1 : Médecine</b> <b>Filière 2 : Pharmacie</b> <b>Filière 3 : Chirurgie Dentaire</b>	<b>Filière 4 : Etudes Vétérinaires</b> <b>Filière 5 : Soins Infirmiers</b>	Licence professionnelle délivrée en autonomie
	<b>Filière 1 : Médecine</b> <b>Filière 2 : Pharmacie</b> <b>Filière 3 : Chirurgie Dentaire</b>	<b>Filière 4 : Etudes Vétérinaires</b> <b>Filière 5 : Soins Infirmiers</b>	Master sous la tutelle académique de l'Université de Yaoundé I
	<b>Filière 1 : Etudes Vétérinaires</b> <b>Filière 2 : Soins Infirmiers</b>		Doctorat sous la tutelle académique de l'Université de Yaoundé I
	<b>Filière : Médecine</b>		Doctorat en Médecine sous la tutelle académique de l'Université de Yaoundé I
	<b>Filière : Pharmacie</b>		Doctorat en Pharmacie sous la tutelle académique de la Faculté de Médecine et de Pharmacie de l'Université Paul Sabatier
	<b>Filière : Chirurgie Dentaire</b>		Doctorat en Chirurgie Dentaire de l'Université de Yaoundé I
<b>25</b>	<b>Dénomination</b>	<b>INSTITUT SUPÉRIEUR DES SCIENCES DE LA SANTÉ (ISSAFO)</b>	<b>NJOUONKOU NSANGOU FAISSAL</b>
	<b>Références de Création et d'ouverture</b>	Accord de création : N°21-06015/L/MINESUP/DDES/ESUP/SDA/ MF du 15 septembre 2021 Autorisation d'ouverture N°21-06015/L/MINESUP/DDES/ESUP/SDA/ MF du 15 septembre 2021	<b>Foumbot (Agence de voyage) BP : Tél : 694890074/678279128</b>
	<b>Filière 1 : Sciences Médico-sanitaires Spécialités : Sage-femme Soins Infirmiers- Opticien-Lunetier</b> <b>Filière 2 : Sciences et Techniques Biomédicales Spécialités : Techniques de Laboratoire et d'analyses biomédicales</b> <b>Filière 3 : Carrière Juridique Spécialités : Assistant Judiciaire- Douane et Transit</b> <b>Filière 4 : Commerce-vente Spécialités : Commerce International- Marketing-Commerce-vente</b> <b>Filière 5 : Gestion Spécialités : banque et Finance - Comptabilité et Gestion des Entreprises - Ressources Humaines, Gestion Logistique et transport.</b>		BTS
<b>26</b>	<b>Dénomination</b>	<b>INSTITUT SUPÉRIEUR DES SCIENCES ET TECHNOLOGIES NANFAH (ISSTN)</b>	<b>Paul NANFAH</b>
	<b>Références de Création et d'ouverture</b>	_Accord de création : N°02/0092/MINESUP du 13 septembre 2002 complétée par l'arrêté : N°05/0023/MINESUP du 12 janvier 2005 Autorisation d'ouverture : N°05/0039/MINESUP du 12 janvier 2005. complété par l'arrêté N°11/0055/MINESUP du 12 janvier 2011.	<b>Dschang (Face dépôt des Brasseries) BP : 224 Tél : 33 44 15 61 / 699 965 703</b>

	<p><b>Filière 1 : Génie Electrique Spécialités :</b> Maintenance des Systèmes Electroniques - Electrotechnique.</p> <p><b>Filière 2 : Génie Civil Spécialités :</b> Bâtiment - Travaux Publics.</p> <p><b>Filière 3 : Génie Mécanique et Productique Spécialités :</b> Mécanique et Electronique Automobiles (Option : Maintenance Après-Vente Automobile).</p> <p><b>Filière 4 : Gestion Spécialités :</b> Comptabilité et Gestion des Entreprises - Gestion des Systèmes d'Information - Assistant Manager - Banque et Finance- Assurance.</p> <p><b>Filière 5 : Information et Communication Spécialités :</b> Communication des Organisations - Journalisme.</p> <p><b>Filière 6 : Génie Informatique Spécialités :</b> Maintenance des Systèmes Informatiques - Informatique Industrielle et Automatismes.</p>	BTS	
	<p><b>Filière 1 : Commerciale et de Gestion Spécialités :</b> Transport et Logistique - Merchandising - Gestion des Ressources Humaines - Gestion de la Qualité - Commerce International - Banque</p> <p><b>Filière 2 : Communication Spécialité :</b> Publicité</p> <p><b>Filière 3 : Industrielle et Technologique Spécialités :</b> Génie Logiciel - Réseaux et Multimédia - Informatique Industrielle (Option : Réseaux Locaux) - Génie Electrique (Options : Distribution Industrielle ; Réseaux Electriques).</p>	Licence Professionnelle sous la tutelle académique de l'Université de Dschang.	
<b>27</b>	<b>Dénomination</b>	<b>INSTITUT SUPÉRIEUR DES SCIENCES, DE TECHNOLOGIE, DE COMMERCE ET D'AGRICULTURE (ISSTECO)</b>	<b>MPONGO SOPPI Christine, épouse NJOME</b>
	<b>Références de Création et d'ouverture</b>	Accord de création : N°17-00052/L/MINESUP/SG/DDES/ESUP/SDA/MM du 03 janvier 2017 Autorisation d'ouverture : N°17-00052/L/MINESUP/SG/DDES/ESUP/SDA/MM du 03 janvier 2017	<b>Bafoussam BP : 400</b> <b>Tél : 696 575 655 / 699 301 171</b>
		<p><b>Filière 1 : Commerce-Vente Spécialité :</b> Commerce International.</p> <p><b>Filière 2 : Gestion Spécialités :</b> Comptabilité et Gestion des Entreprises - Gestion des Systèmes d'Information - Gestion Logistique et Transport - Ressources Humaines - Banque et Finance.</p>	BTS
<b>28</b>	<b>Dénomination</b>	<b>INSTITUT SUPÉRIEUR DES TECHNIQUES INDUSTRIELLES ET COMMERCIALES</b>	<b>DIOUTA NGAMY Gilbert</b>
	<b>Références de Création et d'ouverture</b>	Accord de création : N°08/0096/MINESUP du 05 mai 2008 Autorisation d'ouverture : N°12/0373/MINESUP du 16 août 2012	<b>Bangangté BP : 9381</b> <b>Tél. : 693 025 766</b>
		<p><b>Filière 1 : Gestion Spécialités :</b> Comptabilité et Gestion des Entreprises - Gestion des Systèmes d'Information - Assistant Manager- Banque et Finance.</p> <p><b>Filière 2 : Génie Civil Spécialités :</b> Travaux Publics - Bâtiment.</p> <p><b>Filière 3 : Génie Informatique Spécialité :</b> Maintenance des Systèmes Informatiques.</p>	BTS
<b>29</b>	<b>Dénomination</b>	<b>INSTITUT SUPÉRIEUR DES TECHNOLOGIES, D'AGRICULTURE ET DE COMMERCE (ISTACO)</b>	<b>FOTSO David</b>
	<b>Références de Création et d'ouverture</b>	Accord de création : N°17-08473/MINESUP/SG/DDES/ESUP/SDA/LMN du 17 août 2017 Autorisation d'ouverture : N°17-08473/MINESUP/SG/DDES/ESUP/SDA/LMN du 17 août 2017	<b>Bayangam BP : 001</b> <b>Tél : 699 933 061</b>

	<p><b>Filière 1 : Commerce-Vente Spécialités :</b> Commerce International - Marketing, Commerce, Vente.</p> <p><b>Filière 2 : Gestion Spécialités :</b> Comptabilité et Gestion des Entreprises - Banque et Finance - Gestion Logistique et Transport - Assurance.</p> <p><b>Filière 3 : Génie Civil Spécialités :</b> Bâtiment - Géomètre Topographe.</p> <p><b>Filière 4 : Génie Mécanique et Productique Spécialité :</b> Chaudronnerie et Soudure.</p> <p><b>Filière 5 : Génie Electrique Spécialité :</b> Electrotechnique.</p>	BTS	
<b>30</b>	<b>Dénomination</b>	<b>INSTITUT SUPÉRIEUR ISLAMIQUE DE FOUMBAN (ISIF)</b>	<b>LIPE YACOUBA</b>
	<b>Références de Création et d'ouverture</b>	<p><u>Accord de création</u> : N°17-08116/L/MINESUP/SG/DDES/ESUP/SDA/MM du 04 août 2017</p> <p><u>Autorisation d'ouverture</u> : N°17-08116/L/MINESUP/SG/DDES/ESUP/SDA/MM du 04 août 2017</p>	<p><b>Foumban BP : 47</b></p> <p><b>Tél : 677 537 069</b></p> <p><b>699 875 882</b></p>
	<p><b>Filière 1 : Commerce-Vente Spécialités :</b> Commerce International - Marketing, Commerce, Vente.</p> <p><b>Filière 2 : Gestion Spécialités :</b> Comptabilité et Gestion des Entreprises - Banque et Finance - Gestion Logistique et Transport - Gestion des Systèmes d'Information.</p> <p><b>Filière 3 : Tourisme, Hôtellerie et Restauration Spécialités :</b> Hôtellerie (Options : Gestion et Management Hôteliers ; Management et Techniques d'Hébergement) - Restauration (Options : Génie Culinaire ; Commercialisation et Service de Restauration).</p>	BTS	
	<p><b>Filière 1 : Business and Finance Spécialités :</b> Banking and Finance - Marketing-Trade-Sale - Insurance - Accountancy.</p> <p><b>Filière 2 : Management Spécialités :</b> Assistant Manager - Logistics and Transport Management - Information Systems Management.</p> <p><b>Filière 3 : Home Economics and social work Spécialités :</b> Bakery and Food Processing - Fashion, Clothing and Textiles.</p> <p><b>Filière 4 : Tourism and Hotel Management. Spécialité :</b> Hotel Management and Catering.</p> <p><b>Filière 5 : Education Spécialités :</b> Distance and Continuing Education - Vocational Guidance and Counseling.</p>	HND	
<b>31</b>	<b>Dénomination</b>	<b>INSTITUT SUPÉRIEUR MONY KENG (IMK)</b>	<b>KENFACK Fabien</b>
	<b>Références de Création et d'ouverture</b>	<p><u>Accord de création</u> : N°15/05283/L/MINESUP/SG/DDES/ESUP/SDA/MM du 27 mai 2015</p> <p><u>Autorisation d'ouverture</u> : N°15/05283/L/MINESUP/SG/DDES/ESUP/SDA/MM du 27 mai 2015</p>	<p><b>Bafoussam BP : 25</b></p> <p><b>Tél : 233 441 561 / 233 442 084</b></p>
	<p><b>Filière 1 : Génie Electrique Spécialités :</b> Maintenance des Systèmes Electroniques- Electrotechnique.</p> <p><b>Filière 2 : Commerce-Vente Spécialités :</b> Marketing, Commerce et Vente - Commerce International.</p> <p><b>Filière 3 : Gestion Spécialités :</b> Banque et Finance - Comptabilité et Gestion de Entreprises - Gestion des Systèmes d'Information - Assistant Manager - Gestion Logistique et Transport - Assurance - Ressources Humaines.</p> <p><b>Filière 4 : Information et Communication Spécialités :</b> Communication des Organisations - Journalisme.</p> <p><b>Filière 5 : Génie Informatique Spécialité :</b> Maintenance des Systèmes Informatiques.</p> <p><b>Filière 6 : Réseaux et Télécommunications Spécialités :</b> Télécommunications - Réseaux et Sécurité.</p>	BTS	

32	Dénomination	INSTITUT SUPÉRIEUR POLYTECHNIQUE DE BANSOA (ISPB)	SOH TATCHA Charles
Références de Création et d'ouverture	Accord de création : N°15/06833/L/MINESUP/SG/DDES/ESUP/SDA/GA du 20 juillet 2015 Autorisation d'ouverture : N°15/06833/L/MINESUP/SG/DDES/ESUP/SDA/GA du 20 juillet 2015		Bansoa BP : 24 Tél : 699 564 098
<p><b>Filière 1 : Agriculture et Elevage Spécialités :</b> Entreprenariat Agropastoral - Conseiller Agropastoral.</p> <p><b>Filière 2 : Génie Électrique Spécialités :</b> Maintenance des Systèmes Electroniques - Électrotechnique.</p> <p><b>Filière 3 : Génie Civil Spécialités :</b> Bâtiment - Travaux Publics - Menuiserie et Ebénisterie.</p> <p><b>Filière 4 : Génie Mécanique Spécialité :</b> Mécanique et Electronique Automobile (Option : Maintenance Après-Vente Automobile).</p> <p><b>Filière 5 : Génie Thermique Spécialité :</b> Génie Thermique et Energie (Option : Froid et Climatisation).</p> <p><b>Filière 6 : Commerce-Vente Spécialités :</b> Marketing, Commerce et Vente - Commerce International.</p> <p><b>Filière 7 : Gestion Spécialités :</b> Assurance - Banque et Finance - Comptabilité et Gestion des Entreprises - Transport et Logistique - Gestion des Systèmes d'Information - Assistant Manager - Ressources Humaines.</p> <p><b>Filière 8 : Information et Communication Spécialités :</b> Communication des Organisations- Journalisme.</p> <p><b>Filière 9 : Tourisme, Hôtellerie et Restauration Spécialités :</b> Hôtellerie (Option : Gestion et Management Hôtelières) - Tourisme et loisirs (Option : Management Touristique).</p> <p><b>Filière 10 : Arts et Métiers de la Culture Spécialité :</b> Industrie du Textile et de l'Habillement.</p> <p><b>Filière 11 : Économie Sociale et Familiale Spécialité :</b> Puériculture et Gérontologie.</p> <p><b>Filière 12 : Etudes Médico-Sanitaires Spécialités :</b> Kinésithérapie - Sciences Infirmières - Sage-femme.</p> <p><b>Filière 13 : Sciences et Techniques Biomédicales Spécialités :</b> Radiologie et Imagerie - Techniques de Laboratoire et d'Analyse Médicale.</p> <p><b>Filière 14 : Génie Informatique Spécialités :</b> Informatique Industrielle et Automatisme - Maintenance des Systèmes Informatiques.</p> <p><b>Filière 15 : Réseaux et Télécommunications Spécialités :</b> Télécommunications - Réseaux et Sécurité.</p>			BTS
<p><b>Filière 1 : Business and Finance Spécialités :</b> Banking and Finance - Marketing-Trade-Sale - Accountancy - Insurance.</p> <p><b>Filière 2 : Communication Spécialité :</b> Journalism.</p> <p><b>Filière 3 : Electrical Engineering Spécialités :</b> Electronics - Electrotechnics.</p> <p><b>Filière 4 : Thermal and Energy Engineering Spécialité :</b> Air Conditioning and Refrigeration -</p> <p><b>Filière 5 : Networks and Télécommunication. Spécialité :</b> Telecommunication.</p> <p><b>Filière 6 : Civil Engineering Spécialité :</b> Civil Engineering Technology.</p> <p><b>Filière 7 : Computer Engineering Spécialités :</b> Computer Engineering (Options : Software Engineering ; Computer Science and Networks ; Date Base Management) - Computer Maintenance (Option: Hardware Maintenance).</p> <p><b>Filière 8 : Home Economics and Social Work Spécialités :</b> Bakery and Food Processing - Fashion, Clothing and Textiles.</p> <p><b>Filière 9 : Tourism and Hotel Management Spécialité :</b> Hotel Management and Catering.</p> <p><b>Filière 10 : Medical and Biomedical Sciences Spécialités :</b> Nursing - Medical Laboratory Sciences - Midwifery.</p>			HND
<p><b>Faculté d'Agronomie et des Sciences Agricoles (FASA) Spécialités :</b> Production Animale – Production Végétale</p> <p><b>Faculté des Sciences Economiques et de Gestion (FSEG) Spécialités :</b> Marketing management opérationnel – Transport et logistique – Finance et comptabilité – Banque : Conseiller gestionnaire de la clientèle – Informatique de gestion – Publicité – Merchandising – Communication marketing – Commerce vente – Marketing commerce vente – Management des opérations du commerce international – Sciences et techniques de l'administration – Gestion de la qualité.</p> <p><b>Institut Universitaire de Technologie Fotso Victor de Bandjoun Spécialités :</b> Génie informatique (Options : Réseaux et multimedia – Concepteur développeur et internet – Génie logiciel – Ingénierie des systèmes informatiques et réseaux – Système d'information et d'aide à la décision) – Génie électrique (Options : Automatisme et informatique industrielle – Automatique et informatique industrielle – Electronique – Electrotechnique) – Electrical Engineering (Option : Electrical power system) – Génie telecommunication (Options : Administration et sécurité réseaux Ingénierie des télécommunications et réseaux mobiles) – Génie civil (Options : Bâtiment – Travaux publics) – Administration et sécurité des réseaux – Génie mécanique (Options : Après vente automobile – Management et expertise automobile)</p>			Licence professionnelle sous la tutelle académique de l'Université de Dschang

	<p><b>Faculté de Génie Industrielle (FGI)</b>  <b>Filières et spécialités</b> : Génie civil (Travaux publique, Géomètre topographe) – Administration et sécurité des réseaux (Génie télécommunication et réseaux) – Génie logiciel – Maintenance des systems industriels – Génie électrique/Electrotechnique (Automatique/Automatisme et informatique industrielle) – Génie qualité - Hygiène Sécurité Environnement.  <b>Faculté de médecine et des sciences pharmaceutiques (FMSP)</b>  <b>Spécialités</b> : Sciences infirmières – Analyses biomédicales - Sage femme</p>	Licence professionnelle sous la tutelle académique de l'Université de Douala
	<p><b>Faculté de Génie Industrielle (FGI)</b>  <b>Filières et spécialités</b> : Génie civil (Travaux publique, Géomètre topographe) – Administration et sécurité des réseaux (Génie télécommunication et réseaux) – Génie logiciel – Maintenance des systems industriels – Génie électrique/Electrotechnique (Automatique/Automatisme et informatique industrielle) – Génie qualité - Hygiène Sécurité Environnement.</p>	Master professionnel sous la tutelle académique de l'Université de Douala
<b>33</b>	<b>Dénomination</b>	<b>INSTITUT SUPÉRIEUR SAPIENTIAE DE BAFOUSSAM (ISSAB)</b>
<b>Références de Création et d'ouverture</b>	<p>Accord de création : N°19-06441/L/MINESUP/SG/DDES/SD-ESUP/SDA/LMN du 20 juin 2019  Autorisation d'ouverture : N°19-06441/L/MINESUP/SG/DDES/SD-ESUP/SDA/LMN du 20 juin 2019</p>	
	<p><b>Filière 1 : Commerce-Vente</b> <b>Spécialité</b> : Marketing, Commerce et Vente.  <b>Filière 2 : Gestion</b> <b>Spécialités</b> : Gestion des collectivités territoriales (Options : Comptabilité et finances publiques) - Gestion logistique et transport - Ressources humaines - Comptabilité et gestion des entreprises - Gestion des projets - Management événementiel.  <b>Filière 3 : Carrières Juridiques</b> <b>Spécialités</b> : Assistanat judiciaire - Droit des affaires et de l'entreprise - Gestion fiscale - Douane et Transit.  <b>Filière 4 : Tourisme, Hôtellerie et Restauration</b> <b>Spécialités</b> : Hôtellerie (Options : Gestion et Management hôteliers ; Management et Techniques d'hébergement) - Restauration (Options : Génie culinaire ; Commercialisation et services de restauration) - Tourisme et Loisirs (Options : Management touristique).  <b>Filière 5 : Arts et Métiers de la Culture</b> <b>Spécialité</b> : photographie et audiovisuel.  <b>Filière 6 : Information et Communication</b> <b>Spécialité</b> : Communication des organisations.  <b>Filière 7 : Génie Informatique</b> <b>Spécialités</b> : Génie logiciel Maintenance des Systèmes Informatiques - Informatique Industrielle et Automatisme - E-Commerce et Marketing Numérique.  <b>Filière 8 : Réseaux et Télécommunications</b> <b>Spécialité</b> : Réseaux et sécurité.  <b>Filière 9 : Génie Civil</b> <b>Spécialités</b> : Bâtiment - Travaux Publiques - Géomètre Topographe.  <b>Filière 10 : Génie Mécanique et Productique</b> <b>Spécialité</b> : Mécanique et Electronique Automobile (Option : Maintenance Après-Vente automobile).</p>	BTS
	<p><b>Filière 1 : Business and Finance</b> <b>Spécialités</b> : Accountancy - Marketing, Trade, Sale - Banking and Finance - International Trade - Microfinance - Insurance.  <b>Filière 2 : Management</b> <b>Spécialités</b> : Assistant Manager - Logistics and Transport Management - Human Resource Management.  <b>Filière 3 : Legal Careers</b> <b>Spécialités</b> : Legal Assistant - Business Law - Stock Market Career - Customs and Transit - Tax Management - Land Law.  <b>Filière 4 : Communication</b> <b>Spécialité</b> : Advertising and Public Relations.  <b>Filière 5 : Network and Telecommunication</b> <b>Spécialité</b> : Network and Security.  <b>Filière 6 : Computer Engineering</b> <b>Spécialités</b> : Industrial Computing and Automation - E-Commerce and Digital Marketing.  <b>Filière 7 : Civil Engineering</b> <b>Spécialités</b> : Civil Engineering Technology - Roads and Civil Engineering - Topography.</p>	HND

34	Dénomination	<b>INSTITUT UNIVERSITAIRE EVANGÉLIQUE DU CAMEROUN</b> <b>EGLISE EVANGÉLIQUE DU CAMEROUN</b>	<b>BATOME HONGA Isaac</b>
Références de Création et d'ouverture		Accord de création : N°11/0536/MINESUP/SG/DDES du 05 octobre 2011 Autorisation d'ouverture : N°12/0399/MINESUP du 17 août 2012	<b>Bandjoun (Mbo) BP : 89 Bandjoun</b> <b>Tél : 33 06 64 79 /Fax : 33 44 66 68</b>
Faculté des Sciences de l'Education (Institut Supérieur de Pédagogie)		<b>Filière : Education Spécialités :</b> Didactics, Curriculum Development and Teaching - Vocational Guidance and Counseling. <b>Filière : Sciences de l'Education Spécialités :</b> Didactique des Lettres - Langues et Sciences Humaines - Didactique des Sciences - Psychopédagogie.	HND Licence Professionnelle sous la tutelle académique de l'Université de Yaoundé I
		<b>Filière 1 : Etudes Médico - Sanitaires Spécialités :</b> Sciences Infirmières - Sage-femme - Sciences Infirmières - Kinésithérapie. <b>Filière 2 : Sciences et Techniques Biomédicales Spécialités :</b> Techniques de Laboratoire et d'Analyse Médicale - Radiologie et Imagerie.	BTS
		<b>Filière 1 : Sciences Médico-sanitaires Spécialités :</b> Soins Infirmiers - Techniques de Laboratoire - Radiologie et Imagerie Médicale <b>Filière 2 : Sciences Biomédicales Spécialités :</b> Biochimie - Anatomie Pathologique - Parasitologie-Bactériologie - Santé Publique-Génie Sanitaire - Hématologie.	Licence Professionnelle sous la tutelle académique de l'Université de Ngaoundéré
		<b>Filière : Sciences Biomédicales et Médico-sanitaires Spécialités :</b> Parasitologie-Mycologie Médicale - Cytopathologie Clinique.	Master Professionnel sous la tutelle académique de l'Université de Ngaoundéré
		<b>Filière : Génie Informatique Spécialités :</b> Génie logiciel - Infographie et Web-design - Maintenance des Systèmes Informatiques. <b>Filière : Réseaux et Télécommunications Spécialités :</b> Télécommunications - Réseaux et Sécurité.	BTS
Faculté d'Economie et des Sciences de Gestion		<b>Filière 1 : Commerce-Vente Spécialités :</b> Commerce International - Marketing-Commerce-Vente. <b>Filière 2 : Gestion Spécialités :</b> Gestion Logistique et Transport - Gestion des Projets - Gestion des Systèmes d'Information - Ressources Humaines - Comptabilité et Gestion des Entreprises.	BTS
		<b>Spécialités :</b> Administration et Gestion des Entreprises - Economie et Gestion Publiques - Ingénierie Economique - Banque, Monnaie et Finance - Marketing - Comptabilité et Audit - Finance et Contrôle de Gestion - Stratégie Industrielle et Réglementation.	Licence Professionnelle, Master Professionnel et Doctorat sous la tutelle académique de l'Université de Ngaoundéré et l'Université de Hamburg (Allemagne)
		<b>Filière : Agriculture et Elevage Spécialités :</b> Entrepreneuriat Agropastoral - Conseiller Agropastoral.	BTS
Faculté d'Agronomie et des Sciences de l'Environnement		<b>Spécialités :</b> Production Animale - Production Végétale - Gestion et Impact de l'Environnement - Economie et Sociologie - Foresterie - Transformation des Produits Agricoles.	Licence Professionnelle, Master Professionnel et Doctorat sous la tutelle académique de l'Universités de Yaoundé I (E.N.S. Yaoundé), l'Université de Ngaoundéré et l'Université de Hamburg (Allemagne)

35	Dénomination	INSTITUT UNIVERSITAIRE DE LA POINTE (IUP)	KUE Richard
Références de Création et d'ouverture		Accord de création : N°12/0664/MINESUP du 23 novembre 2012, complété par l'autorisation N°20/08921/MINESUP/SG/DDES/ESUP/SDA/LMN du 17 décembre 2020 Autorisation d'ouverture : N°14/0405/MINESUP/SG/DDES/ du 04 juillet 2014, complété par l'autorisation N°20/08921/MINESUP/SG/DDES/ESUP/SDA/LMN du 17 décembre 2020	Bafoussam (Diandam) BP : 1362 Tél : 675 52 51 00 / 699 14 56 19
Institut Supérieur des Sciences Appliquées à la Santé (INSSAS)		<b>Filière 1 : Etudes Médico-Sanitaires Spécialités :</b> Sciences Infirmières - Kinésithérapie. <b>Filière 2 : Sciences et Techniques Biomédicales Spécialités :</b> Radiologie et Imagerie - Techniques de Laboratoire et d'Analyse Médicale - Techniques Pharmaceutiques.	BTS
Institut Supérieur des Sciences Appliquées à la Santé (INSSAS)		<b>Filière :</b> Professions Médico-Sanitaires <b>Spécialités :</b> Soins Infirmiers - Sage-femme - Techniques de Laboratoire Médical.	Licence professionnelle sous la tutelle académique de l'Université de Bamenda
Ecole Supérieure des Sciences Juridiques et d'Etudes Commerciales (ESSJEC)		<b>Filière 2 : Commerce-Vente Spécialités :</b> Commerce international - Marketing-commerce-vente <b>Filière 1 : Gestion Spécialités :</b> Assistant Manager – Assurances – Banque et Finance - Comptabilité et Gestion des Entreprises - Gestion des Ressources Humaines - Gestion des Organisations Non Gouvernementales - Gestion des Projets - Gestion des systèmes d'information – Gestion de la qualité – Gestion logistique et transport – Management du sport – Statistiques – Microfinances – Management événementiel - Gestion des Collectivités Territoriales (Options : Comptabilité et Finances Publiques – Fiscalité des Collectivités Territoriales – Administration des Collectivités Territoriales) <b>Filière 3 : Carrières juridiques Spécialités :</b> Assistanat judiciaire – Droit des Affaires et de l'entreprise – Droit foncier et domanial – Métier de la bourse – Gestion fiscale – Douane et transit.	BTS
Ecole Supérieure de Génie Informatique et de Télécommunication (ESGIT)		<b>Filière 1 : Génie informatique Spécialités :</b> Génie logiciel – Infographie et Web design – Maintenance des systèmes informatiques – Informatique industrielle et automatisme – E-commerce et marketing numérique. <b>Filière 2 : Réseaux et Télécommunications Spécialités :</b> Télécommunications – Réseaux et sécurité	BTS

36		<b>INSTITUT SUPERIEUR POLYTECHNIQUE DE BANSOA (ISPB)</b>	
		Accord de création : N°15/06833/L/MINESUP/ SG/DDES/ESUP/SDA/GA du 20 juillet 2015 Autorisation d'ouverture : N°15/06833/L/MINESUP/ SG/DDES/ESUP/SDA/GA du 20 juillet 2015	
		<p><b>Filière 1 :</b> Génie Electrique (Electronique ; Electrotechnique)</p> <p><b>Filière 2 :</b> Génie Civil (Bâtiment ; Travaux Publics ; Menuiserie et Ebénisterie)</p> <p><b>Filière 3 :</b> Génie Informatique (Informatique Industrielle et Automatismes ; Maintenance des Systèmes Informatiques)</p> <p><b>Filière 4 :</b> Génie Mécanique (Mécanique et Electronique Automobile (option : Maintenance Après-Vente –Automobile)</p> <p><b>Filière 5 :</b> Génie Thermique (Génie Thermique et Energique Option: Froid et Climatisation)</p> <p><b>Filière 6 :</b> Réseaux et Télécommunication (Télécommunication ; Réseaux et Sécurité)</p> <p><b>Filière 7 :</b> Tourisme, Hôtellerie et Restauration (Hôtellerie et Restauration ; Tourisme et Loisirs)</p> <p><b>Filière 8 :</b> Arts et Métiers de la Culture(Industrie du Textile et de l'Habillement Option: Industrie de l'Habillement)</p> <p><b>Filière 9 :</b> Arts et Métiers (Industrie du Textile et de l'Habillement)</p> <p><b>Filière 10 :</b> Economie Sociale et Familiale</p> <p><b>Filière 11 :</b> Commerce-Vente (Marketing-Commerce-Vente; Commerce International)</p> <p><b>Filière 12 :</b> Gestion (Assurance ;Banque et Finance ; Comptabilité et Gestion des Entreprises ; Gestion, Logistique et Transport ; Gestion des Systèmes d'Informations ;Assistant Manager ; Gestion des Ressources Humaines)</p> <p><b>Filière 13 :</b> Agriculture et Elevage (Entrepreneuriat Agropastoral ; Conseiller Agropastoral)</p> <p><b>Filière 14 :</b> Etudes Médico-Sanitaires (Sciences Infirmières ; Kinésithérapie)</p> <p><b>Filière 15 :</b> Sciences et Techniques Biomédicales (Techniques de Laboratoire et d'Analyse Médicale ; Radiologie et Imagerie)</p>	
		<p><b>Field 1 :</b> Business and Finance (Banking and Finance; Marketing-Trade-Sale; Accountancy; Insurance) <b>Field 2 :</b> Communication (Journalism) <b>Field 3 :</b> Electrical and Electronic Engineering (Electrical Power System)</p> <p><b>Field 4 :</b> Thermal and Energy Engineering (Air Conditioning and Refrigeration)</p> <p><b>Field 5 :</b> Thermal and Energy Engineering (Air Conditioning and Refrigeration) <b>Field 6:</b> Home Economics and Social Work (Bakery and Food Processing; Fashion, Clothing and Textiles)</p> <p><b>Field 7 :</b> Tourism and Hotel Management (Hotel Management and Catering) <b>Field 8 :</b> Networks and Telecommunication (Telecommunication) <b>Field 9:</b> Civil Engineering (Civil Engineering Technology) <b>Field 10:</b> Water Engineering and Management(Waste Water Management)</p> <p><b>Field 11 :</b> Computer Engineering (Computer Engineering Option : Software Engineering ; Computer Maintenance Option : Hardware Maintenance) <b>Field 12 :</b> Medical and Biomedical Sciences(Nursing ; Medical Laboratory Sciences ; Midwifery).</p>	<b>HND</b>

Licence Professionnelle sous la tutelle académique l'Université de Douala (Faculté de Génie Industriel (FGI))  
-Filières et Spécialités : Génie Civil (Travaux Publics ; Géomètre Topographe) Administration et Sécurité des Réseaux (Génie Télécommunication et Réseaux) Génie Logiciel- Maintenance des Systèmes Industriels- Génie Electrique/ Electrotechnique (Automatique/Automatisme et Informatique Industrielles) Génie Qualité- Hygiène, Sécurité Environnement.

### **Licence Professionnelle sous la tutelle académique l'Université de Douala**

(Faculté de Médecine et des Sciences Pharmaceutiques (FMSP))

Spécialités : Sciences Infirmières- Analyses Biomédicales- Kinésithérapie- Imagerie Médicale-Sage-femme

### **Licence Professionnelle sous la tutelle académique de l'Université de Dschang**

(Faculté d'Agronomie et des Sciences Agricoles (FASA))

Spécialités : Sciences Agricoles (Productions Animales ; Productions Végétales ; Foresterie ; Economie et Sociologie Rurale ; Génie Rurale)

Spécialités : Sciences Economiques et de Gestion

### **Licence Professionnelle sous la tutelle académique de l'Université de Dschang (Faculté des Sciences Economiques et de Gestion(FSEG))**

Spécialités : Sciences Economiques et de Gestion (Marketing Management Opérationnel- Transport et Logistique- Finance et Comptabilité- Banque : Conseiller Gestionnaire de la Clientèle Informatique de Gestion- Publicité- Merchandising- Communication Marketing- Commerce Vente ; Marketing Commerce Vente- Management des Operations du Commerce International- Sciences et Techniques de l'Administration- Gestion de la Qualité).

Spécialités : Sciences et Technologie (Génie Informatique, parcours Génie Logiciel et Réseaux, Parcours Option : Réseaux et Multimédia- Génie Informatique, Parcours Informatique, Réseaux et Gestion Option : Concepteur-Développeur et Internet ; Génie Informatique, parcours Génie Logiciel et Réseaux Option : Génie Logiciel ; Génie Informatique, parcours Système Informatique et Réseaux Option : Ingénierie des Systèmes Informatiques et Réseaux ; Génie Informatique, parcours TIC et Application de Gestion Option : Systèmes d'Information et Aide à la décision ; Génie Electrique parcours Automatisme et Informatique Industrielle ; Génie Electrique parcours Electronique ; Electrotechnique ; Electrical Engineering Parcours Electrical Power System ; Génie Télécommunication parcours Administration et Sécurité des Réseaux ; Ingénierie des Télécommunications et Réseaux mobiles ; Génie Civil parcours Bâtiments et Travaux Publics ; Génie Civil parcours Génie Bois ; Génie Energétique parcours Génie Energétique et Industriel ; Administration et Sécurité des Réseaux; Génie Mécanique Option : Productique Mécanique ; Génie Industriel et Maintenance ; Génie Mécanique, parcours Après-Vente Automobile Option : Management et Expertise Automobile

### **Licence Professionnelle sous la tutelle académique de l'Université de Dschang (Institut Universitaire de Technologie Fotso Victor de Bandjoun (IUT))**

Spécialités : Génie Informatique Options: Réseau et MultiMedia ; Concepteur-Développeur et Internet ; Génie Logiciel ; Ingénierie des Systèmes Informatiques et Réseaux ; Systèmes d'Information et d'Aide à la décision Génie Electrique Options : Automatisme et Informatique Industrielle ; Automatique et Informatique Industrielle ; Electronique ; Electrotechnique Génie Télécommunication Options: Administration et Sécurité Réseaux; Ingénierie des Télécommunications et Réseaux Mobiles Génie Civil Options : Bâtiment et Travaux Publics ; Administration et Sécurité des Réseaux ; Génie Mécanique Options : Après-Vente-Automobile ; Management et Expertise Automobile.

*Licence professionnelle*

		<p><b>Master Professionnel sous la tutelle académique de l'Université de Douala (Faculté de Génie Industriel (FGI))</b>  <b>-Filières et Spécialités :</b> Génie Civil (Travaux Publics ; Géomètre Topographe) Administration et Sécurité des Réseaux (Génie Télécommunication et Réseaux) Génie Logiciel- Maintenance des Systèmes Industriels- Génie Electrique/Electrotechnique (Automatique/Automatisme et Informatique Industrielle) Génie Qualité- Hygiène, Sécurité Environnement.</p> <p><b>Master Professionnel sous la tutelle académique de l'Université de Douala de ( Faculté de Médecine et des Sciences Pharmaceutiques (FMSP))</b>  <b>-Filières et Spécialités :</b> Santé Publique Option : Contrôle des Maladies Infectieuses ; Epidémiologie et Santé Communautaire ; Gestion des Services de Santé ; Santé de la Reproduction ; Biologie Clinique Option : Immunologie- Cytopathologie ; Biologie Clinique Approfondie</p> <p>Master Professionnel sous la tutelle académique de l'Université de Douala (Faculté de Médecine et des Sciences Pharmaceutiques (FMSP))  Spécialités : Sciences Infirmières- Analyses Biomédicales- Kinésithérapie- Imagerie Médicale-Sage-femme</p> <p><b>Master Professionnel sous la tutelle académique de l'Université de Douala (Ecole Nationale Supérieure Polytechnique (ENSPD))</b>  <b>Spécialités :</b> Administration Réseau ; Ingénierie des Télécommunications ; Ingénierie Radio et TV ; Technologie de Construction Industrielle</p> <p><b>Master Professionnel sous la tutelle académique de l'Université de Dschang (Faculté d'Agronomie et des Sciences Agricoles (FASA) (ouverture en régularisation))</b>  Agronomie (Productions Animales ; Productions Végétales ; Foresterie Options : Forêt et Agroforesterie, Faune Aquatique et Terrestre ; Génie Rural ; Economie et Sociologie Rurale</p>	<i>Master professionnel</i>
	<b>ISPB Campus de Bamoungoum</b>	<p><b>Filière 1 :</b> Génie Mécanique et Productique (Mécanique et Electronique Automobile option : Maintenance Après –Vente –Automobile ; Mécatronique) <b>Filière 2 :</b> Génie Civil (Géomètre Topographe ; Installation Sanitaire) <b>Filière 3 :</b> Gestion (Gestion, Logistique et Transport) <b>Filière 4 :</b> Génie Géologique et Pétrolier (ingénierie Pétrolière).</p>	<b>BTS</b>
<b>37</b>		<b>INSTITUT UNIVERSITAIRE DE L'HORIZON (IUH)</b>	
		<p>Accord de création : N°18- 00783/L/MINESUP/DDES/ ESUP/SDA/OPC du 29 janvier 2018  Autorisation d'ouverture : N°18- 00783/L/MINESUP/DDES/ ESUP/SDA/OPC du 29 janvier 2018</p>	
	<b>Tchonang Higher Institute of Bafoussam (THIB)</b>	<p><b>Field of study 1:</b> Gestion : <b>Specialties:</b> Gestion des Collectivités Territoriales (Option : Comptabilité et finances publiques - Fiscalité des collectivités territoriales - Administration des collectivités territoriales) - Gestion logistique et transport – Microfinance - Gestion des projets</p> <p>- Gestion des Systèmes d'Information - Ressources humaines - Banque et finance - Comptabilité et Gestion des entreprises - Assistant manager - Assurance, Gestion de la qualité - Gestion des ONG -Management événementiel - Statistique.</p> <p><b>Field of study 2:</b> Commerce-Vente: <b>Specialties:</b> Marketing–Commerce–Vente - Commerce international.</p> <p><b>Field of study 3:</b> Tourisme, Hotellerie et Restauration: <b>Specialties:</b> Hôtellerie (Options: Gestion et Management hôteliers - Management et techniques d'hébergement) - Restauration (Options: Génie culinaire - Commercialisation et services de restauration) - Tourisme et loisirs (Option: Management touristique).</p> <p><b>Field of study 4:</b> Information et Communication: <b>Specialties:</b> Journalisme, Communication des Organisations.</p> <p><b>Field of study 5:</b> Carrières Juridiques: <b>Specialties:</b> Assistanat judiciaire - Droit des affaires et de l'entreprise - Droit foncier et domaniale - Gestion fiscale, Douane et transit, Métiers de la bourse.</p> <p><b>Field of study 6:</b> Sciences de l'Education: <b>Specialties:</b> Administration scolaire - Orientation scolaire et professionnelle.</p>	<b>BTS</b>

	<p><b>Field of study 1: Business and Finance: Specialties:</b> Accountancy - Banking and Finance – Marketing-Trade-Sale – Microfinance –Insurance - International Trade.</p> <p><b>Field of study 2: Management: Specialties:</b> Human Resource Management - Logistics and Transport Management - Assistant Manager - Local Government Management (Options: Local Government Administration - Accounting and Finance - Local Government Taxation) - Quality Management - Management of Non-Governmental Organization (NGO's) - Events management - Statistics.</p> <p><b>Field of study 3: Legal Careers: Specialties:</b> Legal Assistant - Business Law - Land law - Customs and Transit - Tax Management - Stock Market Career.</p> <p><b>Field of study 4: Communication: Specialties:</b> Journalism - Corporate Communication, Media Photography and Audiovisual.</p> <p><b>Field of study 5: Tourism and Hotel Management: Specialties:</b> Hotel Management and Catering - Tourism and Travel Agency Management.</p> <p><b>Field of study 6: Education: Specialties:</b> Education Management and Administration - Vocational Guidance and Counseling.</p>	<p><b>HND</b></p>
--	---	-------------------



**L'Institut Supérieur TCHONANG a été élevé au rang des  
Instituts Universitaires au Cameroun et devient :  
INSTITUT UNIVERSITAIRE DE L'HORIZON**

**Pour les Cycles Licence et Master, l'Institut Universitaire de l'Horizon (IUH) a  
comme Universités partenaires :**

CHRONOLOGIE DES ÉVÉNEMENTS : 2014 - 2015 - 2016 - 2017 - 2018 - 2019 - 2020 - 2021 - 2022

**L'IUH dispose de 35 filières dont 19 filières en BTS et 16 en HND**

Le pôle de l'excellence pour la formation universitaire professionnelle.

E-mail: [tchonanguniversity@gmail.com](mailto:tchonanguniversity@gmail.com)  
Site web: [www.tchonanguniversity.org](http://www.tchonanguniversity.org)

Contacts:  
690 96 05 95 / 626 47 87 96  
697 60 07 07 / 690 55 06 87

[Facebook](https://www.facebook.com/tchonanguniversity) | [Instagram](https://www.instagram.com/tchonanguniversity) | [LinkedIn](https://www.linkedin.com/company/tchonanguniversity)



Université de Douala



Université de Dschang



Université de Ngaoundéré



Université de Bamenda

L'Institut Universitaire de l'Horizon offre à chaque étudiant un permis de conduire par le biais de son auto-école intitulée « Auto-école Tchonang ».



L'Institut Universitaire de l'Horizon (IUH), Institut Bilingue, dispose de (03) trois Instituts Supérieurs à savoir :



**TCHONANG HIGHER INSTITUTE OF BAFOUSSAM (THIB)** qui forme en : la Gestion, le Commerce et le Droit.



**INSTITUT SUPÉRIEUR D'INGÉNIERIE ET D'AGRONOMIE TCHONANG (ISAT)** qui forme en : Industrie, Technologie, Agriculture et Elevage



**INSTITUT SUPÉRIEUR DES SCIENCES APPLIQUÉES À LA SANTÉ TCHONANG (ISSAST)** qui forme en : santé dans sa globalité.

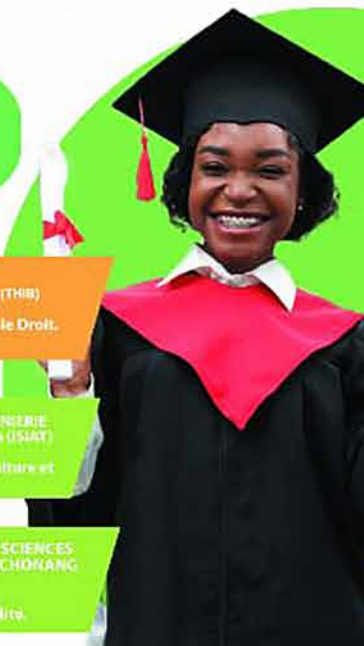

**Field of Study 1:** Génie Civil: **Specialties:** Bâtiment - Travaux publics - Géomètre topographe - Installation sanitaire – Menuiserie et ébénisterie.

**Field of Study 2:** Génie Electrique: **Specialties:** Electrotechnique - Energie renouvelable - Maintenance des appareils biomédicaux - Maintenance des systèmes électroniques - Maintenance des équipements Industriels – Contrôle, Instrumentalisation et Régulation.

**Field of Study 3:** Génie Informatique: **Specialties:** Génie logiciel - Informatique industriel et automatisme - Maintenance des systèmes informatiques - E-commerce et marketing numérique - Infographie et Web design.

**Field of Study 4:** Réseaux et Télécommunications: **Specialties:** Télécommunications - Réseaux et sécurité.

**Field of Study 5:** Agriculture et Elevage: **Specialties:** Production animale - Production végétale - Technique commerciale agricole - Entrepreneuriat agropastoral – Aquaculture - Agroéquipement.

**Field of Study 6:** Génie Mécanique et Productique: **Specialties:** Chaudronnerie et soudure - Mécanique et électronique automobiles (Options: Mécatronique - Maintenance après-vente automobile) - Construction métallique - Construction et fabrication mécanique (construction mécanique et fabrication mécanique).

**Field of Study 7:** Génie Thermique: **Specialties:** Génie thermique et énergie (Froid et climatisation - Maintenance et gestion des systèmes fluides).

**Field of Study 8:** Arts et Métiers de la Culture: **Specialties:** Industrie du textile et de l'habillement (Options: Industrie de l'habillement - Industrie du textile) - Photographie et audiovisuel - Production cinématographique.

**Field of Study 9:** Economie Sociale et Familiale: **Specialties:** Esthétique, Coiffure, et Cosmétique (Options: Coiffure – Esthétique-Cosmétique) - Puériculture et Gérontologie.

**Field of Study 10:** Métiers de l'eau: **Specialties:** Hydraulique, traitement des eaux et assainissement - Hydrologie de surface - Hydrogéologie.

<p><b>Institut Supérieur d'Ingénierie et d'Agronomie Tchouang (ISIAT)</b></p>	<p><b>Field of Study 1:</b> Civil Engineering: <b>Specialties:</b> Civil Engineering Technology - Roads and Civil Engineering – Topography - Sanitary Installation and Plumbing.  <b>Field of Study 2:</b> Agricultural and Food Sciences: <b>Specialties:</b> Animal Production Technology - Crop Production Technology – Agro-pastoral Entrepreneurship – Aquaculture - Food Technology.  <b>Field of Study 3:</b> Networks and Telecommunication: <b>Specialties:</b> Telecommunication - Network and Security.  <b>Field of Study 4:</b> Computer Engineering: <b>Specialties:</b> Computer Engineering (Option: Software Engineering) - Computer Maintenance (Option: Hardware Maintenance) - Industrial Computing and Automation - E-commerce and Digital Marketing, Computer Graphics and Web Design.  <b>Field of Study 5:</b> Home Economics and Social Work: <b>Specialties:</b> Fashion, Clothing and Textiles - Social Work – Beauty-Esthetics (Options: Beauty Care and Cosmetics – Hairdressing Professions).  <b>Field of Study 6:</b> Electrical Engineering: <b>Specialties:</b> Electrotechnics - Maintenance of Biomedical Equipment, Maintenance of Industrial System - Control, Instrumentation, and Regulation.  <b>Field of Study 7:</b> Thermal and Energy Engineering: <b>Specialties:</b> Sustainability and Renewable Energy - Air conditioning and Refrigeration - Maintenance and Management of Fluid System.  <b>Field of Study 8:</b> Arts and Culture: <b>Specialties:</b> Cinematography.  <b>Field of Study 9:</b> Mechanical Engineering: <b>Specialties:</b> Metal construction, Mechanical Manufacturing.</p>	<p>HND</p>
	<p>Accord de création : N°22/03442/MINESUP/SG /DDES/ESUP/SDA/NA du 13 juin 2022  Autorisation d'ouverture : N°22/03442/MINESUP/SG /DDES/ESUP/SDA/NA du 13 juin 2022</p>	
<p>Institut Supérieur des Sciences Appliquées à la Santé Tchouang (ISSAST)</p>	<p><b>Field of Study 1:</b> Etudes Médico-sanitaires: <b>Specialties:</b> Sciences infirmières - Sage- femme – Odontostomatologie – Opticien-lunetier - kinésithérapie. <b>Field of Study 2:</b> Sciences et Techniques Biomédicales: <b>Specialties:</b> Techniques de laboratoire et d'analyse médicale - Techniques pharmaceutiques – Radiologie et imagerie. <b>Field of Study 3:</b> Génie Biologique: <b>Specialties:</b> Diététique.</p>	<p>BTS</p>
	<p><b>Field of Study:</b> Medical and Biomedical Sciences: <b>Specialties:</b> Nursing - Medical Laboratory Sciences – Midwifery - Optician/ Clinical Optometry - Dental Therapy – Physiotherapy - Pharmacy Technology – Medical Imaging Technology</p>	<p>HND</p>
<p><b>38</b></p>	<p><b>INSTITUT UNIVERSITAIRE ROYAL BABOUTCHA-NINTCHEU (ISRB)</b></p>	<p><b>DJIENA WEMBOU</b></p>
<p>Références de Création et d'ouverture</p>	<p>Accord de création : N°15/03800/L/MINESUP/SG/DDES/ESUP/SDA/MM du 21 avril 2015  régularisé par l'arrêté : N°18-00237/MINESUP/SG/DDES/ESUP du 23 mars 2018  Autorisation d'ouverture : N°15/03800/L/MINESUP/SG/DDES/ESUP/SDA/MM du 21 avril 2015  Modifiée et complétée par la correspondance N°18-02207/L/MINESUP/SG/DDES/ESUP/SSIPES/AEO du 23 mars 2018</p>	<p><b>Bafang BP : 285</b>  <b>Tél : 696 202 997</b></p>
<p>Ecole Supérieure de Commerce et de Gestion (ESCG)</p>	<p><b>Filière 1 : Commerce-Vente Spécialités :</b> Marketing, Commerce et Vente.  <b>Filière 2 : Gestion Spécialités :</b> Banque et Finance - Comptabilité et Gestion de Entreprises - Assistant Manager - Gestion Logistique et Transport - Assurance - Ressources Humaines.</p>	<p>BTS</p>

		<b>Filière : Commerciale et Gestion Spécialités :</b> Banque et Finance - Gestion des Ressources Humaines - Finance et Comptabilité - Marketing - Commerce International - Gestion des Projets et Développement Durable - Audit et Contrôle de Gestion - Gestion Logistique et Transport.	Licence professionnelle sous la tutelle académique de l'Université de Ndjamena
Ecole Supérieure des Sciences Sociales Appliquées (ESSA)		<b>Filière 1 : Tourisme, Hôtellerie et Restauration Spécialités :</b> Hôtellerie (Option : Gestion et Management Hôteliers, Management et Technique d'hébergement) - Restauration (Options : Génie Culinaire, Commercialisation et Service de Restauration) - Tourisme et Loisirs (Option : Management Touristique). <b>Filière 2 : Information et Communication Spécialité :</b> Communication des Organisations. <b>Filière 3 : Carrières Juridiques Spécialités :</b> Assistanat Judiciaire - Droit des Affaires et de l'Entreprise - Droit Foncier et Domanial - Métiers de la Bourse - Gestion Fiscale - Douane et Transit.	BTS
		<b>Filière : Droit des Affaires</b>	Capacité en Droit sous la tutelle académique de l'Université de Ndjamena
Ecole Supérieure de Technologie (EST)		<b>Filière 1 : Génie Electrique Spécialités :</b> Electrotechnique - Energies Renouvelables - Maintenance des Systèmes Electroniques. <b>Filière 2 : Génie Civil Spécialités :</b> Bâtiment - Travaux Publics - Géomètre Topographe. <b>Filière 3 : Génie Informatique Spécialité :</b> Informatique Industrielle et Automatismes. <b>Filière 4 : Télécommunications et Réseaux Spécialités :</b> Télécommunications - Réseaux et Sécurité.	BTS
Ecole Supérieure des Etudes Médico-sanitaires (ESEMS)		<b>Filière 9 : Etudes Médico-sanitaires Spécialité :</b> Sciences Infirmières.	BTS
<b>39</b>	<b>Dénomination</b>	<b>ROTAS INSTITUT SUPÉRIEUR DE MANAGEMENT ET DE GESTION (ROTAS-ISMG)</b>	<b>TANGAKOU SOH Robert</b>
	<b>Références de Création et d'ouverture</b>	Accord de création : N°12/0656/MINESUP/SG/DDES du 23 novembre 2012 Autorisation d'ouverture : N°14/0401/MINESUP/SG/DDES/ du 04 juillet 2014	<b>Bafoussam (Bamougoum)</b> <b>BP : 664 Tél : 677 936 355</b>
		<b>Filière 1 : Commerce-Vente Spécialité :</b> Commerce International. <b>Filière 2 : Gestion Spécialités :</b> Banque et Finance - Comptabilité et Gestion de Entreprises - Informatique de Gestion des Systèmes d'Information - Assistant Manager - Gestion Logistique et Transport - Assurance - Ressources Humaines. <b>Filière 3 : Information et Communication Spécialité :</b> Communication des Organisations.	BTS

40	<b>UNIVERSITÉ DES MONTAGNES (UDM)</b>	KAPTUE Lazare
	Accord de création : N°05/0013/MINESUP du 12 janvier 2005 Autorisation d'ouverture : N°05/0025/MINESUP du 12 janvier 2005 complétée par l'arrêté N°08/0279/MINSUP du 03 octobre 2008	
Institut Supérieur des Sciences et de Technologie de Bangangté (ISST)	<b>Filière 2 :</b> Génie Electrique <b>Spécialité :</b> Maintenance des Appareils Biomédicaux. Filière 1 : Réseaux et Télécommunications <b>Spécialités :</b> Télécommunications - Réseaux et sécurité.	BTS
	<b>Filière 1 :</b> Génie Electrique et Télécommunication <b>Spécialité :</b> Télécommunication et Réseaux - Informatique et Réseaux. <b>Filière 2 :</b> Maintenance Industrielle <b>Spécialités :</b> Maintenance du Matériel Biomédical- Génie Productique et Procédés - Génie des Procédés, Méthodes et Fabrication. <b>Filière 3 :</b> Informatique <b>Spécialité :</b> Informatique et Réseau.	
	<b>Filière 1 :</b> Génie Electrique Filière 2 : Génie Industriel	Master professionnel sous la tutelle académique de l'Université de Yaoundé I

Institut Supérieur des Sciences de la Santé de Bangangté (ISSS)	Accord de création : N°05/0008/MINESUP du 12 janvier 2005 Autorisation d'ouverture : N°05/0035/MINESUP du 12 janvier 2005 complétée par l'arrêté N°08/0278/MINSUP du 03 octobre 2008	
	<b>Filière 1 :</b> Médecine Filière 2 : Pharmacie <b>Filière 3 :</b> Chirurgie Dentaire Filière 4 : Etudes Vétérinaires Filière 5 : Soins Infirmiers	Licence professionnelle délivrée en autonomie
	<b>Filière 1 :</b> Médecine Filière 2 : Pharmacie <b>Filière 3 :</b> Chirurgie Dentaire Filière 4 : Etudes Vétérinaires Filière 5 : Soins Infirmiers	Master sous la tutelle académique de l'Université de Yaoundé I
	<b>Filière 1 :</b> Etudes Vétérinaires Filière 2 : Soins Infirmiers	Doctorat sous la tutelle académique de l'Université de Yaoundé I
	<b>Filière :</b> Médecine	Doctorat en Médecine sous la tutelle académique de l'Université de Yaoundé I
	<b>Filière :</b> Pharmacie	Doctorat en Pharmacie sous la tutelle académique de la Faculté de Médecine et de Pharmacie de l'Université Paul Sabatier
<b>Filière :</b> Chirurgie Dentaire	Doctorat en Chirurgie Dentaire de l'Université de Yaoundé I	

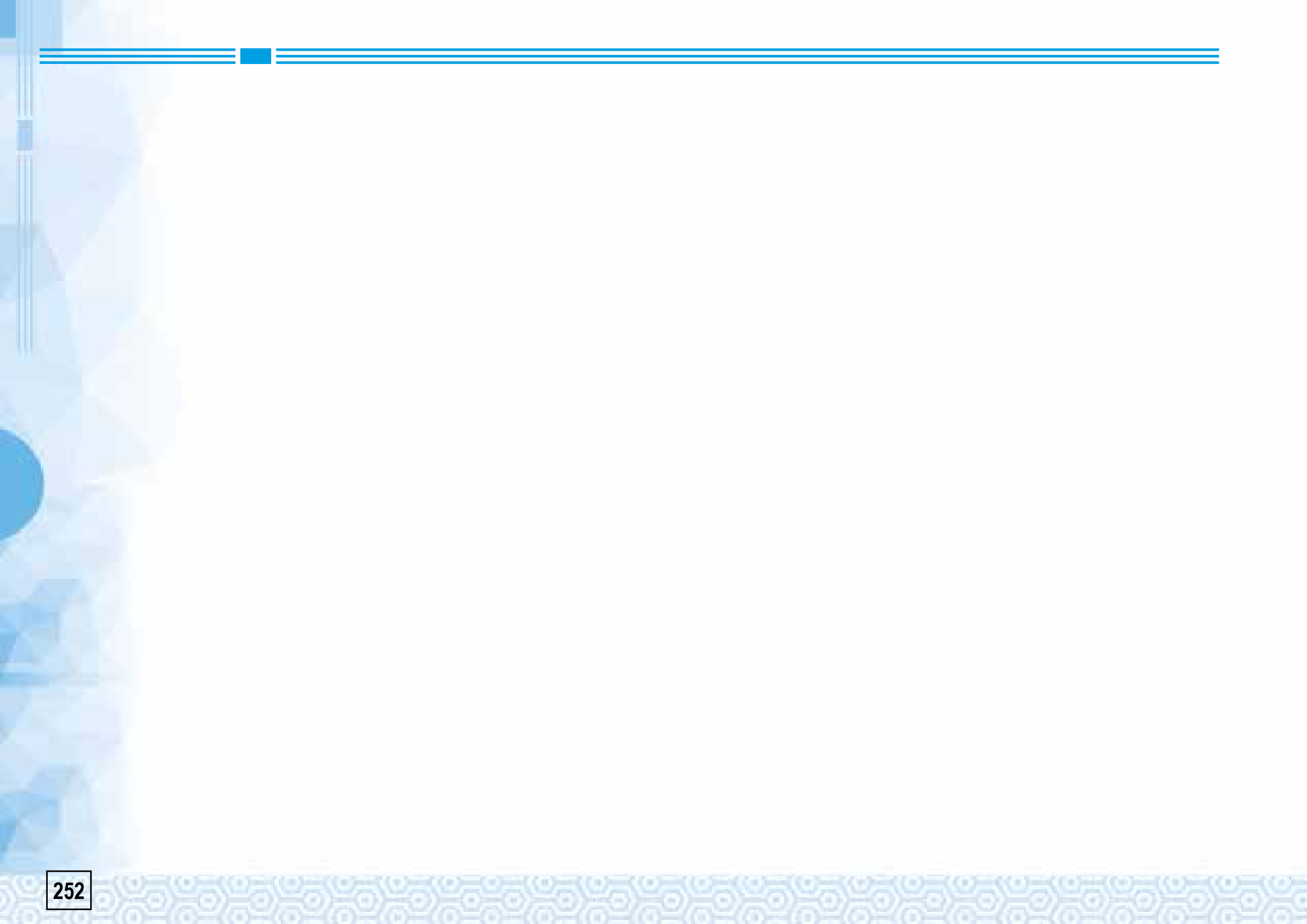

# REGION DU SUD

01		<p style="text-align: center;"><b>ATLANTIC INSTITUTE OF TECHNOLOGY (AIT) SHE ETOUNDI JOSEPH GUY BENJAMIN</b></p>	
		<p style="text-align: center;">Accord de création : N°22-03486/MINESUP/SG/DDES/ESUP/SDA/MF du 15 juin 2022 Autorisation d'ouverture : N°22-03486/MINESUP/SG/DDES/ESUP/SDA/MF du 15 juin 2022</p>	<p style="text-align: center;"><b>KRIBI/MPANGOU</b> <b>B.P. / Tél : 677 36 68 16 / 696 60 81 84</b></p>
		<p><b>Filière 1 :</b> Commerce-Vente <b>Spécialités :</b> Commerce International - Marketing, Commerce, Vente  <b>Filière 2 :</b> Gestion <b>Spécialités :</b> Gestion des Collectivités Territoriales (Options : Comptabilité et Finances Publiques ; Fiscalités des Collectivités Territoriales ; Administration des Collectivités Territoriales) - Gestion de la Qualité - Management Évènementiel - Gestion des ONG - Gestion des Projets - Assurance - Gestion des Systèmes d'Information - Assistant Manager - Ressources Humaines - Gestion logistique et transport - Comptabilité et Gestion des Entreprises – Statistiques - Exploitation du transport aérien  <b>Filière 3 :</b> Carrières Juridiques <b>Spécialités :</b> Assistanat Judiciaire – Droit des affaires et de l'entreprise - Droit Foncier et Domanial – Métiers de la bourse - Gestion Fiscale - Douane et Transit.  <b>Filière 4 :</b> Tourisme, Hôtellerie et Restauration <b>Spécialités :</b> Hôtellerie - Restauration - Tourisme et Loisirs  <b>Filière 5 :</b> Génie Informatique <b>Spécialités :</b> Génie logiciel – Infographie et web design – Informatique industriel et automatisme – Maintenance des systèmes informatiques – E-commerce et marketing numérique.  <b>Filière 6 :</b> Réseaux et Télécommunications <b>Spécialités :</b> Télécommunications - Réseaux et sécurité  <b>Filière 7 :</b> Agriculture et Élevage <b>Spécialités :</b> Production Animale - Production Végétale - Aquaculture - Entrepreneuriat Agropastoral – Conseiller Agropastoral - Technique Commerciale Agricole - Agroéquipement.</p>	<p style="text-align: center;"><b>BTS</b></p>
		<p><b>Filière 1 :</b> Business and Finance <b>Spécialités :</b> Accountancy - Banking and Finance - Marketing-trade-Sale – Insurance – International Trade – Microfinance.  <b>Filière 2 :</b> Management <b>Spécialités :</b> Assistant Manager – Operation of Air Transport - Logistics and Transport Management - Human Resources Management – Management of NGO'S – Local Government Management – Project Management – Quality Management – Information System Management  <b>Filière 3 :</b> Legal Careers <b>Spécialités :</b> Legal Assistant - Business Law – Land Law – Stock Market Career – Customs and Transit – Tax Management  <b>Filière 4 :</b> Computer Engineering <b>Spécialités :</b> Computer Engineering - Computer Maintenance – Computer Graphics and Web Design – E.Commerce and Digital Marketing  <b>Filière 5 :</b> Networks and Telecommunication <b>Spécialité :</b> Telecommunication – Network and Security  <b>Filière 6 :</b> Agricultural and Food Sciences <b>Spécialités :</b> Animal Production Technology - Crop Production Technology - Agro-pastoral Adviser - Agro-pastoral Entrepreneurship - Aquaculture  <b>Filière 7 :</b> Tourism and Hotel Management <b>Spécialités :</b> Tourism and Travel Agency Management – Hotel Management and Catering</p>	<p style="text-align: center;"><b>HND</b></p>
02	<b>Dénomination</b>	<p style="text-align: center;"><b>INSTITUT CATHOLIQUE BONNEAU D'EBOWA (ICABE)</b></p>	<p style="text-align: center;"><i>Diocèse d'Ebolowa représenté par Monseigneur Jean MBARGA</i></p>
	<b>Références de Création et d'ouverture</b>	<p style="text-align: center;">Accord de création : N°08/0257/MINESUP du 03 octobre 2008 Autorisation d'ouverture : N° 08/0258/MINESUP du 03 octobre 2008</p>	<p style="text-align: center;"><b>Ebolowa (Vers le Lycée Technique)</b> <b>B.P. : 910 Tél : 674 898 833</b></p>
		<p><b>Filière 1 : Agriculture et Élevage Spécialités :</b> Production Animale - Production Végétale - Aquaculture - Entrepreneuriat Agropastoral - Technique Commerciale Agricole - Agroéquipement.  <b>Filière 2 : Métier de l'Eau Spécialités :</b> Hydrologie de Surface - Traitement des Eaux et Assainissement.  <b>Filière 3 : Sciences Environnementales Spécialités :</b> Gestion Forestière - Gestion Environnementale.  <b>Filière 4 : Génie civil Spécialités :</b> Bâtiment - Travaux Publics - Géotechnique et Géologie Appliquée - Géomètre Topographe - Installation sanitaire - Urbanisme - Menuiserie et Ebénisterie.  <b>Filière 5 : Génie Thermique Spécialités :</b> Génie Thermique et Energie (Options : Froid et Climatisation ; Maintenance des Systèmes Fluides).  <b>Filière 6 : Commerce-Vente Spécialités :</b> Commerce International - Marketing, Commerce, Vente  <b>Filière 7 : Gestion Spécialités :</b> Gestion des Collectivités Territoriales (Options : Comptabilité et Finances Publiques ; Fiscalités des Collectivités Territoriales ; Administration des Collectivités Territoriales) - Gestion de la Qualité - Management Évènementiel - Micro Finance - Gestion des ONG - Gestion des Projets - Assurance - Gestion des Systèmes d'Information - Assistant Manager - Ressources Humaines - Banque et Finance - Management du Sport - Comptabilité et Gestion des Entreprises - Statistiques.</p>	

	<p><b>Filière 8 : Carrières Juridiques Spécialités :</b> Assistanat Judiciaire - Droit Foncier et Domanial - Gestion Fiscale - Douane et Transit.</p> <p><b>Filière 9 : Tourisme, Hôtellerie et Restauration Spécialités :</b> Hôtellerie (Options : Gestion et Management Hôtelier ; Management et Technique d'Hébergement) - Restauration (Options : Génie Culinaire ; Commercialisation et Services de Restauration) - Tourisme et Loisirs (Option : Management Touristique).</p> <p><b>Filière 10 : Arts et Métiers de la Culture Spécialités :</b> Design (Options : Design Produit ; Design Mode ; Design Graphique ; Design Intérieur) - Peinture - Sculpture - Caricature, Illustration, Bande Dessinées - Dessin Animé - Musicologie- Photographie et audiovisuel - Production Cinématographique - Industrie du Textile et de l'Habillement (Option : Industrie de l'Habillement) - Art Gastronomique - Photographie et Audiovisuel.</p> <p><b>Filière 11 : Information et Communication Spécialités :</b> Journalisme - Communication des Organisations.</p> <p><b>Filière 12 : Sciences de l'Education Spécialités :</b> Administration Scolaire - Orientation Scolaire et Professionnelle - Andragogie - Education Spécialisée (Option : Enseignement des Déficients Auditifs).</p> <p><b>Filière 13 : Etudes Médicales et Sanitaires Spécialités :</b> Sage-femme - Sciences Infirmières - Kinésithérapie.</p> <p><b>Filière 14 : Sciences et Techniques Biomédicales Spécialité :</b> Techniques de Laboratoire et d'Analyses Médicales.</p>	BTS	
	<p><b>Filière 1 : Commerciale et de Gestion Spécialités :</b> Banque - Audit et Contrôle de Gestion - Commerce International - Informatique de Gestion - Marketing.</p> <p><b>Filière 2 : Ressources Humaines</b></p> <p><b>Filière 3 : Communication Spécialité :</b> Information-Communication (Options : Publicité ; Journalisme).</p>	Licence Professionnelle	
<b>03</b>	<b>Dénomination</b>	<b>INSTITUT PANAFRICAIN D'ADMINISTRATION ET DÉCENTRALISATION (IPAD)</b>	<b>MASSIMB Epse MVIE Colette</b>
	<b>Références de Création et d'ouverture</b>	<p>Accord de création : N°20-/MINESUP/SG/DDES/ESUP/SSIPES/EAO du 10 septembre 2020</p> <p>Autorisation d'ouverture : N°20-/MINESUP/SG/DDES/ESUP/SSIPES/EAO du 10 septembre 2020</p>	<p><b>Ambam BP:</b></p> <p>Tél: 677 36 36 40 / 696 26 48 49</p>
	<p><b>Filière 1 : Carrières Juridiques Spécialités:</b> Assistanat Judiciaire – Droit des Affaires et de l'Entreprise</p> <p><b>Filière 2 : Commerce - Vente Spécialités :</b> Marketing Commerce Vente.</p>	BTS	
<b>04</b>	<b>Dénomination</b>	<b>INSTITUT PRIVÉ DES SCIENCES DE LA SANTÉ DE SANGMELIMA (IPSSSA)</b>	<b>Madame ENGOZO'O ESSELEBO Anne</b>
	<b>Références de Création et d'ouverture</b>	<p>Accord de création : N°17-07458/L/MINESUP/SG/DDES/ESUP/SDA/MM du 12 juin 2017</p> <p>Autorisation d'ouverture : N°17-07458/L/MINESUP/SG/DDES/ESUP/SDA/MM du 12 juin 2017</p>	<p><b>Sangmélina BP:</b> 900</p> <p>Tél: 242 733 310/ 242668152/699957354.</p>
	<p><b>Filière 1 : Etudes médico-Sanitaires Spécialités :</b> Sciences Infirmières – Kinésithérapie – Sage-femme – Odontostomatologie – Opticien- lunetier.</p> <p><b>Filière 2 : Sciences et Techniques Biomédicales Spécialités :</b> Techniques de Laboratoire et d'Analyse Médicale – Radiologie et Imagerie – Techniques Pharmaceutiques.</p>	BTS	
<b>05</b>	<b>Dénomination</b>	<b>INSTITUT DES SCIENCES ET TECHNOLOGIES DE L'Océan (ISSTO)</b>	<b>MABO ANASTASIE PULCHERIE épouse HEIMBURGER</b>
	<b>Références de Création et d'ouverture</b>	<p><b>Accord de création :</b> N°20-07899/L/MINESUP/SG/DDES/ESUP/SDA/MF du 03 novembre 2020</p> <p><b>Autorisation d'ouverture :</b> N°20-07899/L/MINESUP/SG/DDES/ESUP/SDA/MF du 03 novembre 2020</p>	
	<p><b>Filière 1 : Commerce-Vente Spécialités :</b> Commerce international – Marketing-Commerce-Vente.</p> <p><b>Filière 2 : Gestion Spécialités :</b> Assistant Manager – Assurance – Banque et finance – Comptabilité et gestion des entreprises – Gestion des ONG – Gestion des projets – Gestion des systèmes d'information – Ressources humaines – Gestion de la qualité – Gestion Logistique et transport.</p> <p><b>Filière 3 : Carrières juridiques Spécialités :</b> Douane et transit – Droit des affaires et de l'entreprise – Gestion fiscale – Droit foncier et domanial.</p> <p><b>Filière 4 : Génie Informatique Spécialités :</b> Génie logiciel – Infographie et web design – Informatique industriel et automatisme – Maintenance des systèmes informatiques – E-commerce et marketing numérique.</p> <p><b>Filière 5 : Réseaux et Télécommunications Télécommunications - Réseaux et sécurité</b></p>	<p>BTS</p> <p><b>Kribi</b></p> <p><b>B.P. 550.</b></p> <p><b>Tel : 6933852102</b></p>	

<b>06</b>	<b>Dénomination</b>	<b>INSTITUT SUPÉRIEUR CAMILLE CHAZEAUD</b> <i>Eglise Presbytérienne Camerounaise</i>	<i>représentée par</i> <i>Révérend Dr ZO'O ZO'O Daniel</i>	
	Références de Création et d'ouverture	Accord de création : N°06/0052/MINESUP du 02 juin 2006 Autorisation d'ouverture : N°12/0417/MINESUP du 22 août 2012	Sangmélima BP: 539 Tél: 699 549 698	
		Filière : Théologie	Licence et Master Professionnels	
<b>07</b>	<b>Dénomination</b>	<b>INSTITUT SUPÉRIEUR DE L'ENTREPRISE, DU MANAGEMENT, DE L'INDUSTRIE ET DES TECHNOLOGIES (ISEMIT)</b>	<i>BONA BONA Théophile Marcel</i>	
	Références de Création et d'ouverture	Accord de création : N°17-01172/L/MINESUP/SG/DDES/ESUP/SDA/MM du 08mars 2017 Autorisation d'ouverture : N°17-01172/L/MINESUP/SG/DDES/ESUP/SDA/MM du 08mars 2017	Kribi BP: 12975 Tél: 699 968 683	
		Filière 1 : Commerce-Vente Spécialités : Marketing, Commerce et Vente - Commerce International Filière 2 : Gestion Spécialités : Banque et Finance - Gestion des Systèmes d'Information - Assistant Manager - Gestion Logistique et Transport. Filière 3 : Information-Communication Spécialité : Communication des Organisations. Filière 4 : Génie Informatique Spécialités : Maintenance des Systèmes Informatiques - Informatique Industrielle et Automatismes. Filière 5 : Etudes Médico-Sanitaires Spécialité : Sciences Infirmières. Filière 6 : Sciences Biomédicales et Médico-sanitaires Spécialité : Techniques de Laboratoire et d'Analyse Médicale.	BTS	
		Filière 1 : Business and Finance Spécialités : Banking and Finance - Accountancy - Marketing-Trade-Sale. Filière 2 : Management Spécialités : Transport and Logistics Management - Assistant Manager.	HND	
<b>08</b>	<b>Dénomination</b>	<b>INSTITUT SUPÉRIEUR GOBIN PELBOIS DE L'OCÉAN (ISGPO)</b>	<i>ABEMYIL MARIE</i>	
	Références de Création et d'ouverture	Accord de création : N°20-08592/L/MINESUP/SG/DDES/ESUP/SDA/AEO du 04 décembre 2020 Autorisation d'ouverture : N°20-08592/L/MINESUP/SG/DDES/ESUP/SDA/AEO du 04 décembre 2020		
		Filière 1 : Etudes médico-sanitaires Spécialités : Sage-femme – Sciences infirmières. Filière 2 : Sciences et Techniques Biomédicales Spécialité : Techniques pharmaceutiques. Filière 3 : Tourisme, Hôtellerie et Restauration Spécialités : Hôtellerie – Restauration – Tourisme et loisirs. Filière 4 : Carrières Juridiques Filière 5 : Génie Biologique Spécialités : Diététique – Industries alimentaires.	BTS	Kribi Tel : 696541099
<b>09</b>	<b>Dénomination</b>	<b>INSTITUT SUPÉRIEUR DES TECHNOLOGIES DE L'INFORMATION ET DE LA COMMUNICATION</b>	<i>David NKOTO EMANE</i>	
	Références de Création et d'ouverture	Accord de création : N°11/0530/MINESUP/SG/DDES du 05 octobre 2011 Autorisation d'ouverture : N° 12/0394/MINESUP du 17 août 2012	Meyomessala BP : 81 Tél : 22 28 93 25 / 22 73 33 10	
		Filière 1 : Génie Electrique Spécialités : Maintenance des Systèmes Electroniques- Electrotechnique. Filière 2 : Génie Informatique Spécialité : Maintenance des Systèmes Informatiques. Filière 3 : Réseaux et Télécommunications Spécialités : Télécommunications - Réseaux et Sécurité.	BTS	
		Filière : Industrielle et Technologique Spécialités : Génie Electrique (Options : Electronique ; Electrotechnique) - Maintenance des Systèmes Informatiques - Télécommunication et Réseaux.	Licence Professionnelle sous la tutelle académique de l'Université de Yaoundé I et l'Université de Douala	
		Filière : Industrielle et Technologique Spécialités : Génie Electrique (Options : Electronique ; Electrotechnique) - Maintenance des Systèmes Informatiques - Télécommunication et Réseaux.	Master Professionnel sous la tutelle académique de l'Université de Yaoundé I et l'Université de Douala	

<b>10</b>	<b>Dénomination</b>	<b>INSTITUT SUPÉRIEUR PROTESTANT DES SCIENCES ET DE TECHNOLOGIE D'ELAT EGLISE PRESBYTÉRIENNE CAMEROUNAISE</b>	<i>représentée par :</i> <b>ZOE OBIANGA Jean</b>
	<b>Références de Création et d'ouverture</b>	Accord de création : N°07/0013/MINESUP du 13 février 2007 Autorisation d'ouverture : N°07/0127/MINESUP du 21 septembre 2007 Complété par l'arrêté N°07/0178/MINESUP du 05 novembre 2007	<b>Ebolowa (Elat) BP : 32</b> <b>Tel : 677 365 242 / 677 835 809</b>
		- <b>Filière 1 : Génie Electrique Spécialités :</b> Maintenance des Systèmes Electroniques- Electrotechnique. <b>Filière 2 : Génie Mécanique et Productique Spécialités :</b> Fabrication et Construction Mécaniques (Options : Fabrication Mécanique ; Construction Mécanique) - Mécanique et Electronique Automobiles (Option : Maintenance et Après-Vente Automobile). <b>Filière 3 : Génie Informatique Spécialités :</b> Maintenance des Systèmes Informatiques - Informatique Industrielle et Automatismes. <b>Filière 4 : Etudes Médico-Sanitaires Spécialité :</b> Odontostomatologie. <b>Filière 5 : Sciences et Techniques Biomédicales Spécialité :</b> Techniques Pharmaceutiques. <b>Filière 6 :</b> Réseaux et Télécommunications <b>Spécialités :</b> Télécommunications - Réseaux et Sécurité.	BTS
		<b>Filière :</b> Industrielle et Technologique <b>Spécialités :</b> Génie Electrique (Options : Electronique ; Electrotechnique) - Génie Mécanique (Options : Maintenance et Après-Vente Automobile ; Fabrication et Construction Mécanique) - Génie Informatique - Télécommunications et Réseaux.	Licence Professionnelle sous la tutelle académique de l'Université de Yaoundé I (ENSP)
		<b>Filière 1 : Sciences Humaines Spécialités :</b> Histoire et Image - Cartographie et Gestion des Risques - Environnement et Aménagement du Territoire. <b>Filière 2 :</b> Médico-Sanitaire <b>Spécialité :</b> Sciences Vétérinaires.	Licence Professionnelle sous la tutelle académique de l'Université de Ngaoundéré
		<b>Filière : Professions Médicales, Médico-Sanitaires et Pharmaceutiques Spécialités :</b> Sciences de la Santé - Pharmacie - Odontostomatologie - Médecine.	Licence Professionnelle sous la tutelle académique de l'Université de Yaoundé I
		<b>Filière 1 : Sciences Biomédicales Spécialités :</b> Imagerie Médical - Santé Publique - Analyse Médicale. <b>Filière 2 : Sciences Médico-Sanitaires Spécialités :</b> Sciences Cliniques - Pédiatrie - Gynécologie Obstétrique - Anesthésie Réanimation.	Licence Professionnelle sous la tutelle académique de l'Université de Douala
		<b>Filière 1 : Sciences Biomédicales</b> <b>Filière 2 : Sciences Médico-Sanitaires</b>	Master Professionnel sous la tutelle académique de l'Université de Douala
<b>11</b>	<b>Dénomination</b>	<b>INSTITUT UNIVERSITAIRE PRIVÉ LAÏC DE L'EQUATEUR</b>	<b>ZIBI AVEBE André</b>
	<b>Références de Création et d'ouverture</b>	Accord de création : N°11/0527/MINESUP/SG/DDES du 05 octobre 2011 Autorisation d'ouverture : N° 12/0367/MINESUP du 17 août 2012 complétée par l'arrêté : N°13/0059/MINSUP du 09 janvier 2013	<b>Ebolowa BP : 818</b> <b>Tel : 22 28 40 30</b>
	<i>Faculté du Génie Industriel</i>	<b>Filière : Réseaux et Télécommunications Spécialité :</b> Télécommunications.	BTS
		<b>Filière : Industrielle et Technologique Spécialités :</b> Informatique - Télécommunications.	Licence, Master et Doctorat sous la tutelle académique de l'Université de Douala et l'Université de Ngaoundéré

	Faculté des Sciences de Gestion et de Communication	<p><b>Filière 1 : Commerce-Vente Spécialité :</b> Commerce International.</p> <p><b>Filière 2 : Gestion Spécialités :</b> Comptabilité et Gestion des Entreprises - Gestion des Systèmes d'Information - Banque et Finance - Assurance.</p> <p><b>Filière 3 : Information et Communication Spécialités :</b> Communication des Organisations - Journalisme.</p> <p><b>Filière 4 : Carrières Juridiques Spécialités :</b> Droit des Affaires et de l'Entreprise - Assistanat Judiciaire.</p>	BTS
		<p><b>Filière 1 : Commerciale et de Gestion Spécialités :</b> Comptabilité et Gestion des Entreprises - Informatique de Gestion - Action Commerciale - Commerce International - Banque - Assurances.</p> <p><b>Filière 2 : Communication</b></p> <p><b>Filière 3 : Droit</b></p>	Capacité en Droit, Licence, Master et Doctorat sous la tutelle académique de l'Université de Douala et l'Université de Ngaoundéré
	-	<p><b>Filière 1 : Etudes Médico -Sanitaires Spécialités :</b> Kinésithérapie - Sciences Infirmières.</p> <p><b>Filière 2 : Sciences et Techniques Biomédicales Spécialités :</b> Radiologie et Imagerie - Techniques de Laboratoire et d'Analyse Médicale.</p>	BTS
		<b>Filière :</b> Professions Médicales et Médico-Sanitaires <b>Spécialités :</b> Santé Publique - Kinésithérapie - Soins Infirmiers - Imagerie Médicale - Techniques de Laboratoire.	Licence sous la tutelle académique de l'Université de Ngaoundéré
<b>12</b>		<b>INSTITUT UNIVERSITAIRE DU MIDI (I.U.M)</b>	
		Ebolowa Tel. : 677679563/222238715 / B.P : 10039 Yaoundé	
	ECOLE SUPERIEURE D'AGRICULTURE ET D'ELEVAGE	<p><b>Filière 1 :</b> Agriculture et Elevage</p> <p><b>Spécialités :</b> Production Animale- Production Végétale- Aquaculture- Entrepreneuriat Agropastoral- Conseil Agropastoral- Techniques Commerciales Agricoles</p> <p><b>Filière 2 :</b> Sciences Environnementales</p> <p><b>Spécialités :</b> Gestion Forestière ; Gestion Environnementale</p>	BTS
	ECOLE DE TECHNOLOGIE ET D'INDUSTRIE	<p><b>Filière 1 :</b> Génie Electrique <b>Spécialités :</b> Electrotechnique- Maintenance des Systèmes Electroniques- Energies Renouvelables- Maintenance des Appareils Biomédicaux</p> <p><b>Filière 2 :</b> Génie Civil <b>Spécialités :</b> Bâtiment- Travaux Publics- Géomètre Topographe- Installation Sanitaire</p> <p><b>Filière 3 :</b> Génie Biologique <b>Spécialité :</b> Industries Alimentaires</p> <p><b>Filière 4 :</b> Génie Géologique et Pétrolier <b>Spécialités :</b> Mines et Géologie Appliquées ; Ingénierie Pétrolière</p> <p><b>Filière 5 :</b> Génie Mécanique et Productique <b>Spécialité :</b> Technologie de la Marine Marchande (Option : Hygiène, Sécurité et Environnement)</p>	BTS
	ECOLE DES SCIENCES DE GESTION ET DE COMMERCE	<p><b>Filière 1 :</b> Commerce-Vente <b>Spécialités :</b> Commerce International- Marketing- Commerce- Vente</p> <p><b>Filière 2 :</b> Gestion <b>Spécialités :</b> Gestion des Collectivités Territoriales (Options : Comptabilité et Finances Publiques ; Fiscalités des Collectivités Territoriales ; Administration des Collectivités Territoriales) ; Ressources Humaines- Comptabilité et Gestion des Entreprises- Gestion Logistique et Transport- Communication Administrative- Douane et Transit- Gestion Fiscale- Gestion des Systèmes d'Information- Gestion des Projets</p> <p><b>Filière 3 :</b> Carrières Juridiques <b>Spécialité :</b> Assistanat Judiciaire ; Droit des Affaires et de l'Entreprise ; Droit Foncier et Domanial</p> <p><b>Filière 4 :</b> Information et Communication <b>Spécialité :</b> Communication des Organisations</p>	BTS
	ECOLE DES SCIENCES DE LA SANTE	<p><b>Filière 1 :</b> Etudes Médico-sanitaires <b>Spécialités :</b> Sage-femme- Sciences Infirmières ; Kinésithérapie</p> <p><b>Filière 2 :</b> Sciences et Techniques Biomédicales <b>Spécialités :</b> Techniques de Laboratoire et d'Analyse Médicale ; Techniques Pharmaceutiques</p>	BTS

	ECOLE DES TECHNOLOGIES DE L'INFORMATION ET DE LA COMMUNICATION	<p><b>Filière 1 :</b> Génie Informatique <b>Spécialités :</b> Génie Logiciel- Infographie et Web design- E- Commerce et Marketing Numérique- Informatique Industrielle et Automatisation- Maintenance des Systèmes Informatiques</p> <p><b>Filière 2 :</b> Réseaux et Télécommunications <b>Spécialités :</b> Télécommunications ; Réseaux et Sécurité.</p>	BTS
<b>13</b>	<b>Dénomination</b>	<b>INSTITUT SUPÉRIEUR DE L'INDUSTRIE PORTUAIRE ET DU MANAGEMENT APPLIQUÉ (ISIMA)</b>	Mr BIYINA ONGUENE Emmanuel
		<p>Accord de création : 21-03867/L/MINESUP/SG/DDDS/ESUP/SDA/MF du 17 juin 2021</p> <p>Autorisation d'ouverture : n)2705/MINFI/MINESUP DU 17 Novembre 2015</p>	Tél.: 651 31 61 68 / 694 26 70 20 Kribi
	<b>Références de Création et d'ouverture</b>	<p><b>Filière 1 :</b> gestion : commerce –Vente (Commerce International, Marketing – Commerce et Vente)</p> <p><b>Filière 2 :</b> Gestion (Comptabilité et Gestion des Entreprises ; Gestions no gouvernementales ; Gestion des Projets ; Gestion des Ressources Humaines ; Gestion Logistique et Transport ; Gestion des Systèmes d'Information ; Gestion des Collectivités Territoriales ;</p> <p><b>Filières 3 :</b> carrières Juridiques assistant Judiciaire ; Droit des affaires et de l'Entreprise ; Droit Foncier et Domanial ; Gestion Fiscale ; Douane et Transit.</p>	
<b>14</b>	<b>Dénomination</b>	<b>INSTITUT SUPÉRIEUR AFRICAIN DE L'INNOVATION ET DU MANAGEMENT DES AFFAIRES (ISAIMA)</b>	Par GAMDAMOUN NJOYA ISSOFA
	<b>Références de Création et d'ouverture</b>	<p>Accord de création : N° 22-05650/L/MINESUP/SG/DDES/ESUP/SDA/MP DU 15 SEPTEMBRE 2022</p> <p>Autorisation d'ouverture : N° 2705/MINFI/MINESUP du 17 Novembre 2015</p>	situé dans la ville de Kribi, Arrondissement de Kribi 1er, quartier Nziou
		<p><b>Filière :</b> Commerce-Vente (Commerce International, Marketing – Commerce - Vente)</p> <p><b>Filière 2 :</b> Gestion (assurance banque et finance ; Gestion des projets ; gestion des ressources Humaines ; Gestion de la Qualité ; Gestion de la logistique et transport ; Gestion des Systèmes d'Informations ; Micro finance. comptabilité et Gestion des Entreprises)</p> <p><b>Filières 3 :</b> carrière juridique (Gestion Fiscale ; Douane et transit)</p> <p><b>Filière 4 :</b> Touristique, Hôtellerie et restauration (Hôtellerie Options : Gestion et Management Hôtelières Management et Techniques d'hébergement Restauration OPTIONS : Génie culinaire-Commercialisation et Service de Restauration ; tourisme et Loisirs OPTIONS Management Touristique)</p> <p><b>Filière 5 :</b> Information et Communication (Journalisme ; Communication des Organisations)</p> <p><b>Filière 6 :</b> Génie Informatique (Génie logiciel ; Maintenance des Systèmes Informatiques ; E-Commerce et Marketing Numérique)</p> <p><b>Filière 7 :</b> Sciences Environnementales (Gestion Environnementale ; Gestion Forestière).</p>	BTS
		<p><b>Field 1 :</b> Business and finance : (International Trade ; Marketing-Sale ; Banking and Finance ; Accountancy). <b>Field 2 :</b> Management (Insurance ; Project Management ; Human Resource Management ; Quality Management ; Logistic and Transport Management ; Information Systèmes Management ; Microfinance). <b>Field 3 :</b> Legal Careers (Tax Management ; Customs and Transit. <b>Field 4 :</b> Tourisme and Hotel Management (Tourism and Travel Agency Management ; Hotel Management and Catering). <b>Field 5 :</b> Communication (Corporate Communication). <b>Field 6 :</b> Computer Engineering (Computer Engineering Options : Software Engineering ; Computer Science and Networks ; Computer Maintenance Options : E-Commerce and Digital Marketing). <b>Field 7 :</b> Environmental Sciences (Environmental Impacts Assessments ; Agro-forestry and Forest Management).</p>	HND
		<p><b>filières et spécialités</b> Information et Communication (Journalisme) Génie Informatique (Infographie et Web Design) <b>Filière 7 :</b> Réseaux et Télécommunication (Télécommunication ; Réseaux et Sécurité), Communication (Journalisme), Computer Engineering (Computer Maintenance Option : Computer Graphics and Web Design) Networks and Telecommunication (Telecommunication, Network and Security).</p>	





# REGION DU SUD-OUEST

# H.O.P.E UNIVERSITY Institute (HUI) Limbe

Authorization  
No: 21-00259/II/MINESUP/SG/DDES/SD-ESUP/SDA/NA  
the 14 JAN 2021

**ADMISSION  
ONGOING**



Helping Others Pursue Excellence  
In Academics



**HND | BSC.**

**ENROLL NOW**

**REQUIREMENTS**

2 A/L SUBJECTS WITHOUT RELIGION  
BIRTH CERTIFICATE & 4X4 PHOTO

LOCATION: LIMBE PHARMACY BUILDING, MILE 1  
LIMBE  
ENQUIRIES: 233333222/67687777  
WEBSITE: WWW.HOPEHIGHERINSTITUTES.COM  
EMAIL: INFO@HOPEHIGHERINSTITUTE.COM

**FACULTY OF HEALTH CARE PROFESSION**  
NURSING, MEDICAL LABORATORY SCIENCES  
PHARMACY TECHNOLOGY, HEALTH CARE  
MANAGEMENT, PHYSIOTHERAPY & MIDWIFERY

**FACULTY OF EDUCATION, BUSINESS  
AND MANAGEMENT**

DIDACTIC CURRICULUM DEVELOPMENT & TEACHING  
LOGISTICS & TRANSPORT MANAGEMENT  
HUMAN RESOURCE MANAGEMENT, ACCOUNTING,  
MARKETING-TRADE-SALE, BANKING & FINANCE,  
HOTEL MANAGEMENT.

**FACULTY OF AGRICULTURE, ENGINEERING  
AND TECHNOLOGY**

CROP & ANIMAL PRODUCTION, FISHERIES &  
MANAGEMENT, AGRICULTURE PRODUCTION  
TECHNOLOGY, SOFTWARE ENGINEERING,  
COMPUTER SCIENCE & NETWORKING, DATABASE  
MANAGEMENT, AGRICULTURE ENGINEERING  
APPLIED GEOLOGY, DRILLING TECHNOLOGIES,  
QUARRIES OPERATION, PETROLEUM LOGISTICS,  
PETROLEUM SYSTEMS & EXPLOITATION,  
FOOD TECHNOLOGY,

<b>1</b>	<b>Dénomination</b>	<b>A &amp; H SCHOOL OF HEALTH CARE MANAGEMENT</b>	<i>Représenté par :</i> <b>SINTCHEU ALLIANCE espse NGANDO</b>	
	<b>Références de Création et d'ouverture</b>	Accord de création : N°22-01365/L/MINESUP/SG/DDES/SD-ESUP/SDA/NA du 11 mars 2022 Autorisation d'ouverture : N°22-01365/L/MINESUP/SG/DDES/SD-ESUP/SDA/NA du 11 mars 2022	<b>Limbe (Bonadikombo)</b> <b>Tel : 652019676. B.P 588.</b>	
		<b>Filière 1 : Medical and Biomedical Sciences Spécialités :</b> Nursing – Medical Laboratory Sciences – Health Care Management – Midwifery.	HND	
<b>2</b>	<b>Dénomination</b>	<b>ACCESS HIGHER INSTITUTE OF PROFESSIONAL STUDIES (ACCESS-HIPS)</b>	<b>LEKE Charles</b>	
	<b>Références de Création et d'ouverture</b>	Accord de création : N°15/02237/L/MINESUP/SG/DDES/ESUP/SSIPES/OAGS du 16 mars 2015 Autorisation d'ouverture : N°15/02237/L/MINESUP/SG/DDES/ESUP/SSIPES/OAGS du 16 mars 2015		
		<b>Filière 1 : Management Spécialités :</b> Assistant Manager - Logistics and Transport Management - Port and Shipping Management - Human Resources Management. <b>Filière 2 : Business and Finance Spécialités :</b> Accountancy - Banking and Finance - Marketing-trade-Sale - Insurance. <b>Filière 3 : Legal Careers Spécialités :</b> Legal Assistant - Business Law. <b>Filière 4 : Computer Engineering Spécialités :</b> Computer Engineering (Options : Options : Software Engineering ; Computer Science and Networks ; Date Base Management) - Computer Maintenance (Option : Hardware Maintenance). <b>Filière 4 : Education Spécialité :</b> Didactics, Curriculum Development and Teaching.	HND	<b>Buea (Molyko)</b> <b>BP : 519</b> <b>Tél :</b> 699 947 193 679 441 072
<b>3</b>	<b>Dénomination</b>	<b>ACHAS HIGHER INSTITUTE OF SUSTAINABLE TOURISM, HOSPITALITY AND BUSINESS MANAGEMENT</b>	<b>ACHAS ANYI Paul KEMNGU</b>	
	<b>Références de Création et d'ouverture</b>	Accord de création : N°11/0514/MINESUP du 05 octobre 2011 Autorisation d'ouverture : N°13/0586/MINESUP du 02 décembre 2013	<b>Buea (Bomaka) BP : 349</b> <b>Tél. : 694 397 472</b>	
		<b>Filière 1 : Management Spécialités :</b> Assistant Manager - Logistics and Transport Management - Human Resource Management. <b>Filière 2 : Business and Finance Spécialités :</b> Banking and Finance - Accountancy - Insurance - Marketing-Trade-Sale. <b>Filière 3 : Tourism and Hotel Management Spécialité :</b> Hotel Management and Catering.	HND	
<b>4</b>	<b>Dénomination</b>	<b>ALL AFRICA CHRISTIAN INSTITUTE (AACI)</b>	<b>Rév ABANG-TIKU KINGSLEY EBI</b>	
	<b>Références de Création et d'ouverture</b>	Accord de création : N°21-07167/L/MINESUP/SG/DDES/ESUP/SDA/MF du 10 novembre 2021 Autorisation d'ouverture : N°21-07167/L/MINESUP/SG/DDES/ESUP/SDA/MF du 10 novembre 2021	<b>Limbe</b> <b>Tel : 675844673 / 695970276</b>	
		<b>Filière 1 : Management Spécialités :</b> Assistant Manager – Human Resource Management – Logistics and Transport Management – Information Systems Management. <b>Filière 2 : Business and Finance Spécialités :</b> Accountancy – Marketing-Trade-Sale – Banking and Finance – International Trade – Microfinance – Insurance. <b>Filière 3 : Agricultural and Food Sciences Spécialité :</b> Agro-pastoral Entrepreneurship – Agro-pastoral Adviser. <b>Filière 4 : Education Spécialité :</b> Special Education.	HND	

<b>5</b>	<b>Dénomination</b>	<b>ANDANGKENG HIGHER INSTITUTE OF PROFESSIONAL STUDIES (AHIPS)</b>	<b>FOMARA ANDANG Sylvestre</b>
	<b>Références de Création et d'ouverture</b>	Accord de création : N°18-05502/L/MINESUP/SG/DDES/ESUP/SDA/MM du 10 juillet 2018 Autorisation d'ouverture : N°18-05502/L/MINESUP/SG/DDES/ESUP/SDA/MM du 10 juillet 2018	<b>Buea BP : 40</b> <b>Tél. : 675 332 998</b>
		<b>Filière 1 : Management Spécialité :</b> Information Systems Management. <b>Filière 2 : Business and Finance Spécialités :</b> Banking and Finance - Accountancy - Insurance - Marketing-Trade-Sale.	HND
<b>6</b>	<b>Dénomination</b>	<b>BAPTIST SCHOOL OF PUBLIC HEALTH (BSPH)</b>	<b>Représenté par : THI PIUS MUFETH</b>
	<b>Références de Création et d'ouverture</b>	Accord de création : N°22-01393 /L/MINESUP/SG/DDES/ESUP/SDA/MF du 11 mars 2022 Autorisation d'ouverture : N°22-01393 /L/MINESUP/SG/DDES/ESUP/SDA/MF du 11 mars 2022	<b>Buea Tel : 675527515</b>
		<b>Filière 1 : Medical and Biomedical Sciences Spécialités :</b> Nursing – Health Care Management – Health Sanitary Inspector – Medical Laboratory Sciences – Midwifery – Pharmacy Technology.	HND
<b>7</b>	<b>Dénomination</b>	<b>BIAKA UNIVERSITY INSTITUTE OF BUEA (BUIB)</b>	<b>HONGLA NGO BALOLEGUE</b>
	<b>Références de Création et d'ouverture</b>	Accord de création : N°07/0019/MINESUP du 26 février 2007. Autorisation d'ouverture : N°07/0020/MINESUP du 26 février 2007 complétée par l'arrêté : N°13/0050/MINSUP du 09 janvier 2013	
	<i>School of Health</i>	<b>Filière : Medical and Biomedical Sciences Spécialités :</b> Nursing - Medical Laboratory Sciences - Health Care Management - Nutrition and Dietetics - Medical Imaging Technology - Pharmacy Technology.	HND
		<b>Filière : Medical and Biomedical Sciences Spécialités :</b> Nursing - Health Care Management - Nutrition and Dietetics - Medical Laboratory Studies.	Licence professionnelle sous la tutelle académique de l'Université de Buea
	<i>School of Education</i>	<b>Filière : Education Spécialités :</b> Didactics, Curriculum Development and Teaching - Education Management and Administration - Special Education - Vocational Guidance and Counseling.	HND
	<i>School of Management Sciences</i>	<b>Filière 1 : Business and Finance Spécialités :</b> Accountancy - Banking and Finance - Marketing-Trade-Sale - Insurance. <b>Filière 2 : Tourism and Hotel Management Spécialité :</b> Hotel Management and Catering.	HND
<b>8</b>	<b>Dénomination</b>	<b>BUEA POLYTECHNIC</b>	<b>NWATI Eric TINGOM</b>
	<b>Références de Création et d'ouverture</b>	Accord de création : N°17-07461/N/MINESUP/SG/DDES/ESUP/SDA/NJN/ebm du 12 juin 2017 Autorisation d'ouverture : N°17-07461/N/MINESUP/SG/DDES/ESUP/SDA/NJN/ebm du 12 juin 2017	<b>Buea BP: 346</b> <b>Tél: 679 487 122</b>
		<b>Filière 1 : Management Spécialités :</b> Assistant Management - Human Resource Management - Logistics and Transport Management - Port Shipping Management. <b>Filière 2 : Business and Finance Spécialités :</b> Accountancy - Banking and Finance – Marketing-Trade-Sale - Insurance. <b>Filière 3 : Education Spécialités :</b> Didactics, Curriculum Development and Teaching - Vocational Guidance and Counseling.	HND

9	Dénomination	<p style="text-align: center;"><b>CATHOLIC UNIVERSITY INSTITUTE OF BUEA</b> <b>DIOCESE DE BUEA</b></p>	<p style="text-align: center;"><i>Représenté par :</i> <i>l'évêque de Buéa, Mgr BANLANJO</i> <i>Immanuel BUSHU</i></p>
Références de Création et d'ouverture		<p style="text-align: center;">Accord de création : N°12/0357/MINESUP du 16 août 2012 Autorisation d'ouverture : N°11/0053/MINESUP du 12 janvier 2011</p>	<p style="text-align: center;"><b>Buea (Muea) BP : 563</b> <b>Tél : 33 322 829/ 676 767 822</b> <b>679 147 602 / Fax : 33 32 33 56</b></p>
School of Management and Social Sciences.	<p><b>Filière 1 : Management Spécialités :</b> Accountancy - Banking and Finance - Marketing-Trade-Sale - Insurance. <b>Filière 2 : Business and Finance Spécialités :</b> Assistant Manager - Information Systems Management.</p>		HND
	<p><b>Filière : Business, Finance and Management Spécialités :</b> Accountancy - Banking and Finance - Executive Secretarial Studies- Management and Entrepreneurial - Marketing - Insurance - Business and Information Technology.</p>		Bachelor Degree sous la tutelle académique de l'Université de Buea
	<p><b>Spécialités :</b> Accountancy -Management - Banking and Finance - Entrepreneurship</p>		Professional Bachelor, Professional Master et MBAs Degrees de la " <b>University of St. Thomas</b> " (USA)
	<p><b>Spécialités :</b> Human Resource Management - Transport and Logistics - Marketing - Insurance - Risk Management.</p>		Professional Bachelor, Professional Master et MBAs Degrees du <b>Collège de Paris</b> (France)
School of Information and Technology	<p><b>Filière : Computer Engineering Spécialité :</b> Computer Engineering (Option : Software Engineering).</p>		HND
	<p><b>Filière 1 : Software Engineering</b> <b>Filière 2 : Computer Network and Telecommunication Systems</b> <b>Filière 3 : Information and Communication Technology</b></p>		Bachelor Degree sous la tutelle académique de l'Université de Buea
	<p><b>Spécialités :</b> Cyber and Information Security - Electronics Technology - Information Technology - Technology Management- Computer Sciences.</p>		Professional Bachelor et Professional Master Degrees de la " <b>North Carolina Agricultural and Technical State University</b> " (USA)
	<p><b>Spécialité :</b> Communication Media and Technology.</p>		Professional Bachelor et Professional Master Degrees de la " <b>La Roche College</b> " (USA)
School of Engineering	<p><b>Filière : Engineering and Technology Spécialités :</b> Chemical Engineering - Civil and Environmental Engineering - Electrical and Computer Engineering - Mechanical Engineering - Industrial and Systems Engineering - Textile and Fiber Engineering.</p>		Bachelor Degree sous la tutelle académique de l'Université de Buea
	<p><b>Spécialités :</b> Chemical Engineering - Electrical Engineering - Mechanical and Software Electromechanical Engineering.</p>		Professional Bachelor et Professional Master Degrees de la " <b>University of St. Thomas</b> " (USA)
	<p><b>Spécialités :</b> Construction Management - Civil and Environmental Engineering.</p>		Professional Bachelor et Professional Master Degrees de la " <b>North Carolina Agricultural and Technical State University</b> " (USA)

School of Agricultural Forestry and Animal Husbandry		<b>Filière :</b> Agriculture <b>Spécialités :</b> Agricultural Engineering - Agricultural Economics and Management - Food Technology - Forestry Studies and Conservation - Animal Husbandry Studies.	Bachelor Degree sous la tutelle académique de l'Université de Buea
		<b>Spécialités :</b> Agricultural and Natural Resource (Options: Agriculture and Agribusiness; Sustainable Agricultural)- Organic Animal Production - Biotechnology and Livestock Policy.	Professional Bachelor et Professional Master Degrees de la "North Carolina Agricultural and Technical State University" (USA)
<b>10</b>	<b>Dénomination</b>	<b>CATHOLIC UNIVERSITY INSTITUTE OF MAMFE</b>	
<b>Références de Création et d'ouverture</b>		Accord de création : N°12/05901/N/MINESUP/CAB/DDES/ESUP/SAC/NJE/ebm du 17 décembre 2012 regularisé par l'arrêté : N°13/0411/MINESUP/SG/DDES du 10 septembre 2013 Autorisation d'ouverture : N°12/05901/N/MINESUP/CAB/DDES/ESUP/SAC/NJE/ebm du 17 décembre 2012	<b>Représentant du Promoteur :</b> <b>Mgr TEKE LYSINGE Francis</b>  <b>Mamfe BP:</b> 120 Tél. : 677 841 138 / 695 418 845
School of Management and Accounting		<b>Filière 1 : Management Spécialités :</b> Assistant Manager - Information Systems Management - Human Ressource Management. <b>Filière 2 : Business and Finance Spécialités :</b> Accounting - Banking and Finance - Insurance. <b>Filière 3 : Computer Engineering Spécialité :</b> Computer Maintenance (Option : Hardware Maintenance).	HND
School of Agriculture, Food Sciences and Renewable Natural Resources		<b>Filière :</b> Agricultural and Food Sciences <b>Spécialité :</b> Food Technology. <b>Filière 1 : Agriculture</b> <b>Filière 2 : Agroforestry</b> <b>Filière 3 : Agricultural Economics</b> <b>Filière 4 : Animal Sciences Wildlife</b>	HND  Bachelor's Degree
<b>11</b>	<b>Dénomination</b>	<b>CHARTERED HIGHER INSTITUTE OF CAMEROON (CHIC)</b>	
<b>Références de Création et d'ouverture</b>		Accord de création : N°16-0834/MINESUP/SG/DDES/ESUP du 14 septembre 2016 Autorisation d'ouverture : N°17-03857/L/MINESUP/SG/DDES/ESUP/SDA/OAGS du 25 avril 2017	<b>Jerome ANUMUOH NKEMAZEM</b>  <b>Buea (Muea) BP:</b> 47 Tél : 677 732 081
		<b>Filière 1 : Management Spécialités :</b> Assistant Manager - Human Resource Management - Information Systems Management - Logistics and Transport Management. <b>Filière 2 : Business and Finance Spécialités :</b> Accountancy - Banking and Finance - Marketing-Trade-Sale - Insurance. <b>Filière 3 : Education Spécialités :</b> Didactics, Curriculum Development and Teaching - Vocational Guidance and Counseling. <b>Filière 4 : Agricultural and Food Sciences Spécialités :</b> Animal Production Technology - Crop Production Technology - Agro-pastoral Adviser - Agro-pastoral Entrepreneurship.	HND

<b>12</b>	<b>Dénomination</b>	<b>CHARTERED HIGHER INSTITUTE OF TECHNOLOGY AND MANAGEMENT (CHITECHMA)</b>	<b>MOMENYI Mirabel TANGMO</b>
<b>Références de Création et d'ouverture</b>	Accord de création : N°17-09265/L/MINESUP/SG/DDES/ESUP/SDA/AEO du 18 septembre 2017 Autorisation d'ouverture : N°17-09265/L/MINESUP/SG/DDES/ESUP/SDA/AEO du 18 septembre 2017, complétée par les autorisations N°18-01811/MINESUP/SG/DDES/ESUP/SDA/AOSB du 12 mars 2018 portant ouverture de nouvelles filières et spécialités et N°20-08833/MINESUP/SG/DDES/ESUP/SDA/NA du 10 décembre 2020 portant ouverture des cycles de HND et de Bachelor		<b>Buea Molyko BP: 218</b> Tél : 243 101 668 / 679441043
	<b>Filière 1 :</b> Management <b>Spécialités :</b> Logistics and Transport Management - Information Systems Management - Assistant Manager - Project Management - Human Resource Management - Port Shipping Management. <b>Filière 2 :</b> Business and Finance <b>Spécialités:</b> Accountancy - Banking and Finance – Marketing-Trade-Sale - Insurance. <b>Filière 3 :</b> Home economics and social work <b>Spécialités:</b> Bakery and food processing – Fashion clothing and textiles <b>Filière 4 :</b> Tourism and Hotel Management <b>Spécialités:</b> Tourism and travel agency management – Hotel management <b>Filière 5 :</b> Arts and Culture <b>Spécialités:</b> Sculpture – Arts Design (Option : Fashion design – Interior design) <b>Filière 6 :</b> Medical and Biomedical Sciences <b>Spécialités:</b> Nursing – Midwifery – Medical Laboratory Sciences. <b>Filière 7 :</b> Computer Engineering <b>Spécialités:</b> Computer Engineering (Option: Software engineering) – Computer Maintenance (Option : Hardware maintenance) - Computer Graphics and Web Design. <b>Filière 8 :</b> Electrical Engineering <b>Spécialités:</b> Electronics and Electrical Power System		HND
	<b>Filière 1:</b> Bachelor of Technology (B-TECH) <b>Spécialités:</b> Software and Systems Maintenance – Tourism and Hotel Management – Bakery and Food Processing – Food Management – Fashion Design – Clothing and Textiles – Hospitality Management. <b>Filière 2:</b> Bachelor of Science (BSc.) <b>Spécialités:</b> Logistics and Transport Management – Accountancy – Marketing – Insurance – Banking and Finance – Management.		Bachelor Degree sous la tutelle académique de l'Université de Buea
<b>13</b>	<b>Dénomination</b>	<b>COVENANT UNIVERSITY INSTITUTE (CUINS)</b>	<b>JUDITH LUM NDAMUKONG</b>
<b>Références de Création et d'ouverture</b>	Accord de création : N°21-06410/L/MINESUP/SG/DDES/SD-ESUP/SDA/NA of 30 September 2021 Autorisation d'ouverture : N°21-06410/L/MINESUP/SG/DDES/SD-ESUP/SDA/NA of 30 September 2021		<b>Buea-Molyko</b> <b>652393171 / 677242163</b>
	<b>Filière 1 :</b> Agricultural and Food Sciences <b>Spécialités :</b> Food Technology – Animal Production Technology – Crop Production Technology – Agro pastoral Entrepreneurship. <b>Filière 2 :</b> Electrical Engineering <b>Spécialités :</b> Electronics – Electrotechnics – Maintenance of Industrial Systems. <b>Filière 3 :</b> Medical and Biomedical Sciences <b>Spécialité :</b> Nursing – Medical Laboratory Sciences – Health Care Management. <b>Filière 4 :</b> Computer Engineering <b>Spécialité :</b> Computer Engineering (Option : Software Engineering) - Computer Maintenance (Option : Hardware Maintenance) – Industrial Computing and Automation – Computer Graphics and Web Design – E-commerce and Digital Marketing. <b>Filière 5 :</b> Management <b>Spécialités :</b> Assistant Manager – Human Resource Management – Logistics and Transport Management – Information Systems Management. <b>Filière 6 :</b> Business and Finance <b>Spécialités :</b> Accountancy – Marketing-Trade-Sale – Banking and Finance – International Trade – Microfinance - Insurance. <b>Filière 7 :</b> Legal Careers <b>Spécialité :</b> Legal Assistant – Business Law – Land Law – Stock Market Career – Customs and Transit – Tax Management.		HND
<b>14</b>	<b>Dénomination</b>	<b>EJED HIGHER INSTITUTE OF MANAGEMENT AND BIOMEDICAL SCIENCES (EHIMBS)</b>	<b>Dr. NZUME Gilbert NKWELLE</b>
<b>Références de Création et d'ouverture</b>	Accord de création : N°16-06583/N/MINESUP/SG/DDES/ESUP/SDA/NJN/ebm du 28 juin 2016 Autorisation d'ouverture : N°16-06583/N/MINESUP/SG/DDES/ESUP/SDA/NJN/ebm du 28 juin 2016		<b>Kumba BP : 343</b> Tél. : 677 753 570

	<p><b>Filière 1 : Medical and Biomedical Sciences Spécialités :</b> Nursing - Medical Laboratory Sciences - Midwifery - Nutrition and Dietetics - Health Care Management - Physiotherapy - Medical Imaging Technology.</p> <p><b>Filière 2 : Business and Finance Spécialités :</b> Accountancy - Banking and Finance - Marketing-Trade-Sale.</p> <p><b>Filière 3 : Education Spécialité :</b> Didactics, Curriculum Development and Teaching.</p> <p><b>Filière 4 : Communication Spécialité :</b> Journalism.</p>	HND	
<b>15</b>	<b>Dénomination</b>	<b>FOMIC POLYTECHNIC</b>	<b>FOSSUNG Michael FORZEH</b>
<b>Références de Création et d'ouverture</b>	<p>Accord de création : N°12/0638/MINESUP du 23 novembre 2012</p> <p>Autorisation d'ouverture : N°13/0584/MINESUP du 02 décembre 2013</p>		<p><b>Buea (Great Soppo) BP: 123</b></p> <p><b>Tél.: 677 505 889</b></p>
	<p><b>Filière 1 : Management Spécialité :</b> Assistant Manager.</p> <p><b>Filière 2 : Business and Finance Spécialités :</b> Accountancy - Banking and Finance - Marketing-Trade-Sale.</p> <p><b>Filière 3 : Computer Engineering Spécialités :</b> Computer Engineering (Options : Software Engineering ; Computer Science and Networks ; Date Base Management) - Computer Maintenance (Option : Hardware Maintenance).</p> <p><b>Filière 4 : Electrical Engineering Spécialités :</b> Electronics - Electrotechnics - Electrical Power System.</p> <p><b>Filière 5 : Networks and Telecommunication Spécialité :</b> Telecommunication.</p> <p><b>Filière 6 : Civil Engineering Spécialités :</b> Civil Engineering Technology - Building and Science and Technology.</p>	HND	
<b>16</b>	<b>Dénomination</b>	<b>FOTABE HIGHER INSTITUTE (FHI)</b>	<b>FOTABE Elmine EKALI</b>
<b>Références de Création et d'ouverture</b>	<p>Accord de création : N°16-12392/L/MINESUP/SG/DDES/ESUP/SDA/AOSB du 11 novembre 2016</p> <p>Autorisation d'ouverture : N°16-12392/L/MINESUP/SG/DDES/ESUP/SDA/AOSB du 11 novembre 2016</p>		<p><b>Buea (Great Soppo) BP: -</b></p> <p><b>Tél.: 695 934 168 / 679 735 200</b></p>
	<p><b>Filière 1 : Management Spécialités :</b> Logistics and Transport Management - Human Resource Management.</p> <p><b>Filière 2 : Business and Finance Spécialités :</b> Banking and Finance - Marketing-Trade-Sale - Accountancy - Insurance.</p>	HND	
<b>17</b>	<b>Dénomination</b>	<b>GRACIOUS HIGHER INSTITUTE OF EXCELLENCE (GRHIEX)</b>	<b>ADONGABI KENNEDY ABENDONG</b>
<b>Références de Création et d'ouverture</b>	<p>Accord de création : N°21-00669/MINESUP/SG/DDES/SD-ESUP/SDA/LMN du 29 Janvier 2021.</p> <p>Autorisation d'ouverture : N°21-00669/MINESUP/SG/DDES/SD-ESUP/SDA/LMN du 29 Janvier 2021.</p>		<p><b>Buea B.P: 501</b></p> <p><b>Tel: 675096464 / 678457550</b></p>
	<p><b>Filière 1 : Education Spécialité :</b> Didactics, Curriculum Development and Teaching – Education Management and Administration – Distance and Continuing Education.</p> <p><b>Filière 2 : Management Spécialité :</b> Assistant Managers – Management of Non-Governmental Organizations (NGOs) – Project Management – Quality Management – Logistics and Transport Management – Information Systems Management.</p> <p><b>Filière 3 : Business and Finance Spécialité :</b> Accountancy – Marketing-Trade-Sale – Banking and Finance – International Trade – Microfinance – Insurance.</p> <p><b>Filière 4 : Computer Engineering Spécialité :</b> E-commerce and Digital Marketing - Computer Engineering (Option : Software Engineering).</p> <p><b>Filière 5 : Medical and Biomedical Sciences Spécialité :</b> Nursing – Midwifery – Physiotherapy – Pharmacy Technology – Medical Laboratory Sciences.</p>	HND	
<b>18</b>	<b>Dénomination</b>	<b>GULF-FIELD HIGHER INSTITUTE OF PETROLEUM, MINING, BUSINESS AND MANAGEMENT SCIENCES (GFHIP)</b>	<b>KUMASE Simon POWOH</b>
<b>Références de Création et d'ouverture</b>	<p>Accord de création : N°17-08249/L/MINESUP/SG/DDES/ESUP/SDA/OAGS du 09 août 2017</p> <p>Autorisation d'ouverture : N°17-08249/L/MINESUP/SG/DDES/ESUP/SDA/OAGS du 09 août 2017</p>		<p><b>Limbe BP : 8060</b></p> <p><b>Tél. : 676 815 424</b></p>

	<p><b>Filière 1 : Management Spécialités</b> : Assistant Manager - Logistics and Transport Management - Information Systems Management.</p> <p><b>Filière 2 : Business and Finance Spécialités</b> : Banking and Finance - Marketing-Trade-Sale - Insurance - Accountancy.</p> <p><b>Filière 3 : Computer Engineering Spécialités</b> : Computer Engineering (Options : Software Engineering ; Computer Science and Networks ; Date Base Management) - Computer Maintenance (Option : Hardware Maintenance).</p> <p><b>Filière 4 : Electrical Engineering Spécialités</b> : Electronics - Electrotechnics.</p> <p><b>Filière 5 : Petroleum and Mining Engineering Spécialité</b> : Petroleum Systems and Exploitation.</p>	HND	
	<p><b>Filière 1 : Génie géologique et pétrolier Spécialités</b> : Mines et Géologie Appliquée - Ingénierie Pétrolière.</p> <p><b>Filière 2 : Chimie, Génie chimique et des procédés Spécialités</b> : Chimie générale - Génie chimique et des procédés.</p>	BTS	
<b>19</b>	<b>Dénomination</b>	<b>HIBMAT UNIVERSITY INSTITUTE OF BUEA (HUIB)</b>	<b>CHILAKA A. Jude</b>
<b>Références de Création et d'ouverture</b>	<p>Accord de création : N°11/0041/MINESUP du 12 janvier 2012</p> <p>Autorisation d'ouverture : N°12/0395/MINESUP du 17 août 2012</p> <p>Autorisation de réorganisation des filières d'études et changement de dénomination N° 22-02654/L/MINESUP/DDES/SD-ESUP/SDA/LMN du 20avril 2022</p>		<p><b>Buea (Molyko) BP: 163</b> Tél 675402368 / 237330311</p>
Higher Institute of Business, Management and Technology (HIBMAT)	<p><b>government taxation – local Government Administration) – Statistics – Logistics and Transport Management -</b></p> <p><b>Filière 2:</b> Business and Finance <b>specialties:</b> Accountancy – Marketing, trade – Sale - Banking and finance – International trade - Microfinance – Insurance.</p> <p><b>Filière 3:</b> Legal careers: <b>specialties:</b> legal assistant – Business law – Land law - Stock Market Career - Customs and Transit – Tax Management.</p> <p><b>Filière 4:</b> Tourism and Hotel Management specialties: Tourism and Travel Agency Management- Hotel Management and Catering.</p> <p><b>Filière 5:</b> Home economics and social works: specialty: Social works.</p> <p><b>Filière 6:</b> Education: Specialties: Didactics, Curriculum Development and Teaching - Vocational Guidance and Counseling.</p> <p><b>Pour le Master Degree, sous la tutelle académique de l'Université de Bamenda.</b></p> <p><b>Filière 1:</b> Business and Finance: <b>specialties:</b> Marketing - Banking and finance – Insurance and security - Marketing.</p> <p><b>Filière 2:</b> Management: specialties: Human Resource –Accountancy and Finance – Transport and Logistics Management - Project Management – Entrepreneurship Management – Financial Management.</p>		HND
	<p><b>government taxation – local Government Administration) – Statistics – Logistics and Transport Management -</b></p> <p><b>Filière 2:</b> Business and Finance <b>specialties:</b> Accountancy – Marketing, trade – Sale - Banking and finance – International trade - Microfinance – Insurance.</p> <p><b>Filière 3:</b> Legal careers: <b>specialties:</b> legal assistant – Business law – Land law - Stock Market Career - Customs and Transit – Tax Management.</p> <p><b>Filière 4:</b> Tourism and Hotel Management specialties: Tourism and Travel Agency Management- Hotel Management and Catering.</p> <p><b>Filière 5:</b> Home economics and social works: specialty: Social works.</p> <p><b>Filière 6:</b> Education: Specialties: Didactics, Curriculum Development and Teaching - Vocational Guidance and Counseling.</p> <p><b>Pour le Master Degree, sous la tutelle académique de l'Université de Bamenda.</b></p> <p><b>Filière 1:</b> Business and Finance: <b>specialties:</b> Marketing - Banking and finance – Insurance and security - Marketing.</p> <p><b>Filière 2:</b> Management: specialties: Human Resource –Accountancy and Finance – Transport and Logistics Management - Project Management – Entrepreneurship Management – Financial Management.</p>		<p>Pour la Licence Professionnelle/ Bachelord Degree , sous la tutelle académique de l'Université de Bamenda:</p>
	<p><b>Filière 1:</b> Business, Finance and Management: <b>specialties:</b> Accountancy – Marketing, - Management - Banking and finance – Insurance – Executiv Secretarial Studies – Public Service Administration - Logistics and Transport Management .</p> <p><b>Filière 2:</b> Gestion des Entreprises et des Administrations : <b>specialties:</b> Human Resource Management.</p>		<p>Pour le Master Degree, sous la tutelle académique de l'Université de Bamenda.</p>

Higher Institute of Engineering and Technology (HIET)	<p><b>Filière 1:</b> Computer Engineering <b>Specialties:</b> Computer Engineering Options (Software Engineering – Computer Science and Networks – Data Base Management) - Computer Maintenance Options (Hardware Maintenance) – E-commerce and Digital Marketing.</p> <p><b>Filière 2:</b> Civil Engineering <b>specialties:</b> Building Science and Technology - Urban Planning.</p> <p><b>Filière 3:</b> Water Engineering and Management. <b>Specialties:</b> Hydrology and water resources Management.</p> <p><b>Filière 4:</b> Networks and telecommunication <b>Specialties:</b> Telecommunication – Networks security.</p> <p><b>Filière 5:</b> Electrical and Electronic Engineering <b>specialties:</b> Electronics – Electrotechnics – Electrical power system – Maintenance of Industrial system - Maintenance of Biomedical Equipment.</p>	HND	
	<p><b>Filière:</b> Engineering and Technology: <b>specialties:</b> Computer Engineering – Electronics and Electrical Engineering.</p>	Pour la Licence Professionnelle/ Bachelor Degree, sous la tutelle académique de l'Université de Buea.	
Higher Institute of Health Sciences (HIHS)	<p><b>Filière:</b> Medical and Biomedical Sciences:</p> <p><b>Specialties:</b> Nursing – Midwifery – Medical Laboratory Sciences– Pharmacy Technology.</p>	HND	
<b>20</b>	<b>Dénomination</b>	<b>HIGHER INSTITUTE OF BUSINESS AND ENGINEERING SCIENCES (HIBES)</b>	<b>MUAFUESSHIANGHA IBRAHIM MENKEH</b>
Références de Création et d'ouverture	<p>Accord de création : N°21-03652/L/MINESUP/SG/DDES/ESUP/SDA/MF du 08 juin 2021</p> <p>Autorisation d'ouverture : N°21-03652/L/MINESUP/SG/DDES/ESUP/SDA/MF du 08 juin 2021</p>		<p><b>Buea</b></p> <p><b>Tel: +233559714313</b></p>
	<p><b>Filière 1: Business and Finance Spécialités:</b> Accountancy - Marketing-Trade-Sale - Banking and Finance – International Trade – Microfinance - Insurance.</p> <p><b>Filière 2 : Management Spécialités :</b> Assistant Manager – Human Resource Management – Logistics and Transport Management – Information Systems Management.</p> <p><b>Filière 3: Legal Careers Spécialités:</b> Legal Assistant – Business Law – Stock Market Career – Custom and Transit- Tax Management.</p> <p><b>Filière 4 : Computer Engineering Spécialités:</b> Computer Engineering – Computer Maintenance – Industrial Computing and Automation – Computer Graphics and Web design – E-Commerce and Digital Marketing.</p> <p><b>Filière 5: Electrical Engineering Spécialités:</b> Electronics - Electrotechnics</p>	HND	
<b>21</b>	<b>Dénomination</b>	<b>APPLIED MEDICAL SCIENCES BUEA</b>	<b>BOYO Michael ACHIMBOM</b>
Références de Création et d'ouverture	<p>Accord de création : N°08/00097/MINESUP du 05 mai 2008</p> <p>Autorisation d'ouverture : N°08/0112/MINESUP du 05 mai 2008</p>		<p><b>Buea (Molyko)</b></p> <p><b>BP : 412</b></p> <p><b>Tél : 33 322 654 Fax : 33 323 014</b></p>
	<p><b>Filière : Medical and Biomedical Sciences Spécialités :</b> Nursing - Medical Laboratory Sciences - Ultrasonography - Pharmacy Technology - Physiotherapy - Dental Therapy - Medical Imaging Technology.</p>	HND	
	<p><b>Filière: Professions Medico-Sanitaire Spécialités :</b> Nursing - Health Care - Pharmacy Technology - Ultra Sonography - Radiology - Dental Technician - Kinesitherapy.</p>	Bachelor sous la tutelle académique de l'Université de Buéa	
<b>22</b>	<b>Dénomination</b>	<b>HIGHER INSTITUTE OF BUSINESS AND MANAGEMENT STUDIES (HIBMS)</b>	<b>MALONGUE NAMATA Joseph</b>
Références de Création et d'ouverture	<p>Accord de création : N°13/0413/MINESUP/SG/DDES du 10 septembre 2013</p> <p>Autorisation d'ouverture : N°14/0399/MINESUP/SG/DDES du 04 juillet 2014</p>		<p><b>Buea (Molyko) BP : 07</b></p> <p><b>Tél : 675 58 43 90</b></p>
	<p><b>Filière : Business and Finance Spécialités :</b> Accountancy - Banking and Finance - Insurance - Marketing-Trade-Sale.</p>	HND	
<b>23</b>	<b>Dénomination</b>	<b>HIGHER INSTITUTE OF COMPUTER AND INFORMATION TECHNOLOGY (HICIT)</b>	<b>EKOMBE FRANKLINE MBUA</b>

	<b>Références de Création et d'ouverture</b>	Accord de création : N°21-07643/L/MINESUP/SG/DDES/ESUP/SDA/ABC du 02 decembre 2021 Autorisation d'ouverture : N°21-07643/L/MINESUP/SG/DDES/ESUP/SDA/ABC du 02 decembre 2021	<b>Buea (Malingo)</b> Tel : 654154606/ 671984477
		<b>Filière 1 : Management Spécialités :</b> Assistant Manager – Human Resource Management – Quality Management – Logistics and Transport Management – Project Management – Events Management – Information Systems Management – Local Government Management (Options : Accounting and Finance – Local Government Taxation – Local Government Administration). <b>Filière 2 : Business and Finance Spécialités :</b> Marketing-Trade-Sale - Banking and Finance - Accountancy – International Trade – Microfinance - Insurance. <b>Filière 3 : Legal Careers Spécialités :</b> Legal Assistant – Business Law – Tax Management – Land Law. <b>Filière 4 : Communication Spécialités :</b> Corporate Communication – Journalism – Advertising and Public Relation – Media Photography and Audio Visual.	HND
<b>24</b>	<b>Dénomination</b>	<b>HIGHER INSTITUTE OF MANAGEMENT STUDIES</b>	<b>FOMBA Bernard BABILA</b>
	<b>Références de Création et d'ouverture</b>	Accord de création : N°08/0255/MINESUP du 03 octobre 2008 Autorisation d'ouverture : N°08/0256/MINESUP du 03 octobre 2008	<b>Buea (Molyko) B.P: 430</b> <b>Tél : 696 368 834</b>
		<b>Filière : Business and Finance Spécialités :</b> Banking and Finance - Marketing-Trade-Sale - Accountancy - Insurance.	HND
		<b>Filière : Business and Finance Management Spécialités :</b> Banking and Finance - Management - Marketing - Accountancy - Insurance - Entrepreneurial Development.	Licence Professionnelle sous la tutelle de l'Université de Bamenda
<b>25</b>	<b>Dénomination</b>	<b>HIGHER INSTITUTE OF PETROLEUM AND LOGISTICS (HIPAL)</b>	<b>EZEKIEL VULU MBI</b>
	<b>Références de Création et d'ouverture</b>	Accord de création : N°21-06014/L/MINESUP/SG/DDES/ESUP/SDA/ABC du 07 Septembre 2021 Autorisation d'ouverture : N°21-06014/L/MINESUP/SG/DDES/ESUP/SDA/ABC du 07 Septembre 2021	
		<b>Filière 1 : Management Spécialités :</b> Logistics and Transport Management – Information Systems Management – Local Government Management (Option : Accounting and Finance – Local Government Taxation – Local Government Administration) – Port Shipping Management. <b>Filière 2 : Business and Finance Spécialités :</b> Marketing-Trade-Sale - Banking and Finance - Accountancy - Insurance. <b>Filière 3 : Civil Engineering Spécialités :</b> Civil Engineering Technology – Topography – Sanitary Installation and Plumbing. <b>Filière 4 : Petroleum and Mining Engineering Spécialités :</b> Applied Geology – Drilling Technology – Quarries Operations – Petroleum Systems and Exploitation – Petroleum Logistics. <b>Filière 5 : Chemical Engineering Spécialités :</b> Chemical Manufacturing – Chemical Process Technology.	HND <b>Limbe (Mile 2)</b> <b>B.P Box 446</b> <b>Mankon</b> <b>Tel: 670191902</b> <b>/672140376</b>
<b>26</b>	<b>Dénomination</b>	<b>HIGHER INSTITUTE OF PROFESSIONAL STUDIES</b>	<b>MALIVA Samuel LYONGA</b>
	<b>Références de Création et d'ouverture</b>	Accord de création : N°12/0650/MINESUP/SG/DDES du 23 novembre 2012 Autorisation d'ouverture : N°15/0142/MINESUP/SG/DDES du 02 avril 2015	<b>Buea (Molyko)</b> <b>B.P: 419 - Tél : 679 647 761</b>
		<b>Filière : Management Spécialité :</b> Assistant Manager. <b>Filière : Business and Finance Spécialités :</b> Accountancy - Banking and Finance - Marketing-Trade-Sale.	HND
<b>27</b>	<b>Dénomination</b>	<b>HIGHER INSTITUTE OF PROFESSIONAL STUDIES AND CAREER DEVELOPMENT</b>	<b>AKWO ADE Catherine MBONE</b>
	<b>Références de Création et d'ouverture</b>	Accord de création : N°11/0517/MINESUP/SG/DDES du 05 octobre 2011 Autorisation d'ouverture : N°12/0362/MINESUP du 17 août 2012	<b>Kumba (Bonakama)</b>
		<b>Filière 1 : Management Spécialités :</b> Assistant Manager - Human Resource Management. <b>Filière 2 : Banking and Finance Spécialités :</b> Banking and Finance - Marketing-Trade-Sale - Accountancy - Insurance. <b>Filière 3 : Legal Careers Spécialités :</b> Legal Assistant - Business Law. <b>Filière 4 : Education Spécialités :</b> Didactics, Curriculum Development and Teaching - Education Management and Administration - Special Education - Vocational Guidance and Counseling.	HND
<b>28</b>		<b>HIGHER INSTITUTE OF TECHNOLOGY</b>	<b>Arrey Paul ABUNAW</b>
		Accord de création : N°08/00098/MINESUP du 05 mai 2008 Autorisation d'ouverture : N°08/0108/MINESUP du 05 mai 2008	<b>Buea (Great Soppo)</b> <b>BP : 63 Tél : 677 733 987</b>

	<p><b>Filière 1 : Management Spécialités :</b> Assistant Manager - Information Systems Management.</p> <p><b>Filière 2 : Business and Finance Spécialités :</b> Banking and Finance - Marketing-Trade-Sale - Accountancy - Insurance.</p> <p><b>Filière 3 : Mechanical Engineering Spécialité :</b> Mechanical Manufacturing.</p> <p><b>Filière 4 : Computer Engineering Spécialités :</b> Computer Engineering (Options : Software Engineering ; Computer Science and Networks ; Date Base Management) - Computer Maintenance (Option : Hardware Maintenance).</p> <p><b>Filière 5 : Electrical and Electronics Engineering Spécialité :</b> Electrical Power System.</p> <p><b>Filière 6 : Networks and Telecommunication Spécialité :</b> Telecommunication</p> <p><b>Filière 7 : Civil Engineering Spécialité :</b> Civil Engineering Technology.</p> <p><b>Filière 8 : Education Spécialités :</b> Distance and Continuing Education - Vocational Guidance and Counseling.</p>	HND	
	<p><b>Filière 1 : Génie Electrique Spécialités :</b> Maintenance des Systèmes Electroniques- Electrotechnique.</p> <p><b>Filière 2 : Génie Informatique Spécialité :</b> Maintenance des Systèmes Informatiques.</p> <p><b>Filière 3 : Réseaux et Télécommunications Spécialités :</b> Télécommunications - Réseaux et Sécurité.</p>	BTS	
<b>29</b>	<b>Dénomination</b>	<b>HORTI-FLORALE INSTITUTE (HFI)</b>	<b>Rose ENANGA MBONDE</b>
	<b>Références de Création et d'ouverture</b>	<p>Accord de création : N°16-00962/L/MINESUP/SG/DDES/ESUP/SDA/NJN du 02 février 2016</p> <p>Regularisé par l'arrêté : N°19-00648/MINESUP/SG/DDES/ESUP du 10 juillet 2019</p> <p>Autorisation d'ouverture : N°16-00962/L/MINESUP/SG/DDES/ESUP/SDA/NJN du 02 février 2016</p>	<p><b>Buea BP : 192</b></p> <p><b>Tél. : 679 403 970</b></p>
	<b>Filière : Agricultural and Food Sciences Spécialité :</b> Agro-pastoral Adviser.		HND
<b>30</b>	<b>Dénomination</b>	<b>H.O.P.E UNIVERSITY INSTITUTE (HUI)</b>	<b>Dr FONYA ATABONG</b>
	<b>Références de Création et d'ouverture</b>	<p>Accord de création : N°21-00259/L/MINESUP/SG/DDES/SD-ESUP/SDA/NA du 14 Janvier 2021</p> <p>Autorisation d'ouverture : N°21-00259/L/MINESUP/SG/DDES/SD-ESUP/SDA/NA du 14 Janvier 2021</p>	<p><b>Limbe B.P: 19</b></p> <p><b>Tel: 652135582</b></p>
	<b>Institute of Healthcare Professions Filière 1: Medical and Biomedical Sciences Spécialités :</b> Nursing – Midwifery – Medical Laboratory Sciences – Medical Imaging Technology– Pharmacy Technology – Physiotherapy – Health Care Management – Ultrasonography – Dental Therapy – Dental Prosthesis – Optician/Clinical Optometry – Ophthalmic Technician – Health Sanitary Inspector – Nutrition and Dietetics – Prosthesis and Orthotics.		

	<p><b>Institute of Education Business and Management</b></p> <p><b>Filière 1: Education Spécialités :</b> Didactics, Curriculum Development and Teaching – Education Management and Administration – Distance and Continuing Education – Vocational Guidance and Counseling.</p> <p><b>Filière 2: Communication Spécialité :</b> Printing-Editing-and Publishing.</p> <p><b>Filière 3: Arts and Culture Spécialités :</b> Art Design (Options: Product Design – Graphic Design - Fashion Design – Interior Design).</p> <p><b>Filière 4: Management Spécialités :</b> Human Resource Management – Logistics and Transport Management – Information Systems Management – Local Government Management (Options: Accounting and Finance – Local Government Taxation – Local Government Administration) – Port Shipping Management.</p> <p><b>Filière 5: Business and Finance Spécialités :</b> Accountancy – Marketing-Trade-Sale – Microfinance – Banking and Finance.</p> <p><b>Filière 6: Legal Careers Spécialités :</b> Legal Assistant – Business Law – Land Law – Tax Management.</p> <p><b>Filière 7: Home Economics and Social Work Spécialités :</b> Bakery and Food processing – Fashion-Clothing and Textiles – Beauty-Esthetics (Options: Beauty Care and Cosmetics – Hair Dressing Professions).</p> <p><b>Filière 8: Tourism and Hotel Management Spécialités :</b> Tourism and Travel Agency Management – Hotel Management and Catering.</p> <p><b>Institute of Agriculture, Engineering and Technology</b></p> <p><b>Filière 1: Computer Engineering Spécialités :</b> Computer Engineering (Options: Software Engineering – Computer Science and Network – Data Base Management) – Computer Graphics and Web Design – E-commerce and Digital Marketing – Computer Maintenance (Option: Hardware Maintenance).</p> <p><b>Filière 2: Agricultural and Food Sciences Spécialités :</b> Agricultural Engineering – Food Technology – Animal Production Technology – Crop Production Technology – Fisheries Management – Agricultural Business Technics – Agricultural Production Technology.</p> <p><b>Filière 3: Chemical Engineering Spécialités :</b> Chemical Manufacturing – Chemical Process Technology – Chemical Laboratory Technology.</p> <p><b>Filière 4: Petroleum and Mining Engineering Spécialités :</b> Applied Geology – Drilling Technology – Quarries Operations – Petroleum Systems and Exploitation – Petroleum Logistics.</p>	HND	
<b>31</b>	<b>Dénomination</b>	<b>INSTITUTE OF PROFESSIONAL STUDIES (IPS)</b>	<b>ASONGU J. Januarius</b>
	<b>Références de Création et d'ouverture</b>	<p>Accord de création : N°16-13333/L/MINESUP/SG/DDES/ESUP/SDA/AOSB du 08 décembre 2016</p> <p>Autorisation d'ouverture : N°16-13333/L/MINESUP/SG/DDES/ESUP/SDA/AOSB du 08 décembre 2016</p>	<b>Kumba BP : 123</b> <b>Tél. : 669 999 800</b>
	<p><b>Filière : Management Spécialité :</b> Human Resource Management.</p> <p><b>Filière : Business and Finance Spécialités :</b> Accountancy - Banking and Finance - Marketing-Trade-Sale.</p>	HND	
<b>32</b>	<b>Dénomination</b>	<b>ISEC HIGHER INSTITUTE OF HEALTH AND HUMAN SERVICES</b>	<b>Adele MBENG NJANG</b>
	<b>Références de Création et d'ouverture</b>	<p>Accord de création : N°15/0025/MINESUP/SG/DDES/ESUP du 28 janvier 2015</p> <p>Autorisation d'ouverture : N°15/0138/MINESUP/SG/DDES du 02 avril 2015</p>	<b>Limbe BP : 17</b> <b>Tél. : 657 439 552</b>
	<p><b>Filière 1: Medical and Biomedical Sciences Spécialités :</b> Nursing - Medical Laboratory Sciences - Health Care Management - Pharmacy Technology.</p> <p><b>Filière 2: Education Spécialités :</b> Didactics, Curriculum Development and Teaching - Education Management and Administration - Special Education - Distance and Continuing Education - Vocational Guidance and Counseling.</p>	HND	

33	<b>INSTITUT SUPÉRIEUR DE L'INDUSTRIE PORTUAIRE ET DU MANAGEMENT APPLIQUÉ (ISIMA)</b>		
	<p>Filière 1 : gestion : commerce –Vente (Commerce International, Marketing – Commerce et Vente)  Filière 2 : Gestion (Comptabilité et Gestion des Entreprises ; Gestions no gouvernementales ; Gestion des Projets ; Gestion des Ressources Humaines ; Gestion Logistique et Transport ; Gestion des Systèmes d'Information ; Gestion des Collectivités Territoriales ;  Filières 3 carrières Juridiques assistant Judiciaire ; Droit des affaires et de l'Entreprise ; Droit Foncier et Domanial ; Gestion Fiscale ; Douane et Transit.</p>		
34	<b>INSTITUT SUPÉRIEUR AFRICAIN DE L'INNOVATION ET DU MANAGEMENT DES AFFAIRES (ISAIMA)</b>		
	<p>Accord de création : régularisée par des arrêtés, après paiement des frais exigibles, conformément à la décision conjointe N°2705/MINFI/MINESUP du 17 novembre 2015</p>	<p>situé dans la ville de Kribi, Arrondissement de Kribi 1er, quartier Nziou</p>	
	<p>Filière : Commerce-Vente (Commerce International, Marketing – Commerce - Vente)  Filière 2 Gestion (assurance banque et finance ; Gestion des projets ; gestion des ressources Humaines ; Gestion de la Qualité ; Gestion de la logistique et transport ; Gestion des Systèmes d'Informations ; Micro finance. comptabilité et Gestion des Entreprises)  Filières 3 : carrière juridique (Gestion Fiscale ; Douane et transit)  Filière 4 : Touristique, Hôtellerie et restauration (Hôtellerie Options : Gestion et Management Hôtelières Management et Techniques d'hébergement Restauration OPTIONS : Génie culinaire-Commercialisation et Service de Restauration ; tourisme et Loisirs OPTIONS Management Touristique)  Filière 5 : Information et Communication (Journalisme ; Communication des Organisations)  Filière 6 : Génie Informatique (Génie logiciel ; Maintenance des Systèmes Informatiques ; E-Commerce et Marketing Numérique)  Filière 7 : Sciences Environnementales (Gestion Environnementale ; Gestion Forestière).</p>		
	<p>Field 1 : Business and finance : (International Trade ; Marketing-Sale ; Banking and Finance ; Accountancy). Field 2 : Management (Insurance ; Project Management ; Human Resource Management ; Quality Management ; Logistic and Transport Management ; Informuàtion Systèmes Management ; Microfinance). Field 3 : Legal Careers (Tax Management ; Constoms and Transit. Field 4 : Tourisme and Hotel Management (Toursim and Travel Agency Management ; Hotel Management and Catering). Field 5 : Communication (Corparate Communication). Field 6 : Computer Engeneering (Computer Engeneering Options : Software Engeneering ; Computer Science and Networks ; Computer Maintenance Options : E-Commerce and Digital Marketing). Field 7 : Environmental Sciences (Environmental Impacts Assesments ; Agro-forestry and Forest Management).</p>		
	<p>filieres et spécialités Information et Communication (Journalisme) Génie Informatique (Infographie et Web Design) Filière 7 : Réseaux et Télécommunication (Télécommunication ; Réseaux et Sécurité), Communication (Journalisme), Computer Engineering (Computer Maintenance Option : Computer Graphics and Web Design) Networks and Telecommunication (Telecommunication, Network and Security).</p>		

<b>35</b>	Dénomination	<b>JSF POLYTECHNIC</b>	<b>NJIJONG AJABWOA</b>
Références de Création et d'ouverture	Accord de création : N°12/0660/MINESUP/SG/DDES du 23 novembre 2012 Autorisation d'ouverture : N°14/0394/MINESUP/SG/DDES du 04 juillet 2014		<b>Muea BP : 84</b> <b>Tél : 676 240 064 / 696 194 268</b>
	<b>Filière 1 : Management Spécialité :</b> Assistant Manager. <b>Filière 2: Business and Finance Spécialités :</b> Banking and Finance - Insurance. <b>Filière 3: Home Economics and Social Work Spécialité :</b> Fashion, Clothing and Textiles. <b>Filière 4 : Communication Spécialité :</b> Journalism.		HND
<b>36</b>	Dénomination	<b>LANDMARK HIGHER INSTITUTE (LHI)</b>	<b>Simon LEGAH NKETI</b>
Références de Création et d'ouverture	Accord de création : N°15/06001/L/ MINESUP/SG/DDES/ESUP/SDA/NJN du 18 juin 2015 Autorisation d'ouverture : N°15/06001/L/ MINESUP/SG/DDES/ESUP/SDA/NJN du 18 juin 2015		<b>Buea (Molyko)</b> <b>BP : 318</b>
	<b>Filière 1 : Management Spécialités :</b> Assistant Manager - Human Resource Management. <b>Filière 2: Business and Finance Spécialités :</b> Accountancy - Banking and Finance - Marketing-Trade-Sale - Insurance. <b>Filière 3: Computer Engineering Spécialités :</b> Computer Engineering (Options : Software Engineering ; Computer Science and Networks ; Date Base Management) - Computer Maintenance (Option : Hardware Maintenance). <b>Filière 4: Education Spécialités :</b> Didactics, Curriculum Development and Teaching - Vocational Guidance and Counseling - Educational Management and Administration. <b>Filière 5 : Legal Careers Spécialités :</b> Legal Assistant - Business Law.		HND
<b>37</b>	Dénomination	<b>LITTLE ANGELS HIGHER INSTITUTE OF HEALTH, BUSINESS AND MANAGEMENT SCIENCES</b>	<b>FOINSO HILARY YEHTIGHA</b>
Références de Création et d'ouverture	Accord de création N°21-06411/L/MINESUP/SG/DDES/ESUP/SDA/GA du 30 Septembre 2021 Autorisation d'ouverture : N°21- N°21-06411/L/MINESUP/SG/DDES/ESUP/SDA/GA du 30 Septembre 2021		<b>Limbe</b> <b>Tel : 679659694</b>
	<b>Filière 1 : Business and Finance Spécialité :</b> Banking and Finance – Marketing-Trade-Sale – Accountancy – Insurance – International Trade. <b>Filière 2: Management Spécialités:</b> Local Government Management – Information Systems Management – Assistant Manager – Management of Non-Governmental Organization (NGO'S) – Project Management – Human Resource Management – Quality Management – Logistics and Transport Management. <b>Filière 3: Medical and Biomedical Sciences Spécialités:</b> Nursing – Medical Laboratory Sciences – Midwifery – Physiotherapy.		HND
<b>38</b>	Dénomination	<b>LYONGA INSTITUTE FOR SCIENCE AND TECHNOLOGY (LIST)</b>	<b>LYONGA EKUKWE FABIAN</b>
Références de Création et d'ouverture	Accord de création N°21-07645/L/MINESUP/SG/DDES/ESUP/SDA/aosb du 02 Decembre 2021 Autorisation d'ouverture : N°21-07645/L/MINESUP/SG/DDES/ESUP/SDA/aosb du 02 Decembre 2021		<b>Buea (Molyko)</b> <b>Tel : 677666473/674301635</b>
	<b>Filière 1 : Management Spécialité :</b> Human Resource Management – Logistics and Transport Management. <b>Filière 2: Business and Finance Spécialités:</b> Accountancy – International Trade – Marketing-Trade-Sale - Insurance.		HND

<b>39</b>	<b>Dénomination</b>	<b>MAFLEKUMEN HIGHER INSTITUTE OF HEALTH SCIENCES BUEA</b>	<b>Anselm AKUME EWANG</b>
<b>Références de Création et d'ouverture</b>	Accord de création N°08/0105/MINESUP du 05 mai 2008 Autorisation d'ouverture : N°08/0113/MINESUP du 05 mai 2008		<b>Tiko BP : 262</b> <b>Tél : 33 351 275</b> <b>679 964 336 / 696506623</b> <b>Fax : 33 35 12 73</b>
	<b>Filière 1: Medical and Biomedical Sciences Spécialités :</b> Nursing - Medical Laboratory Sciences - Health Care Management – Pharmacy Technology – Dental Prosthesis – Midwifery – Nutrition and Dietetics – Health Sanitary Inspector – Optician/Clinical Optometry – Ophthalmic Technician – Ultrasonography – Prosthesis and Orthotics. <b>Filière 2: Management Spécialités :</b> Project Management – Human Resource Management – Events Management – Management of Non-Governmental Organization (NGO) – Quality Management. <b>Filière 3: Business and Finance Spécialités :</b> Banking and Finance – Accountancy – Marketing-Trade-Sale – International Trade – Microfinance – Insurance. <b>Filière 4: Electrical Engineering Spécialités :</b> Maintenance of Biomedical Equipment. <b>Filière 5: Education Spécialités :</b> Didactics, Curriculum Development and Teaching – Distance and Continuing Education – Education Management and Administration.		HND
	<b>Filière :</b> Medical and Biomedical Studies <b>Spécialités :</b> Nursing - Medical Laboratory Studies.		Licence Professionnelle sous la tutelle académique de l'Université de Buea
<b>40</b>	<b>Dénomination</b>	<b>MOUNTAIN HIGHER INSTITUTE OF SUSTAINABLE STUDIES (MHISS)</b>	<b>FOWUE ENADEX</b>
<b>Références de Création et d'ouverture</b>	Accord de création N°20-06514/L/MINESUP/SG/DDES/ESUP/SDA/NA du 10 Septembre 2020. Autorisation d'ouverture : N°20-06514/L/MINESUP/SG/DDES/ESUP/SDA/NA du 10 Septembre 2020.		<b>Buea Molyko/opposite Hotel St. Claire</b> <b>Tel : 670027659/677842668</b>
	<b>Filière 1 : Civil Engineering Spécialités :</b> Topography – Sanitary Installation and Plumbing – Building Science and Technology – Wood Works – Roads and Civil Engineering. <b>Filière 2 : Mechanical Engineering Spécialités :</b> Metal Construction – Boiler Making and Welding – Mechanical Construction <b>Filière 3 : Electrical Engineering Spécialités :</b> Electronics – Electrical Power System – Maintenance of Industrial System. <b>Filière 4 : Computer Engineering Spécialités :</b> Computer Engineering (Options : Software Engineering - Computer Science and Network - Data Base Management) – Computer Maintenance (Options : Hardware Maintenance) – Computer Graphics and Web Design – E-commerce and Digital Marketing. <b>Filière 5 : Management Spécialités :</b> Assistant Manager – Human Resource Management – Quality Management – Logistics and Transport Management – Project Management – Management of Non-Governmental Organization (NGO's) – Information Systems Management - Statistics – Events Management – Port Shipping Management. <b>Filière 6 : Business and Finance Spécialités :</b> Accountancy – Marketing-Trade-Sale – Banking and Finance – Microfinance – Insurance. <b>Filière 7 : Legal Careers Spécialités :</b> Legal Assistant – Business Law – Stock Market Career – Tax Management – Land Law. <b>Filière 8 : Medical and Biomedical Sciences Spécialités :</b> Nursing – Medical Laboratory Sciences – Pharmacy Technology – Midwifery – Physiotherapy – Nutrition and Dietetics – Health Care Management – Health Sanitary Inspector. <b>Filière 9 : Education Spécialités :</b> Didactics, Curriculum Development and Teaching – Education Management and Administration – Special Education – Vocational Guidance and Counseling.		HND
<b>41</b>	<b>Dénomination</b>	<b>PAC-LAB HIGHER INSTITUTE OF TECHNOLOGY AND MANAGEMENT SCIENCES (PAC-LAB HITMS)</b>	<b>WENFUA PETER SONCHIFUA</b>

Références de Création et d'ouverture	Accord de création : N°22-01567/L/MINESUP/SG/DDES/ESUP/SDA/aosb du 16 mars 2022 Autorisation d'ouverture : N°22-01567/L/MINESUP/SG/DDES/ESUP/SDA/aosb du 16 mars 2022		<b>Limbe (Mile 4)</b> <b>Tel : 676607406 / 691834805.</b>
	<p><b>Filière 1 : Management Spécialités :</b> Assistant Manager – Project Management – Logistics and Transport Management – Human Resource Management – Quality Management – Events Management.</p> <p><b>Filière 2: Business and Finance Spécialités:</b> Accountancy - Banking and Finance - Marketing-Trade-Sale – Insurance – International Trade.</p> <p><b>Filière 3: Education Spécialités:</b> Education Management and Administration – Special Education.</p> <p><b>Filière 4: Environmental Sciences Spécialités:</b> Risk Management – Pollution Prevention and Remediation.</p> <p><b>Filière 5: Water Engineering and Management Spécialités:</b> Hydrology and Water Resources Management – Hydrology and Groundwater Management – Waste Water Management.</p> <p><b>Filière 6: Chemical Engineering Spécialités:</b> Chemical Manufacturing – Chemical Process Technology – Chemical Laboratory Technology.</p> <p><b>Filière 7: Electrical Engineering Spécialités:</b> Maintenance of Industrial System – Maintenance of Biomedical Equipment – Control, Instrumentation and Rgulation.</p> <p><b>Filière 8: Petroleum and Mining Engineering Spécialités:</b> Applied Geology – Drilling Technology – Quarries Operations – Petroleum Systems and Exploitation – Petroleum Logistics.</p> <p><b>Filière 9: Medical and Biomedical Sciences Spécialités:</b> Medical Laboratory Sciences – Pharmacy Technology.</p>		HND
42	<b>Dénomination</b>	<b>PANAFRICAN INSTITUTE FOR DEVELOPMENT (PAID)</b>	<b>Association Internationale Institut Panafricain pour le Développement, représentée par KAMDEM Emmanuel</b>
Références de Création et d'ouverture	Accord de création : N°17-08838/L/MINESUP/SG/DDES/ESUP/OPC du 31 août 2017 Autorisation d'ouverture : N°17-08838/L/MINESUP/SG/DDES/ESUP/OPC du 31 août 2017		<b>Buea BP : 35527 Yaoundé</b> <b>Tél : 222 208 235</b>
	<b>Filière :</b> Business Studies	<b>Spécialité :</b> Management.	Bachelor Degree sous la tutelle académique de l'Université de ...
	<b>Filière :</b> Business Studies	<b>Spécialité :</b> Management.	Master Degree sous la tutelle académique de l'Université de ...
	<b>Filière :</b> Business Studies	<b>Spécialité :</b> Management.	Master in Business Administration (MBA) sous la tutelle académique de l'Université de ...
43	<b>Dénomination</b>	<b>RAPHA HIGHER INSTITUTE OF HEALTH AND BIOMEDICAL SCIENCES KUMBA (RAPHHK)</b>	<b>Rev. NJAYO David NJEMO</b>
Références de Création et d'ouverture	Accord de création : N°13/0404/MINESUP/SG/DDES du 10 septembre 2013 Autorisation d'ouverture :		<b>Kumba (Mukube Street) BP : 75</b> <b>Tél : 677 217 192 699 980 904</b>
	<p><b>Filière 1 : Medical Biomédical Sciences Spécialités :</b> Medical Laboratory Sciences - Nursing.</p> <p><b>Filière 2 : Management Spécialités :</b> Assistant Manager - Information Systems Management.</p> <p><b>Filière 3 : Business and Finance Spécialités :</b> Accountancy - Banking and Finance - Marketing-Trade-Sale - Insurance.</p>		HND
44	<b>Dénomination</b>	<b>REDEMPTION HIGHER INSTITUTE OF BIOMEDICAL AND MANAGEMENT SCIENCES</b>	<b>EBEN ABRAHAM EYONG</b>
Références de Création et d'ouverture	Accord de création : N°12/0648/MINESUP du 23 novembre 2012 Autorisation d'ouverture : N°13/0585/MINESUP du 02 décembre 2013		<b>Buea (Muyuka) BP : 20 Muyuka</b> <b>Tél. : 677 214 242 / 677 665 707</b>
	<p><b>Filière 1 : Medical and Biomedical Sciences Spécialités :</b> Medical Laboratory Sciences – Nursing – Midwifery – Nutrition and Dietetics – Physiotherapy – Helth Care Management – Pharmacy Technology – Dental Therapy</p> <p><b>Filière 2 : Management Spécialité :</b> Assistant Manager.</p> <p><b>Filière 3 : Business and Finance Spécialités:</b> Banking and Finance - Marketing-Trade-Sale - Accountancy - Insurance.</p>		HND

	<b>Spécialités</b> : Medical Laboratory Sciences – Nursing - Midwifery	Bachelor sous la tutelle académique de l'Université de Bamenda
	<b>Spécialités</b> : Medical Laboratory Sciences – Nursing - Midwifery	Master sous la tutelle académique de l'Université de Bamenda
	<b>SELF-RELIANCE FOR BUSINESS, SCIENCE AND TECHNOLOGY</b>	<b>SHIYNYUY ELINIS Laila</b>
	Accord de création : N°22-03485/L/MINESUP/SG/DDES/ESUP/SDA/MF du 15 juin 2022 Autorisation d'ouverture : N°22-03485/L/MINESUP/SG/DDES/ESUP/SDA/MF du 15 juin 2022	<b>TIKO</b> <b>Tel: 675 95 96 95 / 650 36 86 64</b>
	<p><b>Filière 1</b> : Agriculture et Elevage <b>Spécialités</b> : Production Animale ; Production Végétale Entrepreneuriat Agropastoral; Conseil Agropastoral ; Entrepreneuriat Agropastoral)</p> <p><b>Filière 2</b> : Gestion <b>Spécialités</b> : Gestion des ONG ; Gestion des Projets ; Gestion de la Qualité ; Gestion des Ressources Humaines ; Gestion des Systèmes d'information ; Gestion des Collectivités territoriales ; Statistiques ; Management événementiel; Gestion environnementale ; Gestion forestière) ;</p> <p><b>Filière 3</b> : Commerce-Vente <b>Spécialités</b> : Marketing Commerce et Vente, Commerce International)</p> <p><b>Filière 4</b> : Carrières Juridiques <b>Spécialités</b> : Assistant judiciaire ; Droit des affaires et de l'entreprise ; Droit foncier et domanial ; Métiers de la Bourse ; Gestion Fiscale ; Douane et Transit</p> <p><b>Filière 5</b> : Sciences de l'Education <b>Spécialités</b> : Administration scolaire ; Orientation scolaire et Professionnelle Education Spécialisée</p> <p><b>Filière 6</b> : Etudes Médico-Sanitaires <b>Spécialités</b> : Sciences infirmières ; Sage-femme</p>	
	<p><b>Field 1</b>: Agricultural and Food Sciences (Food Technology; Animal Production Technology; Crop Production Technology; Agro pastoral Adviser; Agro pastoral Entrepreneurship ;)</p> <p><b>Field 2</b>: Management (Assistant Manager ; Human Resource Management ; Management of NGO'S ; Local Government Management ;Project Management ; Quality Management ; Logistics and Transport Management ; Information Systems Management)</p> <p><b>Field 3</b> : Business and Finance (Accountancy ; Marketing-Trade-Sale ; Banking and Finance ; International Trade ; Microfinance ; Insurance)</p> <p><b>Field 4</b> : Legal Careers (Legal Assistant ; Business Law ; Land Law ; Stock Market Career ; Customs and Transit ;Tax Management)</p> <p><b>Field 5</b>: Education (Didactics, Curriculum Development and Teaching ; Education Management and Administration ; Special Education ; Distance and Continuing Education ; Vocational Guidance and Counseling)</p> <p><b>Field 6</b> : Medical and Biomedical Sciences (Nursing ; Midwifery).</p>	
<b>45</b>	<b>Dénomination</b>	<b>STANDARD BILINGUAL HIGHER INSTITUTE OF BUSINESS STUDIES (SBHIBS)</b>
	<b>Références de Création et d'ouverture</b>	Accord de création : N°22-01339/L/MINESUP/SG/DDES/ESUP/SDA/MF du 10 mars 2022 Autorisation d'ouverture : N°22-01339/L/MINESUP/SG/DDES/ESUP/SDA/MF du 10 mars 2022
	<p><b>Filière 1</b> : <b>Business and Finance</b> <b>Spécialités</b> : Accountancy - Banking and Finance - Insurance - Marketing-Trade-Sale – International Trade.</p> <p><b>Filière 2</b> : <b>Management</b> <b>Spécialité</b> : Assistant Manager – Logistics and Transport Management – Human Resource Management – Port Shipping Management – Information Systems Management.</p> <p><b>Filière 3</b> : <b>Education</b> <b>Spécialité</b>: Didactics, Curriculum Development and Teaching – Education Management and Administration - Special Education – Distance and Continuing Education – Vocational Guidance and Counselling.</p>	HND
	<p><b>Filière 1</b> : <b>Commerce-Vente</b> <b>Spécialités</b> : Commerce International – Marketing-Commerce-Vente.</p> <p><b>Filière 2</b> : <b>Gestion</b> <b>Spécialité</b> : Assistant Manager – Assurance – Gestion Logistique et Transport – Ressources humaines – Gestion des Systèmes d'Information.</p> <p><b>Filière 3</b> : <b>Sciences de l'éducation</b> <b>Spécialité</b> : Administration scolaire – Andragogie – Orientation scolaire et professionnelle – Education spécialisée (Option : Enseignement des déficients auditifs.</p>	BTS
<b>46</b>	<b>Dénomination</b>	<b>SMU HIGHER INSTITUTE</b>
		<b>JANUARIUS JINGWA ASONGU</b>

Références de Création et d'ouverture		Accord de création : N°14/0028/MINESUP/SG/DDES du 11 mars 2014 Autorisation d'ouverture : N°14/0398/MINESUP/SG/DDES du 04 juillet 2014	Buea BP: 132 Tél : 677 648 687 / 669 999 800 677 648 800
		<p><b>Filière 1 : Business and Finance Spécialités :</b> Accountancy - Banking and Finance - Insurance - Marketing-Trade-Sale.</p> <p><b>Filière 2 : Communication Spécialité :</b> Journalism.</p> <p><b>Filière 3 : Civil Engineering Spécialité :</b> Civil Engineering Technology - Building Science and Technology.</p> <p><b>Filière 4 : Mechanical Engineering Spécialité :</b> Mechanical Construction.</p> <p><b>Filière 5 : Computer Engineering Spécialité :</b> Computer Engineering (Options : Software Engineering ; Computer Science and Networks ; Date Base Management).</p> <p><b>Filière 6 : Electrical and Electronics Engineering Spécialité :</b> Electrical Power Systems.</p>	HND
		<p><b>Filière 1 : Arts, Education and Humanities Spécialités :</b> Communication - Education - Philosophy - Theology.</p> <p><b>Filière 2 : Business and Public Policy Spécialités :</b> Public Administration - International Relations - Conflict Resolution and Peace Studies - Human Right Local Government Administration.</p> <p><b>Filière 3 : Business Administration Spécialités :</b> Accounting - Banking and Finance - Management - Human Resource Management - Petroleum Management - Logistics and Supply Chain Management - Marketing - Ports and Maritime Management - Insurance and Risk Management.</p> <p><b>Filière 4 : Health and Human Services Spécialités :</b> Nursing - Medical Science - Medical Laboratory Science - Public Health - Medical Microbiology and Parasitology - Clinical Psychology - Physician Assistant.</p> <p><b>Filière 5 : Science, Engineering and Technology Spécialité :</b> Agriculture.</p>	Bachelor and Master Degree's sous la tutelle académique de Saint John of Cross University
		<p><b>Filière 1 : Engineering Spécialités :</b> Civil and Architectural Engineering – Computer and Electrical Engineering – Industrial Engineering – Mechanical Engineering – Software Engineering – Computer Network and Telecommunication System Engineering - Education.</p> <p><b>Filière 2: Social Sciences Spécialités:</b> Arts et Communication – Philosophy.</p>	Bachelor and Master Degree's sous la tutelle académique de l'Université de Douala
<b>47</b>	Dénomination	<b>ST. DAVID'S HIGHER INSTITUTE OF NURSING AND BIOMEDICAL SCIENCES (ST-DHINBS)</b>	<b>DIFFO NELSON SAMY</b>
Références de Création et d'ouverture		Accord de création : N°22-01890/L/MINESUP/SG/DDES/ESUP/SDA/MF du 01 avril 2022 Autorisation d'ouverture : N°22-01890/L/MINESUP/SG/DDES/ESUP/SDA/MF du 01 avril	Limbe Tel : 679407954
		<p><b>Filière 1 : Etudes Médico-sanitaires Spécialités:</b> Sage-femme – Sciences infirmière – Kinésithérapie.</p> <p><b>Filière 2 : Sciences et Techniques Bimédicales Spécialités:</b> Techniques de Laboratoire et d'Analyse Médicale – Techniques Pharmaceutiques.</p>	BTS
		<b>Filière 1 : Medical and Biomedical Sciences Spécialités:</b> Nursing – Medical Laboratory Sciences – Pharmacy Technology – Midwifery – Physiotherapy – Nutrition and Dietetics – Health Care Management.	HND
<b>48</b>	Dénomination	<b>ST JOAN OF ARC HIGHER INSTITUTE OF MEDICAL AND MANAGEMENT SCIENCES</b>	<b>FONGOUM Christopher GIDDO</b>
Références de Création et d'ouverture		Accord de création : N°12/0652/MINESUP du 23 novembre 2012 Autorisation d'ouverture : N°14/0404/MINESUP/SG/DDES du 04 juillet 2014	Buea (Malingo) B.P. 587 Buea Tél : 33 322 097 / 699 914 712
		<p><b>Filière 1 : Medical and Biomedical Sciences Spécialités :</b> Nursing - Midwifery - Medical Laboratory Sciences - Physiotherapy - Dental Therapy - Pharmacy Technology - Ultrasonography.</p> <p><b>Filière 2 : Management Spécialités :</b> Assistant Manager - Information Systems Management.</p> <p><b>Filière 3 : Business and Finance Spécialités :</b> Marketing-Trade-Sale - Banking and Finance - Accountancy.</p>	HND

<b>49</b>	Dénomination	<b>SWISSLINK HIGHER INSTITUTE OF BUSINESS AND TECHNOLOGY (SHIBAT)</b>	<b>Carlson EYONGABI NGWA</b>
Références de Création et d'ouverture	Accord de création : N°17-05325/L/MINESUP/SG/DDES/ESUP/SDA/AOSB du 23 mai 2017 Autorisation d'ouverture : N°17-05325/L/MINESUP/SG/DDES/ESUP/SDA/AOSB du 23 mai 2017		<b>Kumba B.P. 682</b> <b>Tél : 677 625 658</b>
	<b>Filière 1 : Management Spécialités :</b> Assistant Manager - Logistics and Transport Management. <b>Filière 2 : Business and Finance Spécialités :</b> Accountancy - Marketing-Trade-Sale - Banking and Finance - Insurance. <b>Filière 3 : Electrical and Electronics Engineering Spécialités :</b> Electrical Power System - Electronics - Electrotechnics. <b>Filière 4 : Networks and Telecommunication Spécialité :</b> Telecommunication. <b>Filière 5 : Computer Engineering Spécialités :</b> Computer Engineering (Options : Software Engineering ; Computer Science and Networks ; Date Base Management) - Computer Maintenance (Option : Hardware Maintenance). <b>Filière 6 : Education Spécialités :</b> Didactics, Curriculum Development and Teaching - Vocational Guidance and Counseling.		HND
<b>50</b>	Dénomination	<b>TRUSTECH HIGHER INSTITUTE OF TECHNOLOGY AND PROFESSIONAL MANAGEMENT</b>	<b>AKWICHEK Peter FORKIM</b>
Références de Création et d'ouverture	<u>Accord de création</u> : N°11/0514/MINESUP/SG/DDES du 05 octobre 2011 <u>Autorisation d'ouverture</u> : N°14/0385/MINESUP/SG/DDES du 04 juillet 2014		<b>Buea (Molyko)</b>
	<b>Filière 1 : Management Spécialités :</b> Assistant Manager - Information Systems Management - Human resource Management. <b>Filière 2 : Business and Finance Spécialités :</b> Accountancy - Marketing-Trade-Sale - Banking and Finance - Insurance. <b>Filière 3 : Computer Engineering Spécialités :</b> Computer Engineering (Options : Software Engineering ; Computer Science and Networks ; Date Base Management) - Computer Maintenance (Option : Hardware Maintenance).		HND

# TEXTES ESSENTIELS REGISSANT L'ENSEIGNEMENT SUPERIEUR PRIVE AU CAMEROUN

## LOI N° 2001/005 DU 16 AVRIL 2001 PORTANT ORIENTATION DE L'ENSEIGNEMENT SUPERIEUR

L'Assemblée nationale a délibéré et adopté,

Le président de la République promulgue la loi dont la teneur suit :

### DISPOSITIONS GÉNÉRALES

**Article 1<sup>er</sup>.- 1)** La présente loi fixe le cadre juridique général et fondamental de l'enseignement supérieur au Cameroun.

**2)** L'enseignement supérieur est constitué de l'ensemble des enseignements et des formations post secondaires assurés par les institutions publiques d'enseignement supérieur et par les institutions privées agréées comme établissements d'enseignement supérieur par l'État.

**Article 2.-** L'État assigne à l'enseignement supérieur une mission fondamentale de production, d'organisation et de diffusion des connaissances scientifiques, culturelles, professionnelles et éthiques pour le développement de la nation et le progrès de l'humanité.

**Article 3.- 1)** L'État accorde à l'enseignement supérieur un caractère de priorité nationale.

**2)** Il organise et contrôle l'enseignement supérieur.

**Article 4.-** Des partenaires privés concourent à l'offre de formation de niveau supérieur.

**Article 5.-** L'État consacre le bilinguisme au niveau de l'enseignement supérieur comme facteur d'unité et d'intégration nationale.

### CHAPITRE I : DES OBJECTIFS DE L'ENSEIGNEMENT SUPÉRIEUR

**Article 6.- 1)** La mission fondamentale de l'enseignement supérieur, définie à l'article 2 ci-dessus, vise les objectifs suivants :

- la recherche de l'excellence dans tous les domaines de la connaissance ;
- la promotion de la science, de la culture et du progrès social ;
- la promotion sociale, avec la participation des structures nationales

compétentes et des milieux socioprofessionnels notamment en ce qui concerne la définition des programmes et l'organisation des enseignements théoriques, des travaux pratiques et des stages ;

- l'appui aux activités de développement ;
- la formation et le perfectionnement des cadres ;
- le renforcement du sens éthique et de la conscience nationale ;
- la promotion de la démocratie et le développement de la culture démocratique ;
- la promotion du bilinguisme.

**2)** A ce titre, l'enseignement supérieur :

- assure l'information et l'orientation des étudiants ou des élèves sur l'organisation des études, les débouchés et les passerelles d'une formation à une autre ;
- garantit la formation initiale et continue des étudiants et autres apprenants dans les domaines intellectuel, physique et moral ;
- organise la formation des formateurs et des chercheurs ;
- forme des cadres moyens et supérieurs opérationnels dans les domaines scientifiques et techniques répondant aux besoins de la nation ;
- favorise l'innovation, la création individuelle et collective dans le domaine des arts, des lettres, des sciences et des techniques ;
- œuvre à la promotion du bilinguisme, des cultures et des langues nationales ;
- contribue au renforcement de la conscience nationale ;
- concourt à la promotion de l'État de droit par la diffusion d'une culture du respect de la justice, des droits de l'homme et des libertés ;
- participe à l'éradication de toute forme de discrimination et encourage la promotion de la paix et du dialogue ;
- contribue au sein de la communauté scientifique et culturelle nationale et Internationale, au débat d'idées, au progrès de la recherche et à la rencontre des cultures ;
- concourt au brassage des populations et à l'intégration nationale ;
- participe au développement et au renforcement de l'égalité des genres ;
- concourt à l'émergence de la culture démocratique, de la culture de la paix, du développement et de la tolérance.

## CHAPITRE II : DE L'ÉLABORATION, DE LA MISE EN ŒUVRE ET DU SUIVI DE LA POLITIQUE DE L'ENSEIGNEMENT SUPÉRIEUR

### SECTION 1 : DE L'ÉLABORATION DE LA POLITIQUE DE L'ENSEIGNEMENT SUPÉRIEUR

**Article 7.- 1)** L'État élabore la politique de l'enseignement supérieur et assure sa mise en œuvre.

**2)** Les collectivités territoriales décentralisées, les partenaires socioéconomiques, ainsi que les institutions ou organisations publiques ou privées nationales ou internationales participent à l'élaboration et à la mise en œuvre de la politique de l'enseignement supérieur dans les formes et selon les modalités fixées par voie réglementaire.

### SECTION 2 : DE LA MISE EN ŒUVRE DE LA POLITIQUE DE L'ENSEIGNEMENT SUPÉRIEUR

**Article 8.- 1)** L'État garantit la cohérence de l'organisation de l'Enseignement supérieur dans le cadre de la planification nationale ou régionale.

À ce titre :

- il fixe les règles d'organisation et de fonctionnement des institutions d'enseignement supérieur en tenant compte des spécificités de chacune d'elles ;
- il assure la programmation de la carte universitaire, à travers le Plan de développement de l'enseignement supérieur, en relation avec les collectivités territoriales décentralisées et les partenaires socio-économiques ;
- il veille à la pertinence, à la qualité et à l'adaptation continue de l'enseignement supérieur ;
- il définit, en relation avec les partenaires socio-économiques, le cahier des charges des institutions universitaires publiques et privées ;
- il assure une large information du public sur les formations universitaires et l'évolution de celles-ci, et sur les besoins en qualification dans les différents secteurs de la vie nationale ;
- il favorise le développement et l'utilisation des technologies de progrès ;
- il arrête les règles communes à l'élaboration des programmes de

formation, à l'obtention, à la connaissance et à l'équivalence des diplômes ;

- il approuve les programmes d'enseignements, et les règles communes à l'obtention des diplômes délivrés par les institutions privées d'enseignement supérieur ;
- il arrête les programmes des enseignements dispensés en vue de la préparation des diplômes nationaux ;
- il exerce un contrôle permanent sur les activités académiques et pédagogiques des institutions d'enseignement supérieur.

**Article 9.- 1)** Le Conseil de l'enseignement supérieur et de la recherche scientifique et technique assiste l'État dans l'élaboration et la mise en œuvre de la politique de l'enseignement supérieur.

**2)** L'organisation et le fonctionnement du Conseil de l'enseignement supérieur et de la recherche scientifique et technique sont fixés par voie réglementaire.

### SECTION 3 : DU SUIVI DE LA POLITIQUE DE L'ENSEIGNEMENT SUPÉRIEUR

**Article 10.- 1)** L'État exerce un contrôle permanent sur le respect des normes fixées dans tous les domaines de l'enseignement supérieur et sur les activités académiques et pédagogique de l'ensemble des institutions d'enseignement supérieur.

**2)** Il exerce un pouvoir de sanction administrative sur les, responsables administratifs, les autorités académiques, les étudiants, les personnels enseignants et les autres personnels des institutions d'enseignement supérieur, selon les conditions et les modalités fixées par voie réglementaire.

**3)** Le suivi de la politique de l'Enseignement supérieur et le contrôle de sa mise en œuvre sont assurés par l'autorité de tutelle désignée à cet effet par voie réglementaire.

## CHAPITRE III : DE L'ACCÈS À L'ENSEIGNEMENT SUPÉRIEUR ET DE L'ORGANISATION DES ÉTUDES

### SECTION 1 : DE L'ACCÈS À L'ENSEIGNEMENT SUPÉRIEUR

**Article 11.- 1)** L'État garantit l'égalité d'accès à l'enseignement supérieur

aux personnes de nationalité camerounaise, remplissant les conditions académiques et/ou professionnelles requises et en fonction de la capacité d'accueil de chaque institution.

**2) A ce titre :**

a) L'État protège contre toute discrimination tout postulant à l'enseignement supérieur, en raison de la race, du genre, de l'âge, de la religion, de l'origine linguistique et géographique ;

b) L'État encourage les institutions universitaires à prendre des dispositions ou des initiatives appropriées facilitant notamment l'accès des personnes handicapées à l'enseignement supérieur.

**3) Chaque institution d'enseignement supérieur peut déterminer d'autres conditions d'accès qui lui soient propres, dans le respect des dispositions de l'alinéa 1 ci-dessus et des lois et règlements en vigueur.**

**4) L'enseignement à distance est reconnu et encouragé comme un mode alternatif de développement de l'enseignement supérieur. Son organisation, son fonctionnement et son contrôle sont régis par des textes particuliers.**

**5) Des personnes de nationalité étrangère, remplissant les conditions académiques prévues à l'alinéa 1 ci-dessus, peuvent également être admises dans les institutions d'enseignement supérieur du Cameroun, conformément aux usages internationaux et/ou aux conditions et accords signés entre le Cameroun et les pays d'origine des postulants.**

## SECTION 2 : DE L'ORGANISATION DES ÉTUDES DANS L'ENSEIGNEMENT SUPÉRIEUR

**Article 12.- 1) Les études dans l'Enseignement supérieur sont organisées en cycles et filières de formation, dont le nombre et la durée varient en fonction des établissements et de la nature des études.**

**2) L'organisation des cycles en niveaux ou années d'études au sein des établissements des institutions universitaires est fixée par des textes particuliers.**

**3) Chaque cycle conduit à la délivrance d'un diplôme national ou d'établissement sanctionnant les connaissances, les compétences et/ou les éléments de qualification professionnelle acquis.**

**4) Les programmes d'enseignement sont organisés de façon à faciliter les**

changements de filières et la poursuite des études par les apprenants. À cette fin, les programmes ainsi que les conditions d'accès aux institutions sont aménagés pour favoriser le passage d'une formation à une autre par voie de conventions conclues entre les institutions sous le contrôle de l'autorité de tutelle.

**Article 13.- 1) Le premier cycle est ouvert aux titulaires du baccalauréat, du général certificate of education (advanced level), d'un diplôme ou titre reconnu équivalent, selon les modalités fixées par voie réglementaire.**

**2) Il a pour finalités :**

- de permettre à l'étudiant ou à l'élève d'acquérir, d'approfondir et de diversifier ses connaissances dans des disciplines fondamentales ouvrant sur un grand secteur d'activités, d'acquérir des méthodes de travail et de se sensibiliser à la recherche ;
- de permettre l'orientation de l'étudiant ou de l'élève dans le respect de sa liberté de choix, en le préparant soit aux formations qu'il se propose de suivre dans le deuxième cycle, soit à l'entrée dans la vie active après l'acquisition d'une qualification sanctionnée par un titre ou un diplôme.

**Article 14.- 1) Le deuxième cycle regroupe des formations comprenant, à des degrés divers, une formation générale et une formation professionnelle. Ces formations, organisées notamment en vue de la préparation une profession ou à un ensemble de professions, permettent aux étudiants de compléter leurs connaissances, d'approfondir leur culture et les initient à la recherche scientifique.**

**2) L'admission dans les formations du deuxième cycle est ouverte à tous les titulaires des diplômes ou titres sanctionnant les études de premier cycle, dans la limite des capacités d'accueil des institutions concernées, ainsi qu'à ceux qui peuvent bénéficier de dérogations prévues par les textes réglementaires.**

**3) L'accès dans ces institutions peut être subordonné à un concours sur l'épreuve ou sur étude de dossier du candidat, selon les modalités fixées par voie réglementaire.**

**4) La mise en place des formations de deuxième cycle prend en compte l'évolution prévisible des qualifications et des besoins, qui font l'objet d'une évaluation régionale ou nationale par les services et organismes compétents.**

**Article 15.- 1) Le troisième cycle est un niveau de formation à la recherche et par la recherche, qui comporte la réalisation individuelle ou collective de travaux scientifiques originaux. Il comprend des formations professionnelles de haut niveau**

intégrant en permanence les innovations scientifiques et techniques.

**2)** Les conditions d'accès et les modalités de délivrance des titres sanctionnant le cycle de doctorat sont fixées par voie réglementaire.

**3)** Les activités de formation et les travaux de recherche relevant du cycle de Doctorat peuvent être assurés ou co-dirigés par des enseignants appartenant à des universités différentes et ouvrir droit à une codiplômation, dans des conditions fixées par voie réglementaire

**Article 16.-** Les milieux socioprofessionnels ainsi que les collectivités territoriales décentralisées peuvent concourir à la définition des programmes de formation, à l'évaluation des connaissances des apprenants, ainsi qu'au financement des différentes filières de formation, selon les modalités fixées par voie réglementaire ou contractuelle.

## TITRE II : DES INSTITUTIONS DE L'ENSEIGNEMENT SUPÉRIEUR

### CHAPITRE I : DE LA COMPOSITION DES INSTITUTIONS DE L'ENSEIGNEMENT SUPÉRIEUR

**Article 17.-** Les Institutions de l'enseignement supérieur comprennent :

- les institutions publiques d'enseignement supérieur ;
- les institutions privées d'enseignement supérieur.

#### SECTION 1 : DES INSTITUTIONS PUBLIQUES D'ENSEIGNEMENT SUPÉRIEUR

**Article 18.-** Les institutions publiques d'enseignement supérieur comprennent :

- les universités d'État ;
- les établissements publics d'enseignement supérieur à statut particulier.

**Article 19.- 1)** Au sens de la présente loi, les universités d'État sont des établissements publics à caractère scientifique, technique, professionnel et culturel, dérogeant à la législation sur le statut général des établissements publics administratifs.

**2)** Les ressources des universités d'État sont des deniers publics. Elles proviennent :

- des subventions de l'État et des collectivités territoriales décentralisées ;
- des droits universitaires payés par les étudiants ;

- des activités de production des biens et des prestations de services,
- des dons et legs ;
- des concours divers provenant de la coopération bilatérale, multilatérale ou internationale ;
- éventuellement des emprunts.

**3)** La gestion et le contrôle des ressources financières des d'État sont fixés par des textes particuliers.

**Article 20.-** La création et l'organisation des universités d'État sont fixées par voie réglementaire.

**Article 21.- 1)** Au sens de la présente loi, les établissements publics d'enseignement supérieur à statut particulier sont des institutions de formation post-secondaire autres que les universités d'État et qui relèvent, soit de la tutelle du ministère chargé de l'Enseignement supérieur, soit de la tutelle conjointe d'un autre département ministériel et du ministère chargé de l'Enseignement supérieur.

**2)** Les établissements publics d'Enseignement supérieur à statut particulier visés à l'alinéa 1 ci-dessus, sont créés et organisés par voie réglementaire.

#### SECTION 2 : DES INSTITUTIONS PRIVÉES D'ENSEIGNEMENT SUPÉRIEUR

**Article 22.- 1)** Les institutions privées d'enseignement supérieur sont créées à l'initiative des personnes physiques ou morales privées ou par les organisations internationales dans les conditions fixées par des textes particuliers.

**2)** Elles fonctionnent sous le régime de l'autorisation, de l'agrément ou de l'homologation selon les modalités fixées par des textes réglementaires spécifiques

- a) l'autorisation habilite à ouvrir un établissement d'enseignement supérieur ;
- b) l'agrément est la reconnaissance du fonctionnement effectif et régulier de l'institution privée d'enseignement supérieur considérée ; il donne droit à l'ouverture des filières, à la formation et à la présentation des candidats aux diplômes nationaux dans le respect des normes fixées par des textes particuliers ;
- c) l'homologation autorise l'institution-privée d'enseignement supérieur à délivrer des diplômes nationaux.

**3)** Les habilitations à ouvrir de nouvelles filières peuvent être accordées aux institutions privées d'enseignement supérieur agréées ou homologuées dans les

conditions fixées par la réglementation en vigueur.

**Article 23.- 1)** Les institutions privées d'enseignement supérieur sont des structures à but non lucratif.

**2)** Les institutions privées d'enseignement supérieur comprennent :

- les établissements privés d'enseignement supérieur, laïcs ou confessionnels ;
- les universités privées.

**3)** Les règles générales d'organisation et de fonctionnement des institutions privées d'enseignement supérieur sont fixées par des textes réglementaires et/ou par des conventions internationales.

**Article 24.-** Chaque institution privée d'enseignement supérieur détermine le niveau des ressources nécessaires à l'accomplissement de ses missions, les voies et moyens de leur financement, dans le strict respect des lois et règlements en vigueur.

**Article 25.-** Les conditions de diplôme pour l'accès à une institution privée d'enseignement supérieur sont les mêmes que celles prévues pour les institutions publiques d'enseignement supérieur dispensant la même formation.

**Article 26.-** Les personnels enseignants permanents des institutions privées d'enseignement supérieur doivent avoir les mêmes qualifications académiques minimales que celles requises pour ceux des institutions publiques pour les mêmes filières et niveaux de formation

**Article 27.-** Les personnels administratifs, financiers et techniques des institutions privées d'enseignement supérieur sont régis par le Code du travail du Cameroun.

## CHAPITRE II : DES DISPOSITIONS COMMUNES AUX INSTITUTIONS D'ENSEIGNEMENT SUPÉRIEUR

### SECTION 1 : DES RAPPORTS DES INSTITUTIONS D'ENSEIGNEMENT SUPÉRIEUR AVEC L'ÉTAT

**Article 28.- 1)** Sous réserve des dispositions de la présente loi, de ses textes d'application et, le cas échéant, des textes particuliers, les institutions d'enseignement supérieur déterminent leurs activités d'enseignement,

leurs programmes de recherche, leurs méthodes pédagogiques et procédés d'évaluation des connaissances.

**2)** Sous réserve des lois et règlements en vigueur, les textes propres à chaque institution déterminent les modalités de participation des milieux socioprofessionnels et des collectivités territoriales décentralisées, de toute association, de toute personne physique ou morale ou de tout groupement de personnes aux activités, au fonctionnement et/ou à l'administration de ladite institution.

**Article 29.- 1)** Les institutions d'enseignement supérieur publiques ou privées sont des lieux clos et apolitiques.

**2)** Elles sont des hauts lieux de savoir et de tolérance des opinions. Toutefois, toute forme de propagande politique ou idéologique, ainsi que d'emprise partisane de quelque nature que ce soit, y est prohibée. De même, toute atteinte à la dignité de la personne humaine y est proscrite.

**3)** Elles développent en leur sein des politiques et stratégies de promotion de l'égalité des genres.

**4)** La police générale des institutions d'enseignement supérieur est fixée par des textes réglementaires.

**Article 30.- 1)** La délivrance des titres et diplômes et la collation des grades nationaux relevant de l'enseignement supérieur sont de la compétence de l'État.

**2)** Les diplômes nationaux confèrent l'un des grades ou titres universitaires dont la liste est établie par voie réglementaire. Ils ne peuvent être délivrés qu'au vu des résultats du contrôle des connaissances et des aptitudes appréciées par les institutions habilitées à cet effet par les autorités compétentes.

**3)** Un diplôme national confère les mêmes droits à tous ses titulaires.

**4)** Les règles communes pour la délivrance des titres et diplômes nationaux, les conditions d'obtention de ces titres et diplômes, le contrôle de ces conditions et les modalités de protection des titres qu'ils confèrent, sont définis par voie réglementaire

**5)** Les institutions privées d'enseignement supérieur peuvent délivrer des diplômes et des titres nationaux sur la base d'une homologation préalablement conférée selon les conditions fixées par voie réglementaire.

**6)** Dans le cadre de la formation continue, les institutions universitaires publiques et les institutions universitaires privées agréées ou homologuées peuvent délivrer des certificats et des titres d'établissement sur la base d'une habilitation

préalablement octroyée par l'autorité de tutelle selon les conditions et modalités fixées par voie réglementaire.

## SECTION 2 : DE LA COOPÉRATION ENTRE LES INSTITUTIONS D'ENSEIGNEMENT SUPÉRIEUR

**Article 31.- 1)** Les institutions d'enseignement supérieur entretiennent et promeuvent des relations de coopération entre elles et avec les institutions ou organismes nationaux et étrangers similaires.

**2)** Les modalités de cette coopération sont définies par des textes particuliers.

## SECTION 3 : DE L'ÉVALUATION DE L'ENSEIGNEMENT SUPÉRIEUR

**Article 32.- 1)** L'enseignement supérieur est soumis à l'obligation d'évaluations périodiques.

**2)** Les objectifs de ces évaluations sont :

- l'instauration d'une culture et d'une pratique de l'évaluation,
- l'amélioration de la qualité, de la pertinence et de l'efficacité du système de l'enseignement supérieur.

**Article 33.- 1)** Le domaine de l'évaluation de l'enseignement supérieur recouvre notamment la politique de l'enseignement supérieur, les Institutions, les activités de formation et de recherche et la gouvernance.

**2)** Les modalités de l'évaluation de l'enseignement supérieur sont fixées par voie réglementaire.

## TITRE III : DE LA COMMUNAUTÉ UNIVERSITAIRE

**Article 34.- 1)** La communauté universitaire est l'ensemble des personnes physiques et morales qui concourent au fonctionnement, au développement et au rayonnement d'une institution universitaire.

**2)** Elle comprend :

- les autorités académiques ;
- les personnels enseignants ;
- les responsables et les personnels d'appui des services administratifs, techniques et financiers ;
- les étudiants ou élèves des écoles de formation, selon les cas.

**3)** Les membres de la communauté universitaire disposent de la liberté d'information et d'expression qu'ils exercent dans les conditions qui ne portent

pas atteinte aux activités d'enseignement et de recherche et qui ne troublent pas l'ordre public.

## CHAPITRE I : DES AUTORITÉS ACADÉMIQUES

**Article 35.-** Les autorités académiques de chaque institution publique d'enseignement supérieur sont responsables de l'exécution des missions générales et spécifiques dévolues à celle-ci. Elles assurent à cette fin la direction, l'animation et le contrôle de l'ensemble des services internes et des structures opérationnelles relevant de ladite institution d'enseignement supérieur.

## CHAPITRE II : DES PERSONNELS ENSEIGNANTS

**Article 36.- 1)** L'enseignant est le principal garant de la qualité des enseignements et des formations assurés dans les institutions d'enseignement supérieur. À ce titre, il a droit, dans la limite des moyens disponibles, à des conditions de travail et de vie convenables, ainsi qu'à une formation initiale et continue appropriée.

**2)** L'État assure la protection de l'enseignant et garantit sa dignité.

**Article 37.- 1)** L'Enseignant est soumis à l'obligation d'enseignement, d'éducation, d'encadrement pédagogique, de production scientifique, d'évaluation et de rectitude morale.

**2)** Il est en outre soumis au respect des textes en vigueur dans son domaine d'activité.

**Article 38.- 1)** Les qualifications requises pour l'exercice de la profession d'enseignant des institutions d'enseignement supérieur sont fixées par voie réglementaire.

**2)** Les personnels enseignants exercent notamment dans les domaines suivants:

- l'enseignement, incluant la formation initiale et continue, la formation à distance, le tutorat, l'orientation, le conseil et le contrôle des connaissances;
- la recherche ;
- la diffusion des connaissances et la liaison avec l'environnement économique, social et culturel ;
- la coopération inter-universitaire nationale et internationale ;
- les activités d'appui au développement ;
- l'administration et la gestion.

**Article 39.- 1)** Le statut des enseignants des institutions universitaires publiques est fixé par voie réglementaire.

**2)** Les conditions de travail des enseignants des institutions privées d'enseignement supérieur, sont déterminées par chaque institution, dans le respect des lois et règlements en vigueur.

**Article 40.-** Les personnels enseignants des institutions d'enseignement supérieur bénéficient des franchises et libertés universitaires conformément aux textes en vigueur et aux usages académiques.

### CHAPITRE III : DES RESPONSABLES ET DES PERSONNELS D'APPUI

**Article 41.-** Le statut des responsables des services administratifs des Institutions universitaires publiques est fixé par voie réglementaire.

**Article 42.-** Le statut des personnels d'appui des services techniques, administratifs et financiers de chaque institution universitaire publique est régi par des textes particuliers.

**Article 43.-** Les personnels administratifs, financiers et techniques des institutions privées d'enseignement supérieur sont régis par le code du travail.

### CHAPITRE IV : DES ÉTUDIANTS

**Article 44.- 1)** Les étudiants ou les élèves des institutions d'enseignement supérieur ont droit aux enseignements et autres activités prescrits par les programmes de formation.

**2)** Ce droit s'exerce dans le strict respect de la liberté d'expression, de pensée, de conscience et d'information de l'étudiant ou de l'élève.

**Article 45.-** Les étudiants ou les élèves ont le droit d'élaborer leur projet d'orientation universitaire et professionnelle en fonction de leurs aspirations et de leurs capacités avec l'aide des parents, des enseignants, des personnels d'orientation et des professionnels compétents.

**Article 46.- 1)** Le droit à l'intégrité physique et morale des étudiants est garanti dans l'enseignement supérieur.

**2)** À ce titre, sont proscrits :

- les sévices corporels ou toute autre forme de violence ou d'humiliation ;

- la vente et la consommation des boissons alcooliques, des drogues et de toutes autres substances nocives à la santé au sein des institutions universitaires.

**Article 47.- 1)** Les obligations des étudiants ou des élèves consistent en l'observation des règles régissant leurs études et leur comportement au sein des institutions et établissements respectifs\*.et des campus.

**2)** Tout acte ou autre forme de vandalisme est interdit.

**Article 48.-** Le statut de l'étudiant ou de l'élève des institutions universitaires publiques est fixé par voie réglementaire.

**Article 49.-** Les institutions d'enseignement supérieur doivent développer des politiques d'assistance permettant aux étudiants de toutes les couches sociales d'accéder à l'enseignement supérieur.

### CHAPITRE V : DE LA SOLIDARITÉ UNIVERSITAIRE

**Article 50.- 1)** La Communauté universitaire constitue une entité solidaire.

**2)** Les modalités d'organisation de la solidarité au sein de la communauté universitaire sont fixées par voie réglementaire.

### TITRE IV : DES MESURES CONSERVATOIRES ET DES SANCTIONS ADMINISTRATIVES ET PÉNALES

**Article 51.- 1)** Les établissements d'enseignement supérieur ainsi que les enseignements qui y sont dispensés font l'objet d'inspection par l'autorité de tutelle.

**2)** L'inspection d'un établissement d'enseignement supérieur ainsi que les enseignements qui y sont dispensés font l'objet d'inspection par l'autorité de tutelle.

**3)** L'inspection des enseignements dispensés par les établissements d'enseignement supérieur a pour objet de vérifier que le contenu et les méthodes d'enseignement et d'évaluation sont conformes à l'éthique, à la constitution, aux lois et règlements en vigueur.

**4)** Toute entrave à l'inspection prévue à l'alinéa 1 ci-dessus entraîne des sanctions administratives suivant des modalités fixées par voie réglementaire.

**Article 52.- 1)** Toute institution privée d'enseignement supérieur peut être placée sous administration séquestre, ou faire l'objet d'une mesure de suspension d'un ou

de plusieurs de ses dirigeants, ou de fermeture provisoire ou définitive, selon les modalités fixées par la législation en vigueur.

**2)** Sans préjudice des mesures prévues à l'alinéa (1) ci-dessus, les promoteurs d'Institutions privées d'enseignement supérieur sont passibles des sanctions prévues par le Code pénal pour ce qui est des infractions relevant dudit Code.

**3)** Sont passibles des sanctions prévues à l'article 321 (c) du Code Pénal, les promoteurs d'Institutions privées d'enseignement supérieur qui se rendent coupables de l'une des infractions ci-après :

- a) l'ouverture d'une Institution privée d'enseignement supérieur sans autorisation préalable;
- b) le maintien en fonctionnement d'une Institution privée d'enseignement supérieur fermée à titre provisoire ou définitif ;
- c) la fermeture pendant l'année académique d'une Institution Privée d'Enseignement Supérieur sans autorisation expresse préalable de l'autorité de tutelle compétente.

#### TITRE V : DISPOSITIONS TRANSITOIRES ET FINALES

**Article 53.-** Les modalités d'application de la présente loi seront fixées, en tant que de besoin, par voie réglementaire.

**Article 54.-** La présente loi sera enregistrée, publiée selon la procédure d'urgence, puis insérée au Journal Officiel en français et en anglais./-

Yaoundé, le 16 avril 2001  
Le Président de la République,  
**(É)Paul BIYA**

## DECRET N°2001/832/PM DU 19 SEPTEMBRE 2001 FIXANT LES REGLES COMMUNES APPLICABLES AUX INSTITUTIONS PRIVEES D'ENSEIGNEMENT SUPERIEUR

### LE PREMIER MINISTRE, CHEF DU GOUVERNEMENT,

- Vu la Constitution ;
- Vu la Loi n° 005 du 16 avril 2001 portant orientation de l'enseignement supérieur ;
- Vu le Décret n°92/089 du 4 mai 1992 précisant les attributions du Premier Ministre, modifié et complété par le décret n°95/145 du 4 août 1995 ;
- Vu le Décret n°97/1205 du 7 décembre 1997 portant organisation du Gouvernement, modifié et complété par le décret n°98/067 du 28 avril 1993 ;
- Vu le Décret n°97/206 du 7 décembre 1997 portant nomination d'un Premier Ministre ;
- Vu le Décret n°98/231 du 28 septembre 1998 portant organisation du Ministère de l'Enseignement Supérieur,

### DÉCRÈTE :

#### CHAPITRE I : DES DISPOSITIONS GÉNÉRALES

**Article 1<sup>er</sup>.**- Le présent décret fixe les règles communes applicables aux institutions privées d'enseignement supérieur sous réserve de celles fixées par les conventions internationales.

**Article 2.-** Les institutions privées d'enseignement supérieur ci-après désignées les «Institutions» comprennent :

- les établissements privés d'enseignement supérieur ;
- les universités privées.

**Article 3.-** Au sens du présent décret et de ses textes d'application les définitions ci-après sont admises :

- 1)** Etablissements privés d'enseignement supérieur : structures assurant des formations post-secondaires conformément à la réglementation en vigueur ;
- 2)** universités privées : structures assurant les formations supérieures conformément à la réglementation en vigueur et comportant au moins deux établissements
- 3) Campus :**
  - a) Ensemble d'immeubles appartenant à une institution et abritant des bâtiments et des infrastructures servant à l'exercice des activités de formation ou de toutes autres activités relevant des missions de l'enseignement supérieur, ou servant de

résidence aux membres de la communauté universitaire;

b) Immeubles annexes acquis ou loués en dehors du site principal par l'Institution, suivant des contrats ou conventions déterminés, et affectés aux activités de formation ou à la résidence des membres de la communauté;

**4) Promoteur** : toute personne physique ou morale qui, sur sa demande, dans le cadre du droit camerounais, est autorisée par l'État à créer une Institution et à la faire fonctionner.

**Article 4.- 1)** Les Institutions sont des structures à caractère scientifique, technique, professionnel et culturel.

**2)** Elles sont apolitiques et à but non lucratif.

**3)** Elles peuvent dispenser leurs enseignements dans un campus et/ou à distance conformément à la réglementation en vigueur,

**4)** Les Institutions sont placées sous la tutelle du Ministre chargé de l'enseignement supérieur qui en assure notamment le suivi, le contrôle et l'évaluation.

**Article 5.- 1)** Les Institutions sont créées à l'initiative des personnes physiques ou morales privées conformément aux dispositions du présent décret et de ses textes d'application.

**2)** Toutefois, les Institutions peuvent être créées à l'initiative des organisations publiques internationales, ou dans le cadre d'accords particuliers, dans les conditions fixées par des conventions spécifiques.

**3)** Les Universités étrangères qui souhaitent avoir des campus au Cameroun ou des activités de formation à distance à partir du Cameroun en dehors des conventions ou accords particuliers, doivent se conformer aux dispositions du présent décret et de ses textes d'application.

**4)** Les structures et organismes de formation visés à l'alinéa 3 ci-dessus sont considérés comme des Institutions.

**Article 6.-** Outre les conditions particulières définies dans le présent décret, nul ne peut occuper un emploi, exercer les fonctions d'enseignant, occuper un poste de responsabilité, être membre ou siéger au conseil d'établissement ou au conseil d'administration d'une Institution, s'il ne jouit de ses droits civiques, ou s'il a subi une condamnation pour crime ou pour délit contraire à l'éthique universitaire, à la probité et aux bonnes mœurs.

**Article 7.-** Les droits et obligations de l'étudiant ou de l'élève des Institutions sont fixés par arrêté du Ministre chargé de l'enseignement supérieur.

**Article 8.-** Toute présence de salles de jeux, de salles de cinéma et de toutes autres nuisances, ainsi que la vente et la consommation des boissons alcoolisées, des drogues et de toutes autres substances nocives à la santé, sont interdites dans l'enceinte et le voisinage immédiat d'une Institution.

**Article 9.-** Le campus d'une Institution est inviolable. Les forces de l'ordre ne peuvent intervenir sur l'UI campus que sur réquisition formelle de l'autorité universitaire compétente ou de l'autorité de tutelle en cas de troubles graves à l'ordre public.

**Article 10.-** Il peut être procédé à la fermeture ou au scellé d'une institution suivant les formes et procédures prévues par la réglementation en vigueur, après consultation de l'autorité de tutelle.

## CHAPITRE II : DES MISSIONS ET DES OBJECTIFS DES INSTITUTIONS

**Article 11.- 1)** Les Institutions concourent à la mission fondamentale de l'enseignement supérieur, à savoir : la production, l'organisation et la diffusion des connaissances scientifiques, culturelles, professionnelles et des valeurs éthiques pour le développement de la Nation et le progrès de l'humanité.

**2)** Les Institutions peuvent se donner des missions spécifiques complémentaires à la mission fondamentale mentionnée à l'alinéa 1 ci-dessus, sous réserve du respect des lois et règlements en vigueur.

**Article 12.-** Les Institutions poursuivent les objectifs découlant de la mission fondamentale mentionnée à l'alinéa 1 ci-dessus, tels que définis par l'article 6 de la loi n° 005 du 16 avril 2001 susvisée.

**Article 13.-** L'organisation et le fonctionnement des Institutions obéissent aux principes directeurs suivants :

- l'égal accès pour tous les camerounais ;
- l'autonomie ;
- la participation des enseignants, des étudiants et du personnel non enseignant à la vie de l'Institution et à la gestion des activités qu'elle développe ;
- la coopération avec les Institutions publiques d'enseignement supérieur et de recherche scientifique et technique ;

- l'ouverture à l'environnement national, régional et à la coopération internationale.

**Article 14.- 1)** Les Institutions peuvent développer en leur sein des centres d'études scientifiques et techniques et technologiques, des centres de recherche ou de formation spécialisée et de perfectionnement sous réserve du respect des lois et règlements en vigueur.

**2)** Les centres visés à l'alinéa 1 ci-dessus peuvent être chargés notamment :

- du développement de la formation à distance;
- du perfectionnement des cadres;
- de la liaison entre les laboratoires universitaires et les milieux socioprofessionnels.

**Article 15.-** Les Institutions peuvent également développer en leur sein, sous réserve du respect des lois et règlements en vigueur, des fondations universitaires chargées notamment de promouvoir la qualité de l'enseignement, de la recherche et du cadre de vie dans l'Institution.

**Article 16.- 1)** Une Commission nationale de l'enseignement supérieur privé assiste le Ministre chargé de l'enseignement supérieur dans la mise en place, le développement, le suivi, le contrôle et l'évaluation de l'enseignement supérieur privé et des Institutions y afférentes.

**2)** Les attributions, l'organisation et le fonctionnement de la Commission visée à l'alinéa 1 ci-dessus sont fixés par arrêté.

### CHAPITRE III : DE LA CRÉATION, DE L'OUVERTURE ET DE L'EXTENSION DES INSTITUTIONS

**Article 17.-** Les Institutions sont créées conformément aux orientations générales de la Nation en matière de développement de l'enseignement supérieur et aux modalités fixées par le présent décret.

**Article 18.-** Les institutions fonctionnent sous les régimes de l'autorisation, de l'agrément et de l'homologation tels que définis par la loi n° 005 du 16 avril 2001 susvisée.

#### SECTION I : DE LA CRÉATION DES INSTITUTIONS

**Article 19.-** La création d'une Institution est subordonnée à l'obtention de l'accord préalable du Ministre chargé de l'enseignement supérieur, après

avis de la Commission visée à l'article 16 du présent décret.

**Article 20.-** Les conditions ; les modalités et les procédures d'octroi de l'accord prévu à l'article 19 ci-dessus, sont fixées par arrêté du Ministre chargé de l'enseignement supérieur.

**Article 21.-** L'accord de création d'une Institution est personnel et incessible. Il ne peut être transmis qu'après accord du Ministre de l'Enseignement Supérieur après avis de la Commission nationale de l'enseignement supérieur privé

**Article 22.- 1)** L'accord de création d'une Institution est valable pour une durée de trois (03) ans renouvelable à compter de la date de sa signature.

**2)** Il est frappé de caducité si, à l'expiration du délai prévu à l'alinéa premier ci-dessus, l'institution concernée n'a pas obtenu l'autorisation d'ouverture.

#### SECTION II : DU RÉGIME DE L'AUTORISATION DES INSTITUTIONS

**Article 23.- 1)** L'autorisation L'ouverture d'une Institution est accordée par arrêté du Ministre chargé de l'enseignement supérieur après avis de la Commission visée à l'article 16 ci-dessus.

**2)** Elle est incessible et intransmissible.

**3)** Elle est acquise par filière et par cycle de formation.

**4)** Elle est caduque au bout de deux (2) ans à compter de la date de sa signature en cas de non fonctionnement.

**Article 24.-** Les conditions, les modalités et les procédures d'octroi et de retrait de l'autorisation d'ouverture d'une Institution sont fixées par arrêté du Ministre chargé de l'enseignement supérieur.

**Article 25.-** Les Institutions autorisées, préparent les candidats aux examens en vue de l'obtention de diplômes nationaux dans le cadre des conventions signées avec des Institutions publiques d'enseignement supérieur ou des Institutions homologuées.

#### SECTION III : DU RÉGIME DE L'AGRÉMENT DES INSTITUTIONS

**Article 26.-** Les Institutions autorisées peuvent obtenir de l'autorité de tutelle le régime de l'agrément.

**Article 27.- 1)** L'agrément est la reconnaissance du fonctionnement effectif et régulier de: l'Institution considérée.

**2)** Il donne droit à l'ouverture des filières de formation conformément à la

réglementation en vigueur.

**3)** Les Institutions agréées préparent et présentent des candidats aux examens en vue de l'obtention de diplômes nationaux conformément à la réglementation en vigueur, et/ou dans le cadre des conventions signées avec des Institutions publiques d'enseignement supérieur ou des Institutions homologuées.

#### SECTION IV : DE L'EXTENSION DES INSTITUTIONS

**Article 28.-** Au sens du présent décret, on entend par extension d'une institution, l'ouverture d'un nouvel établissement, d'une nouvelle filière ou d'un nouveau cycle de formation.

**Article 29.- 1)** L'extension d'une Institution est subordonnée à l'obtention d'un accord donné par le Ministre chargé de l'enseignement supérieur, après avis de la Commission nationale de renseignement supérieur privé.

**2)** Seules les Institutions agréées ou homologuées peuvent bénéficier d'un accord d'extension.

**3)** L'extension d'une Institution obéit aux conditions, modalités et procédures de création et d'ouverture, telles que fixées dans le présent décret et ses textes d'application.

#### SECTION V : DU PROMOTEUR

**Article 30.- 1)** Par dérogation aux dispositions de l'article 3 (4) du présent il décret, une personne physique ou morale de nationalité étrangère peut, dans le cadre des accords culturels bilatéraux ou multilatéraux ou de conventions spéciales, être autorisée à créer une Institution préparant à des diplômes étrangers.

**2)** Les modalités d'application des dispositions de l'alinéa (1) ci-dessus sont fixées par Arrêté du Ministre chargé de l'enseignement supérieur.

**Article 31.-** Le promoteur d'une Institution en assume la responsabilité civile, administrative et financière. À ce titre, il prend toutes les dispositions et mesures pour garantir le fonctionnement effectif et régulier de l'Institution, et notamment le déroulement des activités académiques dans les conditions prévues par la réglementation en vigueur.

**Article 32.-** Ne peut être autorisé à créer et à faire fonctionner une Institution

- toute personne physique ne jouissant pas de ses droits civiques ou ayant subi une condamnation pour crime ou pour délit contraire à l'éthique universitaire, à la probité et aux bonnes mœurs, ou toute personne frappée de déchéance telles que prévues par l'article 30 du code pénal ;
- toute personne morale de droit privé national ou étranger, ou de droit public étranger, ne remplissant plus les conditions fixées par le présent décret et ses textes d'application;
- toute personne morale dont un ou plusieurs des membres ne jouissent pas de leurs droits civiques ou ont subi une condamnation politique crime ou pour délit contraire à l'éthique universitaire, à la probité et aux bonnes mœurs, ou sont frappés de déchéances telles que prévues par l'article 30 du Code pénal.

#### SECTION VI : DU PERSONNEL ENSEIGNANT DES INSTITUTIONS

**Article 33.- 1)** Les personnels enseignants des Institutions doivent avoir les mêmes qualifications académiques minimales que celles exigées des enseignants des Institutions universitaires publiques pour les mêmes filières et niveaux de formation.

**2)** Ils doivent enseigner principalement leurs spécialités.

**3)** Ils bénéficient des franchises universitaires conformément à la réglementation en vigueur.

**4)** Une autorisation d'enseigner doit être accordée à chaque enseignant d'une Institution par le Ministre chargé de l'enseignement supérieur, selon les modalités fixées par des textes particuliers.

**Article 34.-** Tout enseignant d'une Institution doit être lié à ladite Institution par un contrat de travail ou un contrat de service conformément à la réglementation en vigueur.

**Article 35.- 1)** Les grades des personnels enseignants des Institutions sont les mêmes que ceux des Institutions universitaires publiques.

**2)** Les conditions de changement de grade des enseignants permanents des Institutions sont fixées par arrêté du Ministre chargé de l'enseignement supérieur.

## CHAPITRE IV : DES CONDITIONS D'ADMISSION DES ENSEIGNEMENTS ET DE LA DÉLIVRANCE DES DIPLÔMES

**Article 36.- 1)** Pour la formation initiale l'admission dans les Institutions est réservée aux titulaires du baccalauréat de l'enseignement secondaire, du general certificate of education advanced level, d'un diplôme ou titre jugé équivalent.

**2)** Chaque Institution peut déterminer d'autres conditions d'accès qui lui soient propres, après approbation de l'autorité de tutelle.

**Article 37.- 1)** L'année académique est répartie en deux semestres. Un semestre comprend entre quatorze (14) et seize (16) semaines d'enseignement. Chaque semestre est sanctionné par une évaluation.

**2)** L'autorité de tutelle fixe les dates de début, d'interruption et de fin d'année académique.

**Article 38.-** Les programmes d'enseignement sont arrêtés par :

- le Ministre chargé de l'enseignement supérieur pour les formations conduisant aux diplômes nationaux ; ces programmes s'imposent à toutes les Institutions autorisées à préparer les candidats auxdits diplômes ;
- le Conseil d'administration ou le Conseil de direction de chaque Institution homologuée ; ils doivent être approuvés par le Ministre chargé de l'enseignement supérieur ;
- le Conseil d'administration ou le Conseil de direction de chaque Institution pour les formations conduisant aux diplômes et certificats d'établissement. Ils doivent être approuvés par le Ministre chargé de l'enseignement supérieur.

**Article 39.-** Les Institutions associent les milieux socioprofessionnels dans l'élaboration et la mise en œuvre de leurs programmes de formation, ainsi que dans l'évaluation et la validation des résultats de cette formation.

**Article 40.- 1)** Les Institutions homologuées peuvent délivrer des diplômes et des titres nationaux conformément à la réglementation en vigueur.

**2)** Dans le cadre de la formation continue, les Institutions agréées ou homologuées peuvent délivrer des certificats et des titres d'établissement sur la base d'une habilitation préalablement octroyée par l'autorité de tutelle.

**3)** Les Institutions agréées ou homologuées peuvent être habilitées par l'autorité de tutelle à préparer aux examens et concours internationaux ou étrangers dans les conditions fixées par le Ministre chargé de l'enseignement supérieur. Elles doivent en tout cas avoir préalablement donné satisfaction dans le cadre de la préparation aux diplômes nationaux.

## CHAPITRE V : DE L'ORGANISATION ET DU FONCTIONNEMENT

### SECTION I : DE L'ORGANISATION ADMINISTRATIVE

**Article 41.- 1)** Chaque Institution définit son organisation administrative en fonction de son statut, de ses orientations et de ses moyens.

**2)** Toutefois, chaque Institution comprend au moins les organes et autorités suivants :

- Pour les établissements privés :
  - un Conseil d'établissement ;
  - un Chef d'établissement ;
  - un Responsable des affaires académiques ;
  - un Agent comptable.
- Pour les universités privées :
  - un Conseil d'administration de l'université ;
  - un Chef d'Institution universitaire ;
  - un Responsable des affaires académiques ;
  - un Agent comptable.

**Article 42.- 1)** L'autorité académique d'une Institution est, selon le cas, le Chef d'établissement ou le Chef de l'Institution.

**2)** La composition et le fonctionnement des organes, ainsi que les attributions des organes et autorités prévus à l'article 42 ci-dessus, sont fixés par arrêté du Ministre chargé de l'enseignement supérieur.

**Article 43.- 1)** Le Chef d'établissement et le responsable des affaires académiques de l'établissement privé sont désignés par le Conseil d'établissement après accord du Ministre chargé de l'enseignement supérieur.

**2)** Le Chef d'institution universitaire et le responsable des affaires académiques de l'université sont désignés par le conseil d'administration de l'université, après accord du Ministre chargé de l'Enseignement supérieur.

**3)** L'Agent comptable est nommé par le promoteur après agrément du Ministre

chargé de l'enseignement supérieur.

**Article 44.-** Les personnels des Institutions sont régis par le Code du travail, sauf clauses conventionnelles plus favorables.

## SECTION II : DU FONCTIONNEMENT DES INSTITUTIONS

**Article 45.-** Toute Institution porte une dénomination approuvée par le Ministre chargé de l'enseignement supérieur.

**Article 46.-** Chaque Institution doit souscrire une assurance pour l'ensemble de ses enseignants, ses élèves ou étudiants, et son personnel d'appui contre les risques d'accidents dont ils pourraient être victimes à l'intérieur de ladite Institution ou pendant le temps où ils sont sous la surveillance de ses préposés.

**Article 47.-** Toute Institution doit disposer d'infrastructures et d'équipements didactiques appropriés selon les normes fixées par le Ministre chargé de l'enseignement supérieur.

**Article 48.- 1)** Toute fonction de responsabilité dans une Institution est incompatible avec le statut d'enseignant permanent dans une Institution publique d'enseignement supérieur.

**2)** Dans le cadre des conventions et accords de collaboration entre les Institutions publiques d'enseignement supérieur et les Institutions, les enseignants permanents des Institutions publiques peuvent assurer des prestations académiques dans les Institutions à travers des contrats de service, et vice-versa.

## CHAPITRE VI : DU SUIVI, DU CONTRÔLE ET DE L'ÉVALUATION DES INSTITUTIONS

**Article 49.-** L'autorité de tutelle exerce de manière permanente un suivi et un contrôle académiques, administratifs et financiers sur les Institutions.

**Article 50.-** Les Institutions font l'objet d'évaluations périodiques par la Commission nationale de l'enseignement supérieur privé.

**Article 51.-** Les modalités et les procédures de SUIVI, du contrôle et d'évaluations des Institutions sont fixées par arrêté du Ministre chargé de l'enseignement supérieur.

## CHAPITRE VII : DU RÉGIME FINANCIER DES INSTITUTIONS

**Article 52.-** Chaque Institution détermine le niveau des ressources nécessaires à l'accomplissement de ses missions, les voies et moyens de leur financement, dans le strict respect des lois et règlements en vigueur.

**Article 53.-** La comptabilité des Institutions est tenue de manière permanente à la disposition de l'autorité de tutelle.

**Article 54.-** Le budget de chaque Institution prévoit et autorise les ressources et les dépenses de celle-ci, et en détermine la nature et le montant.

**Article 55.-** Toutes les recettes et toutes les dépenses afférentes au budget de l'Institution doivent être constatées, liquidées et ordonnancées par l'ordonnateur du budget de l'institution ou son délégué, au plus tard à une période déterminée par chaque Institution dans le respect des lois et règlements en vigueur, et connue de l'autorité de tutelle.

**Article 56.-** Sous réserve des lois et règlements en Vigueur, les ressources financières des Institutions proviennent :

- des droits universitaires payés par les étudiants et/ou les élèves ;
- des activités de production des biens et des prestations de service ;
- des subventions accordées à l'Institution par le promoteur ;
- des dons et legs ;
- des contributions et concours divers provenant notamment de la coopération bilatérale, multilatérale ou internationale ;
- éventuellement, des emprunts.

**Article 57.- 1)** une mesure de suspension d'un responsable d'une Institution d'une durée pouvant aller de un à six mois, peut être prononcée par l'autorité de tutelle en cas de manquement grave à l'éthique universitaire, ou en cas d'urgence manifeste.

**2)** Des dispositions doivent être prises par l'autorité de tutelle, pour garantir le fonctionnement normal et régulier de l'Institution durant la période de suspension du responsable concerné. Le cas échéant .en liaison étroite avec le promoteur.

## SECTION II : DES SANCTIONS ADMINISTRATIVES

**Article 66.- 1)** La fermeture provisoire d'une l'institution peut être décidée dans l'un des cas suivants:

- a) troubles graves à l'intérieur du campus ou perturbations de l'ordre public

- par des membres de l'Institution ;
- b) manquement aux conditions et obligations fixées par le présent décret et ses textes d'application ;
- c) manquement à l'application de la réglementation en matière pédagogique ou didactique ;
- d) menaces graves sur la sécurité des personnes et des biens.

**2)** Elle ne peut excéder trente (30) jours à compter de la date de sa notification. Toutefois, en cas de nécessité, ce délai peut être prorogé.

**Article 67.-** La fermeture définitive d'une Institution peut être décidée dans des cas suivants :

- a) volonté manifeste du promoteur d'arrêter les activités de l'Institution ;
- b) récidive dans les manquements à l'application de la réglementation en matière pédagogique ou didactique ;
- c) récidive dans les manquements aux conditions et obligations fixées par le présent décret et ses textes d'application ;
- d) utilisation des locaux de l'Institution à des fins autres que celles prévues, et sans autorisation préalable des autorités compétentes ;
- e) procédures ou manœuvres de nature discriminatoire à caractère racial, ethnique, confessionnel, idéologique ou linguistique ;
- f) fermeture provisoire répétée au cours d'une même année académique.

**Article 68.- 1)** La fermeture provisoire ou définitive ainsi que la suspension et l'interdiction d'exercer des responsables d'une Institution sont prononcées par décision de l'autorité de tutelle, sans préjudice des poursuites judiciaires qui peuvent être encourues par les responsables concernés.

**2)** Sauf cas de force majeure ou de nécessité absolue, aucune Institution ne peut faire l'objet de mesure de fermeture définitive pendant l'année académique.

**3)** La fermeture définitive d'une Institution emporte de plein droit le retrait de l'autorisation d'ouverture, de l'agrément ou de l'homologation prévue par le présent décret.

**4)** En cas de fermeture définitive d'une Institution au cours d'une année académique, l'autorité de tutelle prend toutes les dispositions nécessaires

devant assurer aux étudiants ou élèves l'achèvement normal de ladite année.

**5)** Les sanctions de fermeture provisoire ou définitive sont prises après mise en demeure du promoteur de l'Institution concernée qui peut se justifier ou s'expliquer dans les délais qui lui sont impartis.

#### CHAPITRE IV : DES DISPOSITIONS DIVERSES ET FINALES

**Article 69.- 1)** Les institutions privées d'enseignement supérieur existantes doivent, dans un délai de six (6) mois à compter de la date de sa signature, se conformer aux dispositions du présent décret.

**2)** A l'issue du délai prévu à l'alinéa (1) ci-dessus, les équipes d'inspection de l'autorité de tutelle procéderont aux vérifications conformément aux dispositions prévues au chapitre VI du présent décret.

**Article 70.-** Les modalités d'application du présent décret seront fixées, en tant que de besoin, par des textes particuliers.

**Article 71.-** Le Ministre chargé de l'enseignement supérieur est chargé de l'application du présent décret qui sera enregistré et publié selon la procédure d'urgence, puis inséré au Journal Officiel en français et en anglais./-

Yaoundé, le 19 septembre 2001

LE PREMIER MINISTRE, CHEF DU GOUVERNEMENT,

**(é) Peter MAFANI MUSONGE**

**ARRÊTÉ N°073/CAB/PM DU 06 DECEMBRE 2001 FIXANT L'ORGANISATION  
ET LES MODALITES DE FONCTIONNEMENT DE LA COMMISSION NATIONALE DE  
L'ENSEIGNEMENT SUPERIEUR PRIVE.**

**LE PREMIER MINISTRE CHEF DU GOUVERNEMENT,**

- Vu la Constitution ;  
Vu la Loi n°005 du 16 avril 2001 portant orientation de l'Enseignement Supérieur ;  
Vu le Décret n°92/089 du 4 mai 1992 précisant les attributions du Premier Ministre, modifié et complété par le décret n°95/145 du 4 août 1995 ;  
Vu le Décret n°97/205 du 7 décembre 1997 portant organisation du Gouvernement, modifié et complété par le décret n°98/067 du 28 avril 1998 ;  
Vu le Décret n°97/206 du 7 décembre 1997 portant nomination d'un Premier Ministre ;  
Vu le Décret n°98/231 du 28 septembre 1998 portant organisation du Ministère de l'Enseignement Supérieur ;  
Vu le Décret n°2001/832/PM du 19 septembre 2001 fixant les règles communes applicables aux

Institutions Privées d'Enseignement Supérieur,

**ARRÊTE :**

**CHAPITRE I : DES DISPOSITIONS GÉNÉRALES**

**ARTICLE 1<sup>er</sup>.**- Le présent arrêté fixe l'organisation et les modalités de fonctionnement de la Commission nationale de l'enseignement supérieur privé ci-après désignée la « Commission ».

**ARTICLE 2.**- La Commission est un organe consultatif qui a pour mission d'assister le Ministre chargé de l'enseignement supérieur dans la mise en place, le développement, le suivi, le contrôle et l'évaluation de l'enseignement supérieur privé et des institutions y afférentes. A ce titre, elle émet des avis et formule des recommandations sur :

- les demandes d'extension des institutions privées d'enseignement supérieur ;
- les demandes d'octroi d'agrément ou d'homologation des institutions privées d'enseignement supérieur ;
- les dossiers de retrait de l'autorisation d'ouverture ou d'extension et les dossiers de retrait de l'agrément ou de l'homologation des institutions privées d'enseignement supérieur ;
- la promotion de l'éthique et de la bonne gouvernance ;
- les questions relatives au fonctionnement général des institutions privées d'enseignement supérieur ;
- tout autre problème relatif à l'enseignement supérieur privé soumis à son appréciation par le Ministre chargé de l'enseignement supérieur.

**CHAPITRE II : DE L'ORGANISATION**

**ARTICLE 3.- 1)** La Commission est présidée par une personnalité nommée par arrêté du Premier Ministre, Chef du Gouvernement, à la diligence du Ministre chargé de l'enseignement supérieur.

**2)** La Commission est composée ainsi qu'il suit :

- un (1) représentant de la Présidence de la République ;
- un (1) représentant des Services du Premier Ministre ;
- deux (2) représentants du Ministère chargé de l'enseignement supérieur ;
- un (1) représentant du Ministère chargé de la recherche scientifique et technique ;
- un (1) représentant du Ministère chargé de l'éducation nationale ;
- un (1) représentant du Ministère chargé de l'économie et des finances ;
- un (1) représentant du Ministère chargé de l'administration territoriale ;
- un (1) représentant du Ministère chargé de la formation professionnelle ;
- un (1) représentant du Ministère chargé de l'urbanisme et de l'habitat ;
- le Président de la Conférence des Chefs des institutions universitaires publiques ;
- deux (2) autres Chefs d'institutions universitaires publiques désignés par leurs pairs ;
- le Secrétaire permanent du Conseil de l'Enseignement Supérieur et de la Recherche Scientifique et Technique ;

- un (1) représentant de la Chambre de Commerce, d'Industrie et des Mines ;
- un (1) représentant de la Chambre d'Agriculture, des Forêts et de l'Élevage ;
- un (1) représentant de chaque université privée agréée ;
- deux (2) représentants des Chefs des institutions privées d'enseignement supérieur
- homologués désignés par leurs pairs ;
- trois (3) représentants des établissements privés d'enseignement supérieur agréés
- désignés par leurs pairs, en tenant compte autant que possible, de la parité entre l'enseignement privé laïc et l'enseignement privé confessionnel ;
- trois (3) représentants d'opérateurs privés désignés par leurs pairs.

**3)** Lorsqu'un membre perd la qualité au titre de laquelle il siège au sein de la Commission, il cesse d'en être membre.

**4)** Le Président de la Commission peut inviter aux travaux de la Commission toute personne physique ou morale, ou toute autre Administration publique, en raison de ses compétences sur les questions inscrites à l'ordre du jour des travaux de la Commission, après consultation du Ministre chargé de l'enseignement supérieur.

**5)** Les membres de la Commission sont désignés par les Administrations et organismes auxquels ils appartiennent.

**ARTICLE 4.-** La composition de la Commission est constatée par arrêté du Ministre chargé de l'enseignement supérieur.

**ARTICLE 5.- 1)** La Commission comprend deux sous-commissions techniques :

- la sous-commission des autorisations et des accréditations ;
- la sous-commission des évaluations et de l'éthique.

**2)** D'autres sous-commissions techniques peuvent être créées, en tant que de besoin, par arrêté du Ministre chargé de l'enseignement supérieur.

**ARTICLE 6.-** Les sous-commissions techniques émettent des avis préparatoires et préalables aux discussions de la Commission.

**ARTICLE 7.- 1)** Les sous-commissions techniques sont composées chacune de

dix (10) membres au maximum dont un président et un rapporteur.

**2)** Le président, le rapporteur et les membres des sous-commissions techniques sont nommés par décision du Ministre chargé de l'enseignement supérieur parmi les membres de la Commission pour une période d'un an renouvelable.

**3)** Le Président de la Commission peut inviter aux travaux des sous-commissions techniques, toute personne physique ou morale en raison de ses compétences sur les questions inscrites à l'ordre du jour, après consultation du Ministre chargé de l'enseignement supérieur.

**ARTICLE 8.-** Le secrétariat de la Commission est assuré par la Direction chargée de l'enseignement supérieur privé au Ministère de l'Enseignement Supérieur.

### CHAPITRE III : DU FONCTIONNEMENT

**ARTICLE 9.- 1)** La Commission et les sous-commissions techniques se réunissent en session ordinaire deux (2) fois par an, sur convocation du Président de la commission qui fixe la date, le lieu et l'ordre du jour des réunions, après consultation du Ministre chargé de l'enseignement supérieur.

**2)** Les convocations accompagnées de l'ordre du jour des travaux sont adressées aux membres au plus tard quinze (15) jours avant la date de la réunion.

**3)** La Commission se réunit en tant que de besoin en session extraordinaire sur décision du Ministre chargé de l'enseignement supérieur.

**ARTICLE 10.-** La Commission peut, sur son initiative, entendre un responsable, un enseignant ou un étudiant d'une institution privée d'enseignement supérieur.

**ARTICLE 11.- 1)** Chaque sous-commission technique dresse un procès-verbal de ses travaux signé par tous ses membres.

**2)** A la fin des travaux des sous-commissions techniques, le secrétariat de la Commission établit un rapport général sur lesdits travaux.

**3)** Ledit rapport général est adressé sans délai au Président de la Commission, et au moins cinq (05) jours avant la session de la Commission.

**ARTICLE 12.- 1)** La Commission peut, en cas de besoin, recommander la saisine d'une expertise interne ou externe sur tout dossier.

**2)** Le rapport de ladite expertise est déposé au secrétariat de la Commission et présenté lors des réunions de la Commission.

**ARTICLE 13.- 1)** La Commission ainsi que les sous-commissions techniques ne peuvent valablement siéger que si les 3/5 de leurs membres sont présents.

2) Les délibérations de la Commission ainsi que les avis des sous-commissions techniques sont pris par consensus.

3) Les avis de la Commission sur les dossiers complets qui lui sont soumis doivent être communiqués sans délai au Ministre chargé de l'enseignement supérieur, et en tout cas, au plus tard trois mois à compter de la date de saisine de la Commission.

**ARTICLE 14.- 1)** Les débats de la Commission et des sous-commissions techniques ne sont pas publics.

2) Les participants à ces instances sont tenus à l'obligation de réserve.

**ARTICLE 15.-** Les frais de fonctionnement de la Commission sont imputables au budget du Ministère de l'Enseignement Supérieur.

**ARTICLE 16.- 1)** Les fonctions de Président et de membre de la Commission sont gratuites.

2) Toutefois, le Président, les membres de la Commission, ainsi que ceux du secrétariat visé à l'article 8 ci-dessus, bénéficient des indemnités respectives de session dont les montants sont fixés par le Ministre chargé de l'enseignement supérieur.

#### CHAPITRE IV : DISPOSITION FINALE

**ARTICLE 17.-** Le Ministre chargé de l'enseignement supérieur est chargé de l'application du présent arrêté qui sera enregistré et publié selon la procédure d'urgence, puis inséré au Journal Officiel en français et en anglais./-

YAOUNDE, le 06 décembre 2001

LE PREMIER MINISTRE, CHEF DU GOUVERNEMENT,

(é) Peter MAFANY MUSONGE

### ARRETE N°055/PM DU 10 JUIN 2013 PORTANT CREATION, ORGANISATION ET FONCTIONNEMENT DE LA COMMISSION NATIONALE DE LA FORMATION MEDICALE, PHARMACEUTIQUE ET ODONTOSTOMATOLOGIQUE DU CAMEROUN.

LE PREMIER MINISTRE, CHEF DU GOUVERNEMENT,

Vu	la Constitution ;
Vu	la Loi n°005 du 16 avril 2001 portant orientation de l'enseignement Supérieur ;
Vu	la Loi n°2007/006 du 26 décembre 2007 portant Régime Financier de l'Etat ;
Vu	le Décret n°73/796 du 20 décembre 1973 portant réorganisation du Centre Universitaire des Sciences de la Santé ;
Vu	le Décret n°87/064 du 19 janvier 1987 portant création et organisation d'un cycle d'études de spécialisation au Centre Universitaire des Sciences de la Santé (CUSS) ;
Vu	le Décret n°92/074 du 13 avril 1992 portant transformation des Centres Universitaires de Buéa et de Ngaoundéré en Universités ;
Vu	le Décret n°93/3026 du 19 janvier 1993 portant création d'universités ;
Vu	le Décret n°2010/971 du 14 décembre 2010 portant création d'une Université d'Etat à Bamenda ;
Vu	le Décret n°2005/342 du 10 septembre 2005 modifiant et complétant certaines dispositions du Décret n°93/027 du 19 janvier portant dispositions communes aux Universités ;
Vu	le Décret n°2011/408 du 09 décembre 2011 portant organisation du Gouvernement ;
Vu	le Décret n°2011/410 du 09 décembre 2011 portant formation du Gouvernement ;
Vu	le Décret n°2012/433 du 1 <sup>er</sup> octobre 2012 portant organisation du Ministère de l'Enseignement Supérieur ;
Vu	le Décret n°2013/093 du 03 avril 2013 portant organisation du Ministère de la Santé Publique ;  le Décret n°2001/832/PM du 19 septembre 2001 fixant les règles communes applicables aux
Vu	Institutions Privées d'Enseignement Supérieur ;
Vu	l'Arrêté n°99/55/MINESUP/DDES du 16 novembre 1999 portant dispositions générales applicables à l'organisation des enseignements et des évaluations dans les universités d'Etat du Cameroun,

## ARRETE :

### CHAPITRE I : DISPOSITIONS GÉNÉRALES

**Article 1<sup>er</sup>.- 1)** Le présent arrêté porte création, organisation et fonctionnement de la Commission Nationale de la Formation Médicale, Pharmaceutique et Odontostomatologique du Cameroun, en abrégé «CNFMP», ci-après désignée, «la Commission».

**2)** La Commission Nationale de la Formation Médicale, Pharmaceutique et Odontostomatologique du Cameroun est un organe consultatif placé sous l'autorité du Ministre de l'Enseignement Supérieur.

**Article 2.- 1)** La Commission a pour mission d'émettre des avis techniques sur la qualité de la formation des professionnels de la santé dans les établissements universitaires publics et Institutions Privées d'enseignement supérieur agréées.

A ce titre, elle est chargée d'émettre un avis technique sur :

- a. la préparation et l'organisation des examens nationaux de la formation médicale, pharmaceutique et odontostomatologique suivants :
  - l'Examen National de Certification de la Formation Médicale (ENCFM) ;
  - l'Examen National de Certification de la Formation Médicale Spécialisée (ENCFMS) ;
  - l'Examen National d'Aptitude à la Formation Médicale ;
  - l'Examen National d'entrée en 4<sup>ème</sup> année des Etudes Médicales et Pharmaceutiques.
- b. l'évaluation et l'accréditation des établissements, des programmes de formation et des modalités de sélection à l'entrée ;
- c. l'évaluation et la proposition des mesures d'amélioration de la filière médicale, et autres filières de la santé publique ;
- d. Le développement du partenariat et de la collaboration avec des organismes similaires au Cameroun et à l'étranger.

Elle peut aussi émettre des avis sur tout autre problème soumis par les pouvoirs publics ou les partenaires intéressés.

**2)** Les attributions visées à l'alinéa 1 ci-dessus sont exercées sans préjudice des compétences reconnues à d'autres administrations par les lois et règlements

en vigueur.

### CHAPITRE II : DE L'ORGANISATION

**Article 3.- 1)** La Commission est composée ainsi qu'il suit :

- Président : le Ministre chargé de l'Enseignement Supérieur ;
- Vice-Président : le Ministre chargé de la Santé Publique ;

**Membres :**

- un (1) représentant des Services du Premier Ministre ;
- deux (02) représentants du Ministère chargé de l'Enseignement Supérieur ;
- un (1) représentant du Ministère chargé de la Santé Publique ;
- un (1) représentant du Ministère chargé des Finances ;
- un (1) représentant du Ministère chargé de la Planification ;
- un (1) représentant du Ministère chargé de la Fonction Publique ;
- deux (2) représentants des chefs d'Institutions Universitaires Publiques ;
- deux (2) représentants des établissements publics de formation médicale ;
- deux (2) représentants des établissements privés d'enseignement supérieur agréés ;
- trois (03) représentants des Ordres professionnels de la Santé (médecine, pharmacie, odontostomatologique) à raison d'un représentant par ordre.

**2)** - Les membres de la Commission sont désignés par les administrations et organismes auxquels ils appartiennent.

**3)** - Le Président de la Commission peut inviter toute personne physique, à prendre part aux travaux de la Commission, en raison de ses compétences, son expérience ou expertise, sur les questions inscrites à l'ordre du jour.

**4)** - Le statut de membre cesse avec la perte de la qualité au titre de laquelle le membre siège au sein de la Commission.

**5)** - La composition de la Commission est constatée par arrêté du Ministre de l'Enseignement Supérieur.

**Article 4.-** La Direction des Accréditations Universitaires et de la Qualité du Ministère de l'Enseignement Supérieur assure le Secrétariat Technique de la Commission et facilite l'exécution de ses missions.

### CHAPITRE III : DU FONCTIONNEMENT

**Article 5.-** La Commission a les pouvoirs les plus étendus dans l'accomplissement

des missions qui lui sont dévolues.

**Article 6.- 1)** La Commission se réunit une fois par semestre, en session ordinaire, sur convocation de son Président.

**2)** Toutefois, elle peut se réunir également en session extraordinaire sur convocation de son Président, lorsque les circonstances l'exigent.

**Article 7.-** La Commission formule des avis techniques, des recommandations ou toutes autres mesures susceptibles de contribuer au bon fonctionnement de la filière médicale, pharmaceutique ou odontostomatologique au Cameroun.

**Article 8.- 1)** La Direction des Accréditations Universitaires et de la Qualité du Ministère de l'Enseignement Supérieur coordonne toutes les activités de la Commission, notamment la préparation, l'organisation des examens, l'évaluation et l'accréditation des établissements et des programmes, en relation avec les ordres professionnels intéressés.

**2)** Elle est en outre chargée :

1. d'élaborer le plan d'actions de la Commission ;
2. de préparer les dossiers à soumettre à la Commission ;
3. de rédiger les comptes rendus, rapports et procès-verbaux ;
4. de conserver les archives.

**Article 9.-** La Commission adresse au Premier Ministre, Chef du Gouvernement, un rapport général annuel sur l'exécution de ses missions et l'état de la formation médicale sur l'étendue du territoire national.

**Article 10.- 1)** Les frais de fonctionnement de la Commission sont supportés par le budget du Ministère de l'Enseignement Supérieur.

**2)** Le budget de la Commission est préparé par la Direction des Accréditations Universitaires et de la Qualité du Ministère de l'Enseignement Supérieur et soumis à la validation de ladite Commission.

#### CHAPITRE IV : DISPOSITIONS DIVERSES ET FINALES

**Article 11.-** Les fonctions de Président, de Vice-Président et de membre de la Commission sont gratuites. Toutefois, ceux-ci, ainsi que les personnes invitées à titre consultatif, bénéficient de facilités de travail et d'indemnités de session,

conformément à la réglementation en vigueur.

**Article 12.-** Le présent arrêté sera enregistré, publié suivant la procédure d'urgence, puis inséré au Journal Officiel en français et en anglais./-

Yaoundé, le 10 juin 2013

LE PREMIER MINISTRE, CHEF DU GOUVERNEMENT,

**(é) Philemon YANG**

**ARRETE N°14/0420/MINESUP DU 09 JUILLET 2014 FIXANT LES CONDITIONS DE CREATION ET DE FONCTIONNEMENT DES INSTITUTIONS PRIVEES D'ENSEIGNEMENT SUPERIEUR.**

LE MINISTRE DE L'ENSEIGNEMENT SUPERIEUR,

- Vu la Constitution ;
- Vu la Loi n°005 du 16 avril 2001 portant orientation de l'Enseignement Supérieur ;
- Vu le Décret n°2001/832 du 19 septembre 2001 fixant les règles communes applicables aux Institutions Privées d'Enseignement Supérieur ;
- Vu le Décret n°2011/408 du 09 décembre 2011 portant organisation du Gouvernement ;
- Vu le Décret n°2011/410 du 09 décembre 2011 portant formation du Gouvernement ;
- Vu le Décret n°2012/433 du 1er octobre 2012 portant organisation du Ministère de l'Enseignement Supérieur ;
- Vu l'Arrêté n°073/CAB/PM du 06 décembre 2001 fixant l'organisation et le fonctionnement de la Commission Nationale de l'Enseignement Supérieur Privé ;

Considérant les rapports des travaux de la sous-commission des Évaluations et de l'Éthique des 17<sup>ème</sup> et 18<sup>ème</sup> sessions de la Commission Nationale de l'Enseignement Supérieur Privé des 23 août 2012 et 07 novembre 2013,

ARRÊTE :

**CHAPITRE I : DISPOSITIONS GÉNÉRALES**

**Article 1<sup>er</sup>.**- Le présent arrêté fixe les conditions de création et de fonctionnement des institutions Privées d'Enseignement Supérieur (IPES).

**Article 2.**- L'accord de création, les autorisations d'ouverture et d'extension ainsi que l'agrément et l'homologation des Institutions Privées d'Enseignement Supérieur sont octroyés par arrêté du Ministre chargé de l'enseignement supérieur, après avis favorable de la Commission Nationale de l'Enseignement Supérieur Privé (CNESP).

**Article 3.**- Il peut être procédé à la fermeture ou au scellé d'une institution suivant les formes et procédures prévues par la réglementation en vigueur après consultation de l'autorité de tutelle.

**CHAPITRE II : DE LA CRÉATION**

**Article 4.**- La création d'une Institution Privée d'Enseignement Supérieur est subordonnée à l'obtention de l'accord préalable du Ministre chargé de l'enseignement, supérieur, après avis favorable de la Commission Nationale de l'Enseignement Supérieur Privé.

**Article 5.- 1)** L'accord visé à l'article 4 ci-dessus, est octroyé par arrêté du Ministre chargé de l'enseignement supérieur.

**2)** Ledit arrêté précise entre autres, la dénomination, la localisation et le nom du promoteur de l'Institution Privée d'Enseignement Supérieur concernée.

**Article 6.- 1)** L'accord de création d'une Institution Privée d'Enseignement Supérieur est valable pour une durée de trois (03) ans renouvelable une (01) fois à compter de la date de sa signature.

**2)** Il est frappé de caducité si, à l'expiration des délais prévus à l'alinéa (1) ci-dessus, l'institution concernée n'a pas obtenu l'autorisation d'ouverture.

**Article 7.- 1)** L'accord de création d'une Institution Privée d'Enseignement supérieur est personnel et incessible.

**2)** Toutefois, ledit accord peut être cédé ou transmis sur autorisation du Ministre chargé de l'enseignement supérieur, après avis de la Commission Nationale de l'Enseignement Supérieur privé.

**Article 8.**- Le dossier de demande d'accord de création d'une Institution Privée d'Enseignement Supérieur comprend les pièces suivantes :

**a) Pour les personnes physiques et morales :**

- une demande timbrée précisant les motivations des formations envisagées, selon le formulaire fourni par le Ministre chargé de l'enseignement supérieur ;
- un extrait du bulletin n°3 du casier judiciaire du promoteur ou de son représentant datant de moins de trois (03) mois ;
- une copie certifiée conforme de l'acte de naissance du promoteur ou de son représentant ;

- une photocopie certifiée conforme de la carte nationale d'identité (CNI) pour les nationaux et du permis de séjour en cours de validité pour le promoteur étranger ou son représentant ;
- un curriculum vitae détaillé du promoteur ou de son représentant ;
- un certificat de propriété ou de concession définitive d'un terrain d'une superficie d'au moins 3000m<sup>2</sup> ;
- un dossier relatif aux études techniques approuvées par les services compétents, concernant les fondations, les bâtiments ou locaux administratifs et techniques à construire, ou lorsque les bâtiments et locaux existent déjà, le dossier d'expertise technique dressé par un ingénieur conseil ;
- une fiche détaillée des cycles de formation, des programmes d'enseignement et des diplômes envisagés ;
- les effectifs envisagés par cycle et par filière ;
- les indications sur le personnel enseignant à recruter ;
- les frais de dossier selon le montant fixé par le Ministre chargé de l'enseignement supérieur.

#### **b) Pour les personnes morales :**

Outre les pièces ci-dessus mentionnées, produire :

- le statut de l'organisme, de la société ou de l'association et l'acte désignant le représentant du promoteur de l'institution ;
- une copie certifiée conforme du récépissé de déclaration de l'association ;
- selon le cas, une copie certifiée conforme du registre de commerce.

**Article 9.- 1)** Le dossier susvisé est déposé au service du courrier du Ministère chargé de l'enseignement supérieur contre récépissé de dépôt.

**2)** La Commission Nationale de l'Enseignement Supérieur Privé examine le dossier, émet son avis et le transmet au Ministre chargé de l'enseignement supérieur.

**3)** La Commission se réunit deux (02) fois par an, au mois de mai pour la première session et au mois de novembre pour la seconde, les dates limites de recevabilité des dossiers pour lesdites sessions sont fixées respectivement

au 31 mars pour la première et au 30 septembre pour la seconde.

**Article 10.-** Les dossiers qui n'ont pas obtenu une suite favorable sont retournés aux promoteurs, accompagnés des motifs de rejet.

### **CHAPITRE III : DE L'OUVERTURE**

**Article 11.-** L'ouverture d'une Institution Privée d'Enseignement Supérieur est subordonnée à l'obtention d'une autorisation délivrée par le Ministre chargé de l'enseignement supérieur, après avis favorable de la Commission Nationale de l'Enseignement Supérieur Privé.

**Article 12.- 1)** L'autorisation d'ouverture d'une Institution Privée d'Enseignement Supérieur est incessible et intransmissible.

**2)** Nonobstant les dispositions de l'alinéa 1er ci-dessus, une personne autre que le promoteur, une fondation ou une association peut être agréée par le Ministre chargé de l'enseignement supérieur pour pérenniser le fonctionnement de l'institution autorisée, en cas d'empêchement définitif du promoteur.

**Article 13.- 1)** L'autorisation d'ouverture est caduque deux (02) ans après la date de sa signature, en cas de non fonctionnement effectif de l'institution concernée.

**2)** L'autorisation d'ouverture accordée à une institution privée lui donne le droit de fonctionner sous le régime de l'autorisation pendant une durée de deux (02) ans renouvelable une fois.

**3)** L'arrêté portant autorisation d'ouverture d'une Institution Privée d'Enseignement Supérieur précise le lieu d'implantation de l'institution, les dirigeants, les filières et les cycles de formation pour lesquels elle est autorisée, l'institution universitaire publique ou l'institution privée homologuée assurant au plan technique la tutelle académique.

**4)** En l'absence d'une institution universitaire publique ou d'une institution privée homologuée disposant de la technicité visée à l'alinéa 3 ci-dessus, la tutelle académique peut être assurée exceptionnellement par une Institution privée agréée ou une institution étrangère ou internationale reconnue dans le pays d'enregistrement d'origine.

**Article 14.-** Le dossier de demande d'autorisation d'ouverture d'une Institution Privée d'Enseignement Supérieur comprend les pièces suivantes :

- Une demande timbrée selon le formulaire fourni par le Ministre chargé de :

- l'enseignement supérieur ;
- une copie certifiée conforme de l'accord de création ;
- une copie certifiée conforme du titre foncier, du permis de bâtir, et un dossier
- d'expertise technique des locaux dressé par un ingénieur-conseil commis par le Ministre chargé de l'enseignement supérieur;
- le curriculum vitae (Cv), les copies certifiées conformes des diplômes académiques et/ou professionnels et un extrait du bulletin n° 3 du casier Judiciaire datant de moins de trois (03) mois du chef de l'institution dont l'autorisation d'ouverture est sollicité, du responsable des affaires académiques et de l'agent comptable concernés; la liste nominative des responsables et personnels administratifs accompagnée des pièces justificatives des qualifications académiques et professionnelles des Intéressés;
- la liste nominative des enseignants permanents et vacataires, accompagnés des pièces Justificatives des qualifications académiques et professionnelles des intéressés ainsi que leur engagement individuel, selon le formulaire fourni par le Ministre chargé de l'enseignement supérieur;
- un dossier pour chaque filière et les ressources humaines y relatives;
- les programmes validés pour ce qui est des nouvelles filières;
- le plan de développement de l'institution concernée;
- la liste des équipements et matériels didactiques pour chaque filière sollicitée;
- les rapports sur l'appréciation des infrastructures et des équipements didactiques par filière, dressés par les différents services techniques compétents du Ministre chargé de l'enseignement supérieur;
- une attestation de compte bancaire de l'institution distincte du/ou des comptes bancaires personnel (s) du promoteur, créditeur d'une somme au moins égale à six (06) mois de salaire de l'ensemble du personnel de l'institution, assortie du relevé de compte y relatif;
- un compte prévisionnel de l'institution;
- le règlement intérieur de l'institution;

- les conventions de partenariat de l'institution à ouvrir, avec indication de l'établissement assurant au plan technique la tutelle académique, signées en présence d'un représentant du Ministère chargée de l'enseignement supérieur et d'experts techniques compétents dans les filières concernées par l'institution, lorsqu'il s'agit surtout des Licences et Masters Professionnels;
- les frais de dossier, selon le montant fixé par le Ministre chargé de l'enseignement supérieur:

**Article 15.-** Le dossier susvisé est déposé au service du courrier du Ministère chargé de enseignement supérieur contre récépissé de dépôt au plus tard le 31 mars pour la session de mai et le 30 septembre pour la session de novembre.

**Article 16.-** Les dossiers qui n'ont pas obtenu une suite favorable sont retournés aux promoteurs accompagnés des motifs de rejet.

**Article 17.-** L'autorisation d'ouverture peut faire l'objet d'un retrait par l'autorité de tutelle après avis de la Commission Nationale de l'Enseignement, Supérieur Privé en, cas de non-respect de la réglementation en vigueur.

**Article 18.-** La suppression ou la suspension d'une filière ou d'un cycle de formation autorisés ne peut, Intervenir sans autorisation préalable du Ministre chargé de renseignement supérieur.

#### CHAPITRE IV : DE L'AGRÉMENT

**Article 19.-** L'agrément est la reconnaissance du fonctionnement effectif et régulier d'un institut

**Article 20.- 1)** L'agrément est accordé par arrêté du Ministre chargé de l'enseignement supérieur, après avis favorable de la Commission Nationale de l'Enseignement Supérieur Privé. .

**2)** L'arrêté portant agrément d'une Institution Privé d'Enseignement Supérieur précise les filières, les cycles de formation et les diplômes pour lesquels elle est agréée, l'institution assurait ay plan technique la tutelle académique,

**3)** La tutelle académique est assurée dans les mêmes conditions que celles définies à l'article 13 ci-dessus.

**Article 21.-** Le dossier de demande d'agrément comprend les pièces suivantes :

- une demande timbrée précisant les filières, les cycles de formation et les diplômes pour lesquels l'agrément est sollicité ;
- une copie certifiée conforme de l'autorisation d'ouverture ;

- une liste nominative des personnels enseignants et administratifs avec les justificatifs de leurs qualifications. Celle-ci doit comporter au moins 30% enseignants permanents ;
- un extrait du bulletin n°3 du casier judiciaire du promoteur ;
- les rapports d'activités annuels de l'institution ;
- une liste des équipements didactiques pour les filières et cycles de formation ;
- les conventions de partenariat indiquant entre autres l'institution assurant la tutelle académique;
- les conventions de stage passées entre l'institution et les entreprises, si nécessaire ;
- les rapports financiers annuels validés par un expert-comptable agréé à la Communauté Économique et Monétaire de l'Afrique Centrale ;
- les statistiques sur les examens nationaux dûment validés par le Ministère de l'enseignement supérieur et, le cas échéant, les statistiques sur les examens de Licence et/ou Master Professionnels, validées par l'Université de tutelle ;
- les frais de dossier, selon le montant fixé par le Ministre chargé de l'enseignement supérieur.

**Article 22.- 1)** Le dossier susvisé est déposé au service du courrier du Ministère chargé de l'enseignement supérieur contre récépissé de dépôt au plus tard le 31 mars pour la session de mai et le 30 septembre pour la session de novembre.

**2)** L'agrément ne peut être sollicité que si l'institution a effectivement fonctionné au moins pendant deux (02.) années entières sous le régime de l'autorisation.

**3)** La Commission Nationale de l'Enseignement Supérieur Privé examine le dossier, émet son avis et le transmet au Ministre chargé de l'enseignement supérieur

**Article 23.-** Les dossiers qui n'ont pas obtenu une suite favorable sont retournés aux promoteurs concernés accompagnés des motifs de rejet.

**Article 24.- 1)** L'agrément peut faire l'objet d'un retrait par l'autorité de tutelle après avis de la Commission Nationale de l'Enseignement Supérieur Privé, en

cas de non-respect de la réglementation en vigueur.

**2)** L'arrêté par lequel l'autorité de tutelle prononce le retrait de l'agrément précise si l'institution est autorisée à continuer de fonctionner sous le régime de l'autorisation

**Article 25.-** La suppression ou la suspension d'une filière ou d'un cycle de formation ne peut intervenir sans l'autorisation préalable du Ministre chargé de l'enseignement supérieur.

## CHAPITRE V : DE L'HOMOLOGATION

**Article 26.-** Les Institutions Privées d'Enseignement Supérieur agréées peuvent obtenir de l'autorité de tutelle le régime de l'homologation.

**Article 27.-** L'homologation autorise l'Institution Privée d'Enseignement Supérieur à délivrer des diplômes et titres nationaux conformément à la réglementation en vigueur.

**Article 28.- 1)** L'homologation est accordée par arrêté du Ministre chargé de l'enseignement supérieur, après avis de la Commission Nationale de l'enseignement Supérieur Privé.

**2)** Elle est acquise par filière et cycle de formation.

**3)** L'arrêté portant homologation d'une Institution Privée d'Enseignement Supérieur précise les filières, les cycles de formation, les diplômes et les titres nationaux pour lesquels elle est homologuée.

**Article 29.-** Le dossier de demande d'homologation comprend les pièces suivantes:

- une demande timbrée ;
- une copie de l'autorisation d'ouverture ;
- une copie des arrêtés portant agrément de filières et spécialités ;
- un descriptif des structures d'accueil ;
- une liste nominative des personnels enseignants et administratifs intervenant dans les filières à homologuer, accompagnée des pièces justificatives des qualifications académiques et professionnelles des intéressés ;
- une liste des enseignants permanents, avec un plan de carrière et des mécanismes de promotion identique à ceux des universités d'État ;
- éventuellement les conventions de partenariat ;

- les noms et qualifications des partenaires extérieurs ;
- les programmes d'enseignement validés par le Ministre chargé de l'enseignement supérieur, les filières à homologuer, le régime des évaluations des aptitudes ou des connaissances ;
- les rapports d'activités annuels de l'institution ;
- les rapports financiers annuels validés par un expert-comptable agréé à la Communauté Économique Monétaire d'Afrique Centrale ;
- les frais de dossier, selon le montant fixé par le Ministre chargé de l'enseignement supérieur.

**Article 30.- 1)** Le dossier susvisé est déposé au service du courrier du Ministère de l'enseignement Supérieur contre un récépissé de dépôt au plus tard le 31 mars pour la session de mai et le 30 septembre pour la session de novembre.

**2)** La demande d'octroi de l'homologation ne peut être introduite par une institution privée agréée qu'après cinq (05) années au moins de fonctionnement effectif sous le régime de l'agrément.

**3)** Toute Institution candidate à l'homologation doit disposer de bâtiments propres conformes aux normes en vigueur, et des enseignants permanents en nombre et en qualité suffisants.

**4)** La Commission Nationale de l'Enseignement Supérieur Privé examine le dossier, émet son avis et le transmet au Ministre chargé de l'enseignement supérieur.

**Article 31.-** Les dossiers qui n'ont pas obtenu une suite favorable sont retournés aux promoteurs accompagnés des motifs de rejet.

**Article 32.- 1)** L'homologation peut faire l'objet d'un retrait par l'autorité de tutelle après avis de la Commission Nationale de l'Enseignement Supérieur Privé, en cas de non-respect de la réglementation en vigueur.

**2)** L'arrêté par lequel l'autorité de tutelle prononce le retrait de l'homologation précise si l'institution est autorisée à continuer de fonctionner et en détermine le régime.

**Article 33.-** La suppression ou la suspension d'une filière ou d'un cycle de formation homologués ne peut intervenir sans l'autorisation préalable du Ministre chargé de l'Enseignement Supérieur.

## CHAPITRE VI : DE L'EXTENSION

**Article 34.-** L'extension d'une institution privée d'enseignement supérieur est subordonnée à l'obtention d'un accord délivré par le Ministre chargé de l'enseignement supérieur, après avis favorable de la Commission Nationale de l'Enseignement Supérieur Privé.

**Article 35.-** Seules les Institutions Privées d'Enseignement Supérieur agréées ou homologuées peuvent bénéficier d'un accord d'extension.

**Article 36.- 1)** L'extension d'une institution Privée d'Enseignement Supérieur par l'ouverture d'un nouvel établissement obéit aux conditions, modalités et procédures de création et d'ouverture des institutions Privées d'Enseignement Supérieur, telles que définies par le présent arrêté.

**2)** L'extension d'une Institution Privée d'Enseignement Supérieur par l'ouverture d'une nouvelle filière ou d'un nouveau cycle de formation est autorisée par arrêté du Ministre chargé de l'enseignement supérieur, après avis favorable de la Commission Nationale de l'Enseignement Supérieur Privé.

**Article 37.-** Le dossier de demande de l'accord d'extension d'une Institution Privée d'Enseignement Supérieur par l'ouverture d'une nouvelle filière ou d'un nouveau cycle de formation, comprend les pièces suivantes :

- une demande timbrée selon le formulaire fourni par le Ministre chargé de l'enseignement supérieur;
- une copie certifiée, conforme de l'agrément ou de l'homologation ;
- le descriptif des structures d'accueil relatives aux filières et cycles de formation concernés ;
- une liste d'équipements didactiques relatifs aux filières et cycles de formation concernés ;
- une liste nominative des personnels enseignants (au moins 30 de permanents) et administratifs intervenant dans les filières et cycles concernés, accompagnée des pièces justificatives des qualifications académiques et professionnelles des intéressés, ainsi que leur engagement individuel selon le formulaire fourni par le Ministère chargé de l'Enseignement Supérieur ;
- les conventions de partenariat de l'institution agréée avec l'institution assurant au plan technique la tutelle académique, relatives aux filières et cycles de formation concernés ;

- les conventions de stage passées avec les entreprises le cas échéant ;
- les frais de dossier selon le montant-fixe par le Ministre chargé de l'Enseignement Supérieur.

**Article 38.- 1)** Le dossier susvisé est déposé au service du courrier du Ministère chargé de l'enseignement supérieur contre récépissé de dépôt.

**2)** La Commission Nationale de l'Enseignement Supérieur examine le dossier, émet son avis et le transmet au Ministre chargé de l'enseignement supérieur.

**Article 39.-** Les dossiers qui n'ont pas obtenu une suite favorable sont retournés aux promoteurs accompagnés des motifs de rejet.

**Article 40.- 1)** L'arrêté portant autorisation d'ouverture d'une nouvelle filière ou d'un nouveau cycle de formation précise la filière, le cycle ainsi que les filières dudit cycle de formation pour lesquels elle est autorisée, l'Institution assurant au plan technique la tutelle académique.

**2)** La tutelle académique est assurée dans les mêmes conditions que celles définies à l'article 13 ci-dessus.

**Article 41.-** L'accord d'extension peut faire l'objet d'un retrait par l'autorité de tutelle après avis de la Commission Nationale de l'Enseignement Supérieur Privé, en cas de non-respect de la réglementation en vigueur.

## CHAPITRE VII : DISPOSITIONS TRANSITOIRES ET FINALES

**Article 42.-** Les montants des frais à payer pour chaque catégorie de demande feront l'objet d'un texte particulier du Ministre chargé de l'enseignement supérieur.

**Article 43.- 1)** Les Institutions Privées d'Enseignement Supérieur bénéficiant déjà d'une autorisation de fonctionnement, d'ouverture ou d'extension délivrée par le Ministre chargé de l'éducation nationale ou le Ministre chargé de l'enseignement supérieur avant la promulgation de la loi n° 005 du 16 avril 2001 portant orientation de l'Enseignement Supérieur, et ayant effectivement et régulièrement fonctionné au cours de l'année académique 2000/2001, obtiennent de plein droit l'autorisation d'ouverture.

**2)** Elles pourront solliciter l'agrément par filière et cycle de formation en

soumettant leurs demandes conformément aux dispositions du présent arrêté, sans exigence de délais.

**Article 44.-** Les Institutions Privées d'Enseignement Supérieur existantes ne pouvant pas bénéficier des dispositions de l'article 43 ci-dessus pourront solliciter simultanément, dans un délai maximum de six (06) mois à compter de la date de signature du présent arrêté, l'accord de création et l'autorisation d'ouverture en se conformant à la réglementation en vigueur.

**Article 45.-** Sont abrogées toutes les dispositions antérieures contraires au présent arrêté.

**Article 46.-** Le présent arrêté sera enregistré/publié selon la procédure d'urgence, puis inséré au Journal Officiel en français et en anglais.

Yaoundé, le 09 juillet 2014

LE MINISTRE DE L'ENSEIGNEMENT SUPERIEUR,

**(é) Jaques FAME NDONGO**

**ARRETE N°03/0093/ MINESUP DU 05 NOVEMBRE 2003 FIXANT LES MODALITES DE CREATION ET D'OUVERTURE AU CAMEROUN DES INSTITUTIONS PRIVEES D'ENSEIGNEMENT SUPERIEUR PREPARANT A DES DIPLOMES ETRANGERS.**

**LE MINISTRE DE L'ENSEIGNEMENT SUPERIEUR,**

- Vu la Constitution ;
- Vu la Loi n°005 du 16 avril 2001 portant orientation de l'Enseignement Supérieur ;
- Vu le Décret n°98/23 du 28 septembre 1998 portant organisation du Ministère de l'Enseignement Supérieur ;
- Vu le Décret n°2002/216 du 24 août 2002 portant organisation du Gouvernement ;
- Vu le Décret n°2002/217 du 24 août 2002 portant réaménagement du Gouvernement ;
- Vu le Décret n°93/633/PM du 17 septembre 1993 instituant une commission nationale d'évaluation des formations dispensées à l'étranger, modifié et complété par le décret 99/901/PM du 30 décembre 1999, et ses textes d'application ;
- Vu le Décret n°20011832/PM du 19 septembre 2001 fixant les règles communes applicables aux institutions privées d'enseignement supérieur ;
- Vu l'Arrêté n°073/CAB/PM du 06 décembre 2001 fixant l'organisation et le fonctionnement de la Commission nationale de l'enseignement supérieur ;
- Vu l'Arrêté n°01/0096/MINESUP du 07 décembre 2001 fixant les conditions de création et de fonctionnement des institutions privées d'enseignement supérieur ;
- Vu l'Arrêté n°02/0035/MINESUP du 16 avril 2002 fixant les conditions et les modalités d'obtention des autorisations d'enseigner, des accords et agréments aux postes de responsabilité dans les institutions privées d'enseignement supérieur,

**ARRÊTE :**

**CHAPITRE I : DES DISPOSITIONS GÉNÉRALES**

**Article 1<sup>er</sup>.**- Le présent arrêté fixe les modalités de création et d'ouverture d'une institution privée d'enseignement supérieur préparant à des diplômes étrangers, ci-après désignée l'« Institution ».

**Article 2.**- Au sens du présent arrêté, un diplôme étranger est un, diplôme délivré par une institution d'enseignement supérieur d'un pays étranger et soumise à la législation de son pays d'origine.

**Article 3.- 1)** Les Institutions privées d'enseignement supérieur préparant des

diplômes étrangers sont créées conformément aux dispositions législatives et réglementaires en vigueur et aux orientations générales de la Nation en matière de développement de l'enseignement supérieur.

**2)** Ces Institutions sont créées à l'initiative des personnes physiques ou morales privées conformément aux dispositions du décret h° 2001/832/PM du 19 septembre 2001 fixant les règles communes applicables aux institutions privées d'enseignement supérieur et de ses textes d'application.

**3)** Toutefois, elles peuvent être créées à l'initiative des organisations publiques internationales, ou dans le cadre d'accords particuliers, dans les conditions fixées par des conventions spécifiques.

**4)** Elles peuvent également être créées à l'initiative d'une personne physique ou morale de nationalité étrangère, dans le cadre des accords culturels bilatéraux ou multilatéraux ou de conventions spéciales.

**5)** Les universités étrangères qui souhaitent avoir des campus au Cameroun ou des activités de formation à distance à partir du Cameroun, en dehors : des conventions ou accords particuliers, doivent se conformer aux dispositions du décret n° 2001/832/PM du 19 septembre 2001 fixant les règles communes applicables aux institutions privées d'enseignement supérieur et de ses textes d'application.

**CHAPITRE II : DES DIPLOMES ÉTRANGERS**

**Article 4.- 1)** Les diplômes étrangers définis à l'article 2 ci-dessus sont les diplômes, titres et grades reconnus par les autorités compétentes du pays étranger concerné et délivrés par les institutions d'enseignement supérieur accréditées à cet effet par lesdites autorités.

**2)** Ces institutions doivent, en outre, être reconnues par le Cameroun, conformément à la réglementation en vigueur.

**Article 5.- 1)** Les diplômes étrangers visés à l'article 4 ci-dessus ne bénéficient pas de la reconnaissance de plein droit du Ministère de l'Enseignement Supérieur.

**2)** Ils peuvent faire l'objet d'une équivalence, conformément à la réglementation en vigueur.

**CHAPITRE III : DE LA CRÉATION**

**Article 6.-** La création d'une Institution est subordonnée à l'obtention de l'accord

préalable du Ministre chargé de l'enseignement supérieur, après avis de la Commission nationale de l'enseignement supérieur privé.

**Article 7.- 1)** L'accord visé à l'article 6 ci-dessus, est octroyé par arrêté du Ministre chargé de l'enseignement supérieur.

**2)** Ledit arrêté précise, entre autres, la dénomination, localisation, les filières de formation et les diplômes étrangers à préparer, ainsi que le nom du promoteur de l'Institution concernée.

**Article 8.- 1)** L'accord de création d'une Institution est valable pour une durée de trois (3) ans renouvelable une fois à compter de la date de sa signature.

**2)** Il est frappé de caducité si, à l'expiration des délais prévus à l'alinéa (1) ci-dessus, l'Institution concernée n'a pas obtenu l'autorisation d'ouverture.

**Article 9.- 1)** L'accord de création d'une Institution est personnel et incessible.

**2)** Il ne donne pas droit à son ouverture.

**Article 10.- 1)** Le dossier de création comprend les pièces suivantes :

**a) pour les personnes physiques et morales :**

- une demande timbrée du promoteur ou de son représentant, précisant les motivations des formations envisagées, selon le formulaire fourni par le Ministère chargé de l'enseignement supérieur ;
- un extrait du bulletin n°3 du casier judiciaire du promoteur ou de son représentant, datant de moins de trois (3) mois, et pour les étrangers, ce qui en tient lieu ;
- une copie certifiée conforme de l'acte de naissance du promoteur ou de son représentant;
- une photocopie certifiée conforme de la carte nationale d'identité ou du passeport du promoteur ou de son représentant ;
- le cas échéant, une copie certifiée conforme du permis de séjour en cours de validité du promoteur ou de son représentant ;
- un curriculum vitae détaillé du promoteur ou de son représentant ;
- un certificat de propriété, un acte administratif octroyant la concession provisoire ou définitive sur une dépendance du domaine national ou un certificat d'Inscription de bail dans le livre foncier du département de situation, du terrain sur lequel sera Implantée l'Institution concernée ;

- un dossier relatif aux études techniques approuvées par les services compétents, concernant les fondations, les bâtiments ou locaux administratifs et techniques à construire, ou lorsque les bâtiments et locaux existent déjà, le dossier d'expertise technique dressé par un ingénieur de génie civil inscrit au tableau de l'Ordre National des ingénieurs de génie civil ;
- un document détaillé indiquant les cycles et les filières de formation, les programmes d'enseignement et les diplômes envisagés ;
- l'indication des effectifs envisagés par cycle et par filière pour une période de référence ;
- les indications sur le personnel enseignant à recruter ;
- les documents officiels sur le statut et la valeur du diplôme dans le pays concerné ;
- éventuellement l'accord culturel ou bilatéral concerné ;
- éventuellement la convention spéciale concernée ;

**b) pour les personnes morales, outre les pièces mentionnées ci-dessus :**

- le statut de l'organisme, de la société ou de l'association et l'acte désignant le représentant du promoteur de l'institution ;
- une copie certifiée conforme du récépissé : de déclaration de l'association ;
- selon le cas, une copie certifiée conforme: de l'attestation de non faillite ;
- selon le cas, une copie certifiée conforme du registre de commerce et du crédit mobilier.

**2)** Pour chaque diplôme étranger concerné, le promoteur doit fournir, l'acte, par lequel une autorité ayant compétence pour délivrer ledit diplôme dans son pays d'origine l'accrédite pour préparer au Cameroun les candidats aux examens conduisant et l'obtention de ce diplôme.

**3)** L'accréditation visée à l'alinéa (2) ci-dessus doit préciser les modalités de présentation des candidats de l'Institution aux examens conduisant audit diplôme, dans les mêmes conditions que les candidats du pays d'origine du diplôme concerné.

**Article 11.- 1)** Le dossier complet susvisé est déposé au secrétariat de la Commission nationale de l'enseignement supérieur privé contre bordereau de

réception.

**2)** La Commission nationale de l'enseignement supérieur privé examine le dossier, émet son avis et le transmet sans délai au Ministre chargé de l'enseignement supérieur, et en tout cas, au plus tard trois (3) mois à compter de la date de sa saisine.

**Article 12.- 1)** Dans tous les cas, la réponse motivée à toute demande d'accord: de création d'une Institution doit intervenir au plus tard quatre (4) mois après le dépôt du dossier y afférent

**2)** Les dossiers qui n'ont pas obtenu une suite favorable doivent être retournés aux promoteurs concernés accompagnés du motif de rejet dans les délais visés à l'alinéa 1 ci-dessus.

#### CHAPITRE IV : DE L'OUVERTURE

**Article 13.-** L'ouverture d'une institution est subordonnée à l'obtention d'une autorisation délivrée par le Ministre chargé de l'enseignement supérieur, après avis de la Commission nationale de l'enseignement supérieur privé.

**Article 14.- 1)** L'autorisation d'ouverture d'une Institution est incessible et intransmissible.

**2)** Nonobstant les dispositions de l'alinéa 1 ci-dessus, une personne: autre que le promoteur, une fondation, une association ou toute autre personnalité peut être agréée par le Ministre chargé de l'enseignement supérieur pour pérenniser le fonctionnement de l'Institution autorisée, en cas d'empêchement définitif du promoteur.

**Article 15.- 1)** L'autorisation d'ouverture est caduque deux (2) ans après la date de sa signature, en cas de non fonctionnement effectif de l'Institution concernée

**2)** L'arrêté portant autorisation d'ouverture d'une Institution précise, entre autres, le lieu d'implantation de l'Institution, les dirigeants, les filières et les cycles de formation pour lesquels elle est autorisée, les diplômes étrangers auxquels elle prépare, ainsi que la ou les autorités ayant accrédité le promoteur pour la préparation de chacun des diplômes concernés.

**3)** L'ouverture d'une nouvelle filière est subordonnée à l'obtention de l'autorisation préalable du Ministre chargé de l'Enseignement Supérieur.

**Article 16.- 1)** Le dossier de demande de l'autorisation d'ouverture d'une Institution comprend les pièces suivantes :

- une demande timbrée selon le formulaire fourni par le Ministère chargé de l'enseignement supérieur ;
- une copie certifiée conforme de l'accord de création ;
- une copie certifiée conforme du permis de bâtir, le cas échéant ;
- un dossier d'expertise technique des locaux dressé par un ingénieur-conseil ;
- le cas échéant un contrat de bail enregistré d'une durée de deux (2) ans au moins ;
- les dossiers de demande d'accord et d'agrément aux postes de responsabilité dans les institutions privées d'enseignement supérieur conformément à la réglementation en vigueur ;
- la liste nominative des responsables et personnels administratifs accompagnée des pièces justificatives des qualifications académiques et professionnelles des intéressés ;
- la liste nominative des enseignants permanents et vacataires accompagnée des pièces justificatives des qualifications académiques et professionnelles des intéressés ainsi que leur engagement individuel ;
- le plan de développement de l'institution concernée ;
- la liste des équipements et matériels didactiques ;
- des rapports techniques portant sur l'appréciation des équipements didactiques dressés par les différents services techniques compétents ;
- une attestation de compte bancaire de l'institution distincte du (des) compte(s) bancaire(s) personnel(s) du promoteur et créateur d'une somme au moins égale à six (6) mois de salaires de l'ensemble du personnel de l'institution, assortie du relevé de compte y relatif ;
- un compte prévisionnel de l'institution ;
- un règlement intérieur.

**2)** Pour chaque diplôme étranger concerné, le promoteur doit fournir l'acte en cours de validité par lequel une autorité ayant compétence pour délivrer ledit, diplôme dans son pays d'origine l'accrédite pour préparer au Cameroun les candidats aux examens conduisant à l'obtention de ce diplôme.

**3)** L'accréditation visée à l'alinéa (2) ci-dessus doit préciser les modalités de

présentation des candidats de l'institution aux examens conduisant audit diplôme, dans les mêmes conditions que les candidats du pays d'origine du diplôme concerné.

**Article 17.- 1)** Le dossier complet ainsi constitué est déposé au secrétariat de la Commission nationale de l'enseignement supérieur privé contre bordereau de réception, au plus tard le 28 février de l'année prévue pour l'ouverture,

**2)** La Commission nationale de l'enseignement supérieur privé examine le dossier, émet son avis et le transmet sans délai au Ministre chargé de l'enseignement supérieur, et en tout cas, au plus tard trois (3) mois à compter de la date de sa saisine.

**Article 18.- 1)** La réponse motivée à toute demande d'ouverture doit intervenir au plus tard le 1<sup>er</sup> juillet de l'année prévue pour l'ouverture.

**2)** Les dossiers qui n'ont pas obtenu une suite favorable doivent être retournés aux promoteurs concernés accompagnés du motif de rejet dans les délais visés à l'alinéa 1<sup>er</sup> ci-dessus.

**Article 19.- 1)** En cas de non-respect de la réglementation en vigueur, une lettre de rappelé l'ordre peut être adressée par le Ministre chargé de l'enseignement supérieur au promoteur.

**2)** En cas de manquement persistant ou grave à la réglementation en vigueur l'éthique ou à la déontologie universitaire, l'autorisation d'ouverture peut faire l'objet d'un retrait par le Ministre chargé de l'enseignement supérieur après avis de la Commission nationale de l'enseignement supérieur privé.

**Article 20.-** La suppression ou la suspension par le promoteur d'une filière ou d'un cycle de formation autorisé ne peut intervenir sans l'accord préalable du Ministre chargé de l'enseignement supérieur.

## CHAPITRE V : DES DISPOSITIONS TRANSITOIRES ET FINALES

**Article 21.- 1)** En plus des diplômes étrangers, toute Institution peut, à sa demande, et conformément à la réglementation en vigueur, être autorisée à préparer des candidats aux examens conduisant à la: délivrance des diplômes nationaux.

**2)** L'institution ainsi autorisée est soumise, pour les formations correspondantes, aux régimes de fonctionnement prévus par la réglementation en vigueur

**Article 22.-** Les modalités de fonctionnement des Institutions privées d'enseignement supérieur préparant à des diplômes étrangers sont les mêmes que celles prévues par la réglementation en vigueur pour les Institutions privées d'enseignement supérieur préparant aux diplômes nationaux,

**Article 23.-** Les Institutions privées d'enseignement supérieur autorisées, bénéficiant d'une autorisation de préparer aux diplômes étrangers au sens du présent arrêté, délivrée par le Ministre de l'Éducation Nationale ou le Ministre de l'Enseignement Supérieur, ayant effectivement et régulièrement fonctionné sur cette base au cours de l'année académique 2002/2003 disposent d'un délai maximum de douze (12) mois, à compter de la date de signature du présent arrêté, pour se conformer à ses dispositions.

**Article 24.-** Les institutions privées d'enseignement supérieur existantes, préparant aux diplômes étrangers au sens du présent arrêté, ne pouvant bénéficier des dispositions de l'article 23 ci-dessus, pourront solliciter simultanément, dans un délai maximum de six (6) mois à compter de la date de signature du présent arrêté, l'accord de création et l'autorisation d'ouverture conformément à la réglementation en vigueur.

**Article 25.-** Le présent arrêté sera enregistré et publié selon la procédure d'urgence, puis inséré au Journal Officiel en français et en anglais.

Yaoundé, le 05 décembre 2003

LE MINISTRE DE L'ENSEIGNEMENT SUPERIEUR,

**(é) Maurice TCHUENTE**

**ARRETE N°02/0024/MINESUP DU 27 MARS 2002 FIXANT LA COMPOSITION,  
LE FONCTIONNEMENT ET LES ATTRIBUTIONS DES ORGANES ADMINISTRATIFS ET  
DES AUTORITES ACADEMIQUES DES INSTITUTIONS PRIVEES D'ENSEIGNEMENT  
SUPERIEUR.**

**LE MINISTRE DE L'ENSEIGNEMENT SUPERIEUR,**

- Vu la Constitution ;
- Vu la Loi n°005 du 16 avril 2001 portant orientation de l'Enseignement Supérieur ;
- Vu le Décret n°97/205 du 7 décembre 1997 portant organisation du Gouvernement, modifié et complété par le décret n° 98/067 du 28 avril 1998 ;
- Vu le Décret n°97/207 du 7 décembre 1997 portant formation du Gouvernement et ses textes modificatifs subséquents ;
- Vu le Décret n°98/231 du 28 septembre 2001 fixant les règles communes applicables aux institutions privées d'enseignement supérieur ;
- Vu l'Arrêté 01/006/MINESUP du 7 décembre 2001 fixant les conditions de création et de fonctionnement des institutions privées d'enseignement supérieur,

**ARRETE :**

**CHAPITRE I : DES DISPOSITIONS GENERALES**

**Article 1<sup>er</sup>.**- Le présent arrêté fixe la composition, le fonctionnement et les attributions des organes administratifs et des autorités académiques des institutions privées d'enseignement supérieur.

**Article 2.**- Les institutions privées d'enseignement supérieur, ci-après désignées les «Institutions» comprennent :

- les établissements privés d'enseignement supérieur ;
- les universités privées.

**Article 3.**- Au sens du présent arrêté, les définitions ci-après sont admises :

- 1- **établissement privé d'enseignement supérieur** : structure assurant des formations post -secondaires conformément à la réglementation en vigueur et n'étant intégrée dans aucune université. ;
- 2- **établissement** : structure assurant des formations post-secondaires

conformément à la réglementation en vigueur et n'étant intégrée dans une université;

- 3- **université privée** : structure assurant des formations post-secondaires conformément à la réglementation en vigueur et comprenant au moins deux établissements ;
- 4- **promoteur** : toute personne physique ou morale qui, sur sa demande, dans le cadre du droit camerounais, est autorisée par l'État à créer une institution privée d'enseignement supérieur et à la faire fonctionner.

**Article 4.- 1)** Chaque Institution définit son organisation administrative en fonction de son statut, de ses orientations et de ses moyens.

**2)** Toutefois, chaque Institution définit son organisation administratives et autorités académique suivants :

**Pour les établissements privés d'enseignement supérieur :**

- un Conseil d'établissement ;
- un Chef d'établissement ;
- un Responsable des affaires académiques ;
- un Agent comptable.

**Pour les universités privées :**

- un Conseil d'administration
- un Chef d'institution Universitaire ;
- un Responsable des affaires académiques ;
- un Agent comptable.

**Article 5.- 1)** Le Chef d'établissement et le responsable des affaires académiques de l'établissement privé d'enseignement supérieur sont désignés sur proposition du Promoteur, par résolution du Conseil d'établissement sur la base des accords respectivement délivrés aux intéressés à cet effet par le Ministre chargé de l'enseignement supérieur.

**2)** Le Chef d'institution universitaire et le Responsable des affaires académiques de l'université sont désignés sur proposition du Promoteur, par résolution du Conseil d'administration de l'université, sur la base des accords respectivement délivrés aux intéressés à cet effet par le Ministre de l'enseignement supérieur.

**3)** L'Agent comptable est nommé par décision du Promoteur, sur la base de l'agrément délivré par le Ministre chargé de l'enseignement supérieur.

## CHAPITRE II : DES ORGANES ADMINISTRATIFS DES INSTITUTIONS PRIVEES D'ENSEIGNEMENT SUPERIEUR

**Article 6.- 1)** Le Conseil d'établissement et le Conseil d'administration; visés à l'article 4 (2) ci-dessus, sont selon le cas, les organes suprêmes des Institutions.

**2)** Ils sont présidés par le Promoteur ou par une personnalité désignée par ce dernier à cet effet.

**Article 7.-** Outre son Président, le Chef d'établissement et le Responsable des affaires académiques, le Conseil d'établissement comprend dix (10) membres au moins et quinze (15) membres au plus ainsi répartis :

- 30 pour 100 représentant des enseignants de l'établissement élus par leurs pairs en tenant compte autant que possible des différentes catégories du corps enseignant, des grandes disciplines enseignées et du genre ;
- 30 pour 100 désignés par le Promoteur ;
- 20 pour 100 représentant les milieux économiques et socioprofessionnels se rapportant aux enseignements et à la formation dispensée par l'établissement concerné, désignés à la diligence du Promoteur au sein desdits milieux ;
- 10 pour 100 représentant les étudiants l'établissement élus par leurs pairs, en veillant autant que possible à la représentativité des étudiants handicapés ;
- 10 pour 100 représentant les personnels administratifs, techniques et d'appui de l'établissement élus par leur pair.

**Article 8.-** Outre son Président, le Chef d'institution universitaire, le Responsable des affaires académiques et les Chefs d'établissement de l'université privée, le Conseil d'administration comprend quinze (15) membres au moins et vingt (20) membres au plus ainsi répartis :

- 30 pour 100 représentant les enseignements de l'université élus par leurs pairs, en tenant compte autant que possible des différents établissements de ladite université, des catégories du corps enseignant et du genre ;
- 30 pour 100 désignées par le Promoteur ;
- 20 pour 100 représentant les milieux économiques et socioprofessionnels

se rapportant aux enseignements et à la formation dispensée par l'université, désignés en leur sein à la diligence du Promoteur ;

- 10 pour 100 représentant les étudiants de l'université élus par leurs pairs, en veillant autant que possible à la représentativité des étudiants handicapés ;
- 10 pour 100 représentant les personnels administratifs, techniques et d'appui de l'université élus par leurs pairs.

**Article 9.- 1)** Les modalités particulières de désignation et d'élection des représentants visés aux articles 6 et 7 ci-dessus, sont fixées par des textes propres à chaque Institution.

**2)** La composition du Conseil d'établissement et du Conseil d'administration est constatée par décision du Promoteur. Le Ministre chargé de l'enseignement supérieur en est ampliatrice.

**Article 10.- 1)** Le Conseil d'établissement et le Conseil d'Administration se réunissent, sur convocation de leurs Présidents respectifs, une fois par semestre en session ordinaire. Ils sont convoqués en session extraordinaire à l'initiative de leurs Présidents respectifs ou des deux tiers (2/3) au moins de leurs membres, en cas de nécessité.

**2)** Le Conseil d'établissement et le Conseil d'administration délibèrent valablement sur les deux tiers (2/3) au moins de leurs membres sont présents. Leurs décisions sont prises à la majorité simple des membres présents. En cas d'égalité des voix, celle du Président est prépondérante.

**Article 11.-** Le Conseil d'établissement et le Conseil d'administration veillent à la bonne marche de l'Institution.

À ce titre et selon le cas ils :

- arrêtent le plan de développement de l'Institution et en contrôlent la mise en œuvre ;
- délibèrent et arrêtent le budget de l'Institution dans la limite des ressources disponibles et en contrôlent l'exécution ;
- émettent des avis sur la création des établissements, les orientations et les choix de la coopération universitaire, approuvent les accords et les conventions passés ;
- arrêtent, s'il y a lieu, les programmes d'enseignement pour les formations conduisant aux diplômes et certificats d'établissement, conformément à

- la réglementation en vigueur ;
- prennent toutes mesures visant à améliorer la gestion et la qualité de la formation de l'Institution concernée ;
- établissent leur règlement intérieur et celui de l'Institution ;
- coordonnent l'organisation générale des activités et des programmes d'enseignement ;
- désignent le Chef de l'Institution et le Responsable des affaires académiques sur la base des accords délivrés par le Ministre de l'enseignement supérieur et sur proposition du promoteur ;
- donnent leur avis sur le recrutement et la Promotion des enseignants ;
- déterminent les modalités de sélection des étudiants ou des élèves dans les diverses filières et cycles de formation ;
- prennent toutes mesures visant à améliorer l'orientation et l'information des étudiants ou des élèves et à encourager l'organisation des activités culturelles et sportives ;
- définissent les mesures propres à favoriser l'insertion professionnelle des diplômés et à améliorer les services médicaux et sociaux, la recherche, les bibliothèques et centres de documentation ;
- exercent le pouvoir disciplinaire conformément au règlement intérieur et à la réglementation en vigueur ;
- approuvent les dons et legs ;
- examinent toutes les questions qui leur sont soumises par son Président, le Promoteur ou le Chef de l'Institution.

**Article 12.-** Lorsque le Conseil d'établissement ou le Conseil administration n'a pas pu se réunir dans les formes prescrites par la réglementation en vigueur, le Promoteur peut, à titre exceptionnel, prendre toutes mesures visant à rétablir les conditions d'un fonctionnement normal desdits organes.

### CHAPITRE III : DES AUTORITES ACADEMIQUES DES INSTITUTIONS PRIVEES D'ENSEIGNEMENT SUPERIEUR

**Article 13.-** L'autorité académique d'une institution est, selon le cas, le Chef d'établissement ou le Chef d'institution universitaire.

**Article 14.-** Le Chef d'établissement ou le Chef d'institution universitaire,

selon le cas, dirige l'établissement privé d'enseignement supérieur ou l'université privée sur les plans administratif, financier et académique. À ce titre :

#### 1- Sur le plan administratif et financier, il :

- veille à l'exécution des résolutions du Conseil d'administration ou du Conseil d'établissement dont il assure le secrétariat ;
- est responsable des relations extérieures de l'Institution et reçoit les correspondances adressées à celle-ci ;
- prépare le budget de l'Institution dont il est l'ordonnateur ;
- exerce le pouvoir disciplinaire ou sein de l'Institution conformément à la réglementation en vigueur et au règlement intérieur ;
- veille à la bonne administration de l'Institution ;
- peut, en cas d'urgence, prendre les mesures propres au rétablissement d'ordre et en référer sans délai au Promoteur ;
- dispose du droit général d'avertissement privé et public à l'égard des personnels, conformément à la réglementation en vigueur ;
- veille à l'épanouissement socioculturel de la communauté universitaire.

#### 2- Sur le plan académique, il :

- veille à la bonne exécution des programmes d'enseignement, du régime des études et des examens et peut donner des instructions à cet effet ;
- suit l'élaboration des programmes d'enseignement et de recherche de l'Institution ;
- consacre l'organisation et le fonctionnement des unités d'enseignements et des équipes de recherche ;
- gère la carrière des enseignants et prend les mesures de nature à contribuer à leur promotion et à leur épanouissement scientifique et professionnel ;
- organise et gère le développement de la coopération universitaire.

**Article 15.-** Le Responsable des affaires académiques assiste l'autorité académique de l'Institution dans l'exécution de ses tâches et plus particulièrement en ce qui concerne la gestion des inscriptions, des enseignements et des examens, la tenue et la sécurisation des dossiers des étudiants.

**Article 16.-** L'Agent comptable est chargé de la tenue de la comptabilité de l'Institution, conformément à la réglementation en vigueur.

#### CHAPITRE IV : DES DISPOSITIONS, TRANSITOIRES ET FINALES

**Article 17.-** Les Institutions existantes ayant bénéficié de l'accord de création et de l'autorisation d'ouverture sur la base de l'article 40 de l'arrêté n°01/0096/MINESUP du 17 décembre 2001 susvisé, disposent d'un délai maximum de douze (12) mois, à compter de la date de signature de leur arrêté d'autorisation d'ouverture, pour se conformer aux dispositions, du présent arrêté.

**Article 18.-** Sont abrogées, toutes dispositions antérieures contraires au présent arrêté.

**Article 19.-** Le présent arrêté sera enregistré et publié selon la procédure d'urgence, puis inséré au Journal et Officiel en français et anglais./-

Yaoundé, le 27 mars 2002

LE MINISTRE DE L'ENSEIGNEMENT SUPERIEUR,

**(é) ATANGANA MEBARA**

#### ARRETE N°17/00260/MINESUP/SG/DAJ/DDES DU 28 AVRIL 2017 PORTANT REGIME ET ORGANISATION DE LA TUTELLE ACADEMIQUE DES UNIVERSITES D'ETAT OU ETABLISSEMENTS HOMOLOGUES SUR LES INSTITUTIONS PRIVEES D'ENSEIGNEMENT SUPERIEUR AU CAMEROUN.

#### LE MINISTRE DE L'ENSEIGNEMENT SUPÉRIEUR,

- Vu la Constitution ;
- Vu la Loi n°005 du 16 avril 2001 portant orientation de l'Enseignement Supérieur ;
- Vu le Décret n°2001/832/PM du 19 septembre 2001 fixant les règles communes applicables aux Institutions Privées Enseignement Supérieur ;
- Vu le Décret n°2011/408 du 09 décembre 2011 portant Organisation du Gouvernement ;
- Vu le Décret n°2011/410 du 09 décembre 2011 portant formation du Gouvernement ;
- Vu le Décret n°2015/434 du 02 octobre 2015 portant réaménagement du Gouvernement ;
- Vu le Décret n°2012/433 du 1<sup>er</sup> octobre 2012 portant organisation du Ministère de l'Enseignement Supérieur ;
- Vu le Décret n°93/0271 du 19 janvier 1993 portant dispositions communes aux universités, modifié et complété par le décret n°2005/342 du 10 Septembre 2005 ;
- Vu l'Arrêté n°73/CAB/PM du 06 décembre 2001 fixant l'organisation et le fonctionnement de la Commission Nationale de l'Enseignement Supérieur Privé ;
- Vu l'Arrêté n° 14/0420/MINESUP du 09 juillet 2014, fixant les conditions de création et de fonctionnement des Institutions Privées de l'Enseignement Supérieur ;
- Vu l'Arrêté n°093/MINESUP du 05 décembre 2003 fixant les conditions de création et d'ouverture des Institutions Privées d'Enseignement Supérieur préparant aux diplômes étrangers ;

Considérant les rapports des travaux de la 20<sup>ème</sup> session de la Commission Nationale de l'Enseignement Supérieur Privé du 10 décembre 2015

**ARRETE :**

#### CHAPITRE I : DISPOSITIONS GÉNÉRALES

**Article 1<sup>er</sup>.**- Le présent arrêté porte régime et organisation de la tutelle académique des universités d'Etat ou établissements homologués sur les Institutions privées

d'enseignement supérieur (IPES) au Cameroun.

**Article 2.-** La tutelle académique est une prérogative que le Ministre de l'Enseignement Supérieur délègue à une université ou à un établissement homologué pour encadrer une Institution privée d'enseignement supérieur dans l'accomplissement de ses missions.

**Article 3.-** La tutelle académique vise à garantir et à renforcer la qualité :

- de la formation académique et professionnelle à travers la confection et l'élaboration des programmes ;
- du recrutement des étudiants ;
- du suivi des enseignements et des évaluations ;
- de la diplomation ;
- de la recherche scientifique, technique et professionnelle ;
- des activités de développement à travers l'ouverture à l'environnement socioprofessionnel, la coopération régionale et internationale.

**Article 4.- 1)** La tutelle académique fait l'objet d'un contrat ou Convention liant les parties sur la base d'un cahier de charges opposable aux parties ;

**2)** ledit contrat est matérialisé par un accord-cadre et une (des) convention(s) spécifique(s) ;

**3)** l'accord-cadre définit les termes généraux et précise les relations de partenariat pouvant servir de modèle à un (des) accord(s) ultérieurs) ;

**4)** la convention spécifique précise les modalités et les domaines de collaboration entre les parties.

**Article 5.-** Les parties prenantes dans le cadre de la tutelle académique peuvent être : les Institutions privées d'enseignement supérieur, les universités ou établissements homologués, étrangers et nationaux.

**Article 6.-** Les contrats ou Conventions visées ci-dessus se présentent par domaine de formation, conformément aux articles 4 et 8 du présent arrêté.

## CHAPITRE II : DES MODALITÉS D'EXERCICE DE LA TUTELLE ACADÉMIQUE

**Article 7.-** Les modalités d'exercice de la tutelle académique d'une université ou d'un établissement homologué sur une IPES doivent être consignées dans un cahier de charges dûment signé, contenant les obligations des parties à

la convention, sous la supervision du Ministère en charge de l'Enseignement Supérieur.

**Article 8.- 1)** La tutelle académique ne peut être assurée que dans les domaines où l'institution tutélaire dispose d'une expertise avérée ;

**2)** la tutelle est assurée de préférence par une institution se situant dans la même région géographique que l'IPES ;

**3)** les étudiants inscrits dans les filières couvertes par la convention sont d'office inscrits dans l'Université tutélaire au montant des droits universitaires en vigueur ;

**4)** la tutelle académique est assurée sur le plan technique par l'établissement compétent.

**Article 9.-** L'IPES doit disposer des infrastructures et équipements spécifiques aux filières objet de la convention ; des salles de cours proportionnellement aux filières et effectifs envisagés ; des laboratoires et ateliers spécialisés et bien équipés.

**Article 10.-** L'IPES doit disposer d'un personnel enseignant qualifié et en quantité suffisante, avec au moins 30% d'enseignants permanents.

**Article 11.-** L'IPES doit disposer de ressources financières nécessaires pouvant lui permettre de soutenir le coût de la formation sur au moins une année d'études.

**Article 12.-** Le cahier de charges visé à l'article 7 ci-dessus définit les missions des parties contractantes. Il est annexé au contrat ou à la convention de tutelle.

## CHAPITRE III : DES OBLIGATIONS DES PARTIES

### SECTION I : DES OBLIGATIONS DE L'INSTITUTION TUTÉLAIRE

**Article 13.-** L'institution tutélaire est tenue d'attribuer des matricules aux étudiants inscrits dans les programmes de formation sous-tutelle.

**Article 14.-** Outre les attributions disposées aux articles 2 et 3 du présent arrêté, l'institution tutélaire, par le biais de l'établissement compétent, assure le suivi, le contrôle, et l'évaluation des activités académiques de l'IPES à travers :

- les missions d'évaluation des programmes académiques ;
- les missions de suivi du fonctionnement académique de l'IPES ;
- les missions de renforcement des capacités académiques de l'IPES.

**Article 15.- 1)** L'institution tutélaire doit mettre à la disposition de l'IPES des enseignants qualifiés dans les filières sollicitées pour y dispenser des

enseignements ;

**2)** l'un des enseignants visés à l'alinéa 1 ci-dessus est désigné pour superviser la formation dans l'IPES.

**Article 16.-** L'institution tutélaire est tenue de délivrer les attestations de réussite et diplômes aux étudiants ayant suivi la formation objet de la tutelle.

**Article 17.-** L'institution tutélaire est tenue de produire, à l'intention du Ministère de l'Enseignement Supérieur, un rapport annuel sur l'évaluation de l'exécution de la convention.

#### **Section II : Des obligations de l'Institution privée d'enseignement supérieur sous tutelle**

**Article 18.- 1)** L'IPES sous tutelle est tenue d'appliquer les programmes d'enseignement des filières et spécialités concernées par la convention ;

**2)** ces programmes d'enseignement doivent subir les mêmes procédures de validation que celles des Universités d'Etat, à travers le conseil d'Etablissement.

**Article 19.-** Les missions d'évaluation, de suivi et de renforcement des capacités sont à la charge de l'IPES au taux en vigueur dans les Universités d'Etat.

**Article 20.-** L'IPES est tenue d'appliquer le calendrier académique arrêté de commun accord avec l'institution tutélaire, et conformément au calendrier académique fixé par le Ministre de l'Enseignement Supérieur.

**Article 21.-** Le Ministère de l'Enseignement Supérieur doit être associé au processus de signature des conventions et veiller à la bonne exécution du cahier de charges entre les parties.

#### **CHAPITRE IV : DE LA VALIDATION DE LA CONVENTION**

**Article 22.- 1)** Les projets de contrats, conventions et cahiers de charges sont transmis au Ministre chargé de l'Enseignement Supérieur pour avis quatorze (14) jours au moins avant la date de leur signature ;

**2)** après transmission desdits documents, la date de réception du courrier du MINESUP faisant foi, le silence gardé par l'administration dans ce délai vaut-' approbation.

**Article 23.-** Les conventions soumises au visa du Ministre chargé de l'Enseignement Supérieur sont transmises au Ministère en six (06) exemplaires accompagnées

des pièces ci-après :

- la liste des enseignants qualifiés (de la tutelle et de l'IPES) des filières sollicitées dans la convention ;
- les programmes d'enseignement validés par l'institution tutélaire ;
- la copie du rapport de la mission d'expertise effectuée par l'institution tutélaire ;
- la liste de présence des personnes ayant participé à la négociation de la convention.

**Article 24.-** Les filières objet de la convention doivent être conformes à celles agréées à l'ouverture ou à l'extension de l'IPES.

#### **CHAPITRE V : DE LA DURÉE DE LA TUTELLE ACADÉMIQUE**

**Article 25.-** La durée d'une convention de tutelle académique est de maximum cinq (05) ans.

**Article 26.-** La convention peut être renouvelée, selon les modalités arrêtées de commun accord par les parties.

**Article 27.-** Le Ministre de l'Enseignement Supérieur se réserve le droit de procéder à la suspension ou à l'annulation, selon le cas, de toute tutelle académique non conforme aux dispositions du présent arrêté.

#### **CHAPITRE VI : DISPOSITIONS DIVERSES ET FINALES**

**Article 28.-** Sont abrogées toutes les dispositions antérieures contraires au présent arrêté.

**Article 29.-** Le présent arrêté sera enregistré et publié selon la procédure d'urgence, puis inséré au journal officiel en français et en anglais.-

Yaoundé, le 28 avril 2017

LE MINISTRE DE L'ENSEIGNEMENT SUPÉRIEUR,

**(é) Jacques FAME NDONGO**

**CIRCULAIRE N° 13/0003/MINESUP /CAB/DAUQ/DAJ DU 22 OCTOBRE 2013  
RELATIVE AUX MODALITES D'EXERCICE ET AUX CONDITIONS DE LA TUTELLE  
ACADEMIQUE DES INSTITUTS PRIVES D'ENSEIGNEMENT SUPERIEUR (IPES) PAR LES  
UNIVERSITES D'ÉTAT**

**LE MINISTRE DE L'ENSEIGNEMENT SUPÉRIEUR**

**A**

**MESDAMES ET MESSIEURS LES CHEFS DES INSTITUTIONS UNIVERSITAIRES  
PUBLIQUES ET PROMOTEURS DES IPES D'ENSEIGNEMENT SUPÉRIEUR DU  
CAMEROUN**

La présente circulaire définit, précise et fixe les modalités et les conditions d'exercice de la tutelle académique des Universités d'État sur les Instituts Privés d'Enseignement Supérieur dont les conditions de création et de fonctionnement sont fixées par l'arrêté n° 01/0096 du 07 décembre 2001.

**I- De l'objet de la tutelle académique**

La tutelle académique est l'ensemble des moyens de contrôle pédagogique dont dispose une Université d'État sur un IPES en vue de garantir la qualité des enseignements et la formation dispensée, ainsi que celle des diplômes professionnels délivrés d'un niveau supérieur ou égal à la Licence (L) dans le système LMD, sous la supervision du Ministre de l'Enseignement Supérieur, Chancelier des Ordres Académiques.

Elle fait l'objet d'un contrat de tutelle dûment signé et d'un cahier de charges opposable aux deux parties.

Elle peut concerner une ou plusieurs filières de formation autorisées par le Ministre de l'enseignement Supérieur.

L'Université d'État doit s'assurer si les autorisations de création et de fonctionnement de l'IPES, notamment celles de former des étudiants dans les filières sollicitées sont conformes à la réglementation en vigueur.

- La tutelle académique vise à garantir et à renforcer au sein: de l'IPES la qualité ;
- de la formation académique et professionnelle ;
- des diplômes, certificats, titres et grades académiques ;
- de la recherche scientifique; technique et professionnelle ;
- de l'appui aux activités de développement ;
- de l'ouverture à l'environnement national ;

- de la coopération régionale et internationale.

**II- Du domaine de la tutelle académique**

Sous réserve du respect des missions spécifiques assignées à chacune des IPES par leur textes particuliers et dûment contenus dans le cahier de charges, la tutelle académique des Universités s'exerce dans le domaine des activités académiques et notamment:

- la confection et l'approbation des programmes d'enseignement ;
- les enseignants ;
- les échanges d'étudiants et d'enseignants ;
- le suivi et l'évaluation des étudiants ;
- les infrastructures de formation ;
- les autres ressources humaines et la capacité financière de l'IPES ;
- la discipline et l'éthique ;
- les diplômes délivrés.

**De la confection et de l'approbation des programmes d'enseignement**

Ils doivent être conformes à ceux dispensés dans l'institution de tutelle et aux compétences requises par le monde professionnel.

Une Université d'État ne peut pas assurer la tutelle d'un IPES dans une filière ou une spécialité non-fonctionnelle dans ses programmes d'enseignement.

**Des enseignants**

L'Institution de tutelle académique doit disposer d'un personnel enseignant dont 70 de permanents, qualifié, suffisant et disponible notamment des enseignants ayant rang magistral dans les filières sollicitées. Il est important de respecter le ratio d'encadrement défini entre les enseignants disponibles et les étudiants inscrits concomitamment à l'institution de tutelle et à l'IPES. Au moins 70 d'enseignants des IPES doivent être permanents dans ces Instituts.

**Des échanges des étudiants et des enseignants**

Le contrat de tutelle doit faire ressortir les modalités mutuelles d'échanges des étudiants inscrits dans les filières concernées. Il en est de même pour les enseignants de rang magistral et les enseignants technologues de ces institutions. Les travaux de recherche sont soumis au régime de codirection impliquant les enseignants de l'Institution de tutelle et l'IPES.

**Du suivi et de l'évaluation des étudiants**

L'Institution de tutelle doit s'engager à suivre les étudiants de l'IPES tout le long

de leur formation. À ce titre, toute évaluation académique et professionnelle des étudiants de l'IPES fait l'objet d'une supervision de l'Institution de tutelle et de l'entreprise retenue pour la formation en alternance, conformément aux dispositions réglementaires en vigueur. Les procès-verbaux des examens finaux dans filières de tutelle font l'objet d'un rapport spécifique adressé au Ministre de l'Enseignement Supérieur.

#### **Des infrastructures d'accueil et de formation**

L'IPES sollicitant une tutelle académique doit disposer des infrastructures viables et propices à une formation de qualité notamment des salles de classe aux normes académiques, des laboratoires viables, complets et adéquats ainsi que des ateliers équipés en nombre suffisant, et de bibliothèques, restaurants, installations sportives et culturelles équipées, des sanitaires et une infirmerie. Des ressources humaines et financières

L'institution de tutelle doit s'assurer que l'IPES dispose des ressources humaines propres, permanentes, qualifiées et suffisantes (autre que les enseignants) notamment le personnel administratif, technique et spécialisé dans l'encadrement pédagogique des étudiants. L'IPES doit aussi apporter la preuve de sa capacité financière à assurer la formation dans les filières concernées.

#### **De la discipline et de l'éthique**

La discipline et l'éthique consacrées par la réglementation et les usages en vigueur dans le système de l'Enseignement Supérieur s'appliquent aussi bien aux étudiants qu'aux enseignants dans le cadre de l'exécution de leurs activités académiques.

#### **Des diplômes**

L'Institution de tutelle académique est le garant de la crédibilité et de la sécurité des diplômes nationaux de l'IPES concerné. À ce titre, les jurys de délibération pour l'obtention des diplômes professionnels présidés par les enseignants de rang magistral, doivent faire l'objet d'un rapport circonstancié adressé au Ministre de l'Enseignement Supérieur.

Tout diplôme délivré par un IPES doit être revêtu de la co-signature de son promoteur et du chef de l'Institution de tutelle académique.

#### **III- Les modalités d'exercice de la tutelle académique**

Les modalités d'exercice de tutelle académique d'une Université d'État doivent

être consignées dans un contrat dûment signé contenant les charges de l'une et l'autre partie.

À cet effet, l'Université de tutelle doit, sous la supervision du Ministre de l'Enseignement Supérieur, assurer le contrôle des activités académiques des Institutions Privées d'Enseignement Supérieur à travers :

- les missions d'information ;
- les missions d'inspection et d'évaluation des programmes académiques ;
- les commissions académiques et ou scientifiques consultatives prévues par la réglementation en vigueur ;
- les comités techniques mis en place à cet effet.

#### **IV- Des conditions d'exercice de la tutelle académique**

L'Université de tutelle doit disposer des enseignements, au sein des départements facultaires, dans les filières ou les spécialistes sollicités par l'IPES. En outre, elle doit s'assurer que cet IPES exerce ses activités conformément à la réglementation en vigueur et dans le cadre de l'éthique et de la déontologie universitaires.

L'exercice de la tutelle académique impose l'implication directe de l'Université d'État dans les négociations et la signature des accords de partenariat entre cet IPES et toute autre institution universitaire étrangère dans le respect des normes universitaires en vigueur. À ce titre, les Universités d'État doivent veiller à la stricte application des règles régissant la nature et l'effectivité des accords existants.

Le nombre de tutelles académiques exercées par une Université d'État doit être lié à la disponibilité de ses ressources humaines, matérielles et infrastructurelles de même qu'il doit tenir compte du ratio d'encadrement des étudiants.

#### **V- Des dispositions diverses**

- a) Le nombre de tutelles exercées par une Université d'État et la qualité de celles-ci feront désormais l'objet d'une évaluation stricte des services techniques du Ministère de l'Enseignement Supérieur. Un rapport négatif pourrait entraîner le retrait de l'autorisation d'assurer les tutelles académiques ;
- b) Tout contrat de tutelle académique est soumis au visa préalable du Ministre de l'Enseignement Supérieur ;

- c) L'exercice de la tutelle académique sur un IPES fait l'objet d'un appui semestriel circonstancié adressé à Monsieur le Ministre de l'Enseignement Supérieur ;
- d) Le Ministre de l'Enseignement Supérieur se réserve le droit de procéder à une suspension ou à l'annulation, selon le cas, de toute tutelle académique non conforme aux dispositions de la présente circulaire.

J'attache du prix à la saine et stricte application des dispositions contenues dans la présente circulaire et visant à promouvoir une démarche qualité dans l'enseignement supérieur.

Yaoundé, le 22 octobre 2013  
LE MINISTRE DE L'ENSEIGNEMENT SUPÉRIEUR,  
**(é) Jacques FAME NDONGO**

**Ampliations :**

- CAB/MINESUP ;
- SG/MINESUP ;
- Chefs des Institutions Universitaires ;
- Promoteurs des IPES ;
- IGA, IGS ;
- Toutes les Directions ;
- Chrono - Archives.

**ARRETE N°006/0014/MINESUP/DDES DU 02 FEVRIER 2006 PORTANT CREATION, REGIME DES ETUDES ET DES EVALUATIONS DE LA LICENCE PROFESSIONNELLES DANS LES UNIVERSITES D'ETAT ET LES INSTITUTIONS PRIVEES D'ENSEIGNEMENT SUPERIEUR DU CAMEROUN.**

**LE MINISTRE DE L'ENSEIGNEMENT SUPERIEUR,**

- Vu la Constitution ;
- Vu la Loi n°005 du 16 avril 2001 portant orientation de l'Enseignement Supérieur ;
- Vu le Décret n°2004/142 du 8 décembre 2004 portant organisation du Gouvernement ;
- Vu le Décret n°2005/142 du 29 avril 2005 portant organisation du Ministère de l'Enseignement Supérieur ;
- Vu le Décret n° 93/026 du 19 janvier 1993 portant création d'Universités ;
- Vu le Décret n° 93/027 du 19 janvier 1996 portant dispositions communes aux Universités, modifiées par le décret n°2005/342 du 10 septembre 2005 ;
- Vu le Décret n°2001/832/ PM du 19 septembre 2001 fixant les règles communes applicables aux Institutions Privées d'Enseignement Supérieur ;
- Vu l'Arrêté n°99/005/MINESUP/DDES du 16 novembre 1999 portant dispositions applicables à l'organisation des enseignements et des évaluations dans les Université d'Etat,

**ARRETE :**

**CHAPITRE I- DISPOSITIONS GENERALES**

**Article 1<sup>er</sup>.**- Le présent arrêté porte création, régime des études et des évaluations de la Licence professionnelle dans les Université d'Etat et les Institutions Privée d'Enseignement Supérieur habilitées du Cameroun. Il fixe les principes de son organisation et de sa mise en œuvre.

**Article 2.**- La Licence professionnelle est un diplôme de l'Enseignement Supérieur Sanctionnant des études dans les domaines du savoir, du savoir être et du savoir-faire, de niveau Baccalauréat ou *General Certificate of Education Advanced Level* plus trois (03) années académiques ou six semestres (06).

**Article 3.- 1)** La Licence professionnelle vise l'insertion professionnelle. Elle porte la dénomination de la filière correspondant au secteur professionnel concerné.

**2)** Les Universités d'Etat et les Institutions Privées d'Enseignement Supérieur habilitées délivrent les Licences professionnelles suivantes :

- la Licence professionnelle de Management des Entreprises Touristiques et

Hôtelières ;

- la Licence professionnelle de Guide Touristique National ;
- la Licence professionnelle de Création et Management des Entreprises Touristiques et Hôtelières.

**3)** D'autres Licences professionnelles peuvent être délivrées par les Universités d'Etat et les Institutions Privées d'Enseignement Supérieur habilitées, par arrêté du Ministre chargé de l'Enseignement Supérieur.

**Article 4.-** La Licence professionnelle porte mention de la filière, de la spécialité et/ou de l'option professionnelle conforme à la formation suivie par son titulaire. Elle atteste que le diplômé est apte à tenir les emplois du niveau de compétence requis dans le domaine concerné.

**Article 5.- 1)** L'admission à la formation conduisant à la Licence professionnelle se fait par voie sélective.

**2)** Des textes particuliers du Ministre de l'Enseignement Supérieur définiront, selon les cas, les critères et/ou les modalités de sélection.

## CHAPITRE II- REGIME DES ETUDES

**Article 6.- 1)** Les études en vue de l'obtention de la Licence professionnelle durent deux (02) semestres.

**2)** Toutefois, certaines filières peuvent nécessiter une (01) année de préparation ou de mise à niveau, sans modification de la base de correspondance académique fixée à l'article 2 ci-dessus.

**3)** Un texte particulier du Ministre chargé de l'enseignement supérieur précise, en tant que de besoin, les formations visées à l'alinéa (2) du présent article.

**Article 7.- 1)** Les études en vue de l'obtention de la Licence professionnelle sont organisées en filières, spécialités et options.

**2)** Une filière est constituée par les spécialités du même domaine d'activité professionnelle. Toutefois, une filière peut ne pas comporter de spécialité, selon les exigences de la profession.

**3)** Une spécialité correspond à un groupement de matière formant à un profil d'emploi requis par le marché du travail. 4°/ Une spécialité peut comporter des options.

**Article 8.- 1)** La formation en vue de l'obtention de la Licence professionnelle

se fait en alternance, soit 50% en milieu universitaire et 5% en milieu professionnel.

Elle comporte :

- des enseignements transversaux portant sur les disciplines générales et professionnelles ;
- des enseignements de spécialité portant sur les domaines et aptitudes propres à la filière ;
- la formation en milieu professionnel.

**2)** Les enseignements sont organisés en Unités de Valeur (UV), en modules et sont dispensés sous forme de Cours Théoriques, de Travaux Dirigés (TD), de Travaux Pratiques (TP), et sous forme de tutorat.

**Article 9.- 1)** Une unité de valeur comporte un ou plusieurs enseignements ; un module comporte deux à quatre unités de valeur au moins et cinq unités de valeur au plus.

**2)** Le nombre de modules est fixé à 2 au moins et à 4 au plus.

**3)** Le volume horaire d'une unité de valeur est de 30 heures au moins et de 50 heures au plus.

**4)** Toutefois, le volume indiqué à l'alinéa (3) du présent article peut être porté à plus de 50 heures selon les exigences spécifiques de certaines professions.

**Article 10.-** La formation en milieu professionnel vise à compléter la formation en milieu universitaire par l'expérience des pratiques professionnelles correspondant aux compétences requises et acquises. Elle permet également d'acquérir des qualités de rationalité, des attitudes, des comportements et de développer le sens des responsabilités par l'adaptation progressive aux exigences de l'emploi

**Article 11.-** La recherche des entreprises ou établissements d'accueil de l'étudiant et la négociation du contenu de la formation sont effectuées conjointement par l'étudiant et les responsables de son établissement.

**Article 12.-** La formation en milieu professionnel est sanctionnée par un rapport de stage présenté devant un jury constitué à cet effet.

## CHAPITRE III : DES PROGRAMMES

**Article 13.-** Les programmes des enseignements de la formation conduisant à l'obtention de la Licence professionnelle, présentés par filière, par spécialité, par option le cas échéant, font l'objet d'un texte particulier du Ministre chargé de

l'Enseignement Supérieur.

**Article 14.-** L'ouverture effective d'une formation en Licence professionnelle dans un établissement public ou privé pour une filière, une spécialité ou une option donnée, ne peut intervenir qu'à la suite d'un texte particulier du Ministre chargé de l'Enseignement Supérieur arrêtant les programmes des enseignements correspondants.

#### CHAPITRE IV : DES EVALUATIONS

**Article 15.- 1)** Les unités de valeur sont notées de 0 à 20.

**2)** Nul ne peut être admis à unité de valeur s'il n'a obtenu une moyenne des notes au moins égales à 10 sur 20 pour l'ensemble des évaluations de l'U.V.

**3)** Toute note inférieure à 08 sur 20 est éliminatoire.

**4)** La compensation entre les unités de valeur d'un même module est subordonnée à l'obtention d'une note au moins égale à 08 sur 20 dans l'U.V. à compenser.

**Article 16.- 1)** A l'exception des unités de valeur constitutives du module de formation en milieu professionnel, chaque unité de valeur est évaluée comme suit :

- contrôle continu : 30% des points ;
- examen écrit : 20% des points ;
- examen pratique : 50% des points.

**2)** La note de contrôle continu comprend les notes concernant : -la participation aux travaux dirigés et pratiques :

- les devoirs surveillés ;
- les interrogations écrites ou orales ;
- les exposés ;
- les projets.

**3)** Le module de formation en milieu professionnel comporte au moins deux unités de valeur dont l'une est consacrée à l'expérience en entreprise et l'autre au rapport de fin de séjour en milieu professionnel et à sa soutenance.

**Article 17.- 1)** Les notes de contrôle continu sont de la compétence de chaque enseignement habilité qui dispense le cours correspondant. Il est exigé au moins une note de contrôle continu par unité de valeur.

**2)** Les évaluations visées à l'alinéa ci-dessus et toutes les activités concourant à la validation de l'année sont organisées sous la responsabilité de l'Université

concernée.

**Article 18.- 1)** L'admission au diplôme de Licence professionnelle compte sur 100 points répartis comme suit :

- les notes des évaluations des enseignements théoriques (10%) des points ;
- les notes des évaluations des enseignements pratiques (20%) des points ;
- les notes des évaluations des examens théoriques semestriels (20%) des points ;
- les notes de rapport de stage (10%) des points ;
- les notes des évaluations des enseignements professionnels (40%) des points.

**2)** Pour être déclaré admis, le candidat doit avoir une moyenne au moins égales à 10 sur 20 dans l'ensemble des évaluations théoriques et dans l'ensemble des évaluations pratiques.

**Article 19.- 1)** Seuls les établissements publics et les Institutions Privées d'Enseignement Supérieur ayant reçu l'autorisation du Ministre chargé de l'Enseignement Supérieur peuvent organiser des formations préparant à la Licence professionnelle.

**2)** Pour les Institutions Privées d'Enseignement Supérieur (IPES) non encore homologuées mais autorisées à préparer à la Licence professionnelle, les évaluations sont supervisées par l'Etablissement de l'Université d'Etat qui en assure la tutelle.

#### CHAPITRE V : DISPOSITIONS FINALES

**Article 20.-** Le présent arrêté qui modifie et complète certaines dispositions de l'article 24 de l'arrêté n°99/0055/MINESUP/DDES du 16 novembre 1999, abroge toutes dispositions antérieures contraires.

**Article 21.-** Le Vice-Chancellor, les Recteurs et des Universités d'Etat et le Directeur du Développement de l'Enseignement Supérieur sont chargés, chacun en ce qui le concerne, de l'exécution du présent arrêté qui sera enregistré puis publié au Journal Officiel en français et en anglais./-

Yaoundé, le 02 février 2006

LE MINISTRE DE L'ENSEIGNEMENT SUPERIEUR,

**(é) Jacques FAME NDONGO**

**ARRETE N° 16/0521/MINESUP/SG/DAUQ/DAJ/DU 21 JUIN 2016 FIXANT  
L'ORGANISATION DES FORMATIONS CONDUISANT A LA DELIVRANCE DU DIPLOME  
DE MASTER PROFESSIONNEL DANS L'ENSEIGNEMENT SUPERIEUR AU CAMEROUN.**

**LE MINISTRE DE L'ENSEIGNEMENT SUPERIEUR,**

- Vu** la Constitution ;
- Vu** la Directive n° 01/06-UEAC-019-CM-14 du 11 mars 2006 portant application du système LMD (Licence, Master, Doctorat) dans les Universités et Établissements d'enseignement supérieur de l'espace CEMAC ;
- Vu** la Directive n°02/06-UEAC-019-CM-14 du 11 mars 2006 portant organisation des études universitaires dans l'espace CEMAC dans le cadre du système LMD ;
- Vu** la Loi n° 2001/005 du 16 avril 2001 portant Orientation de l'Enseignement Supérieur ;
- Vu** le Décret n°2011/408 du 09 décembre 2011 portant organisation du Gouvernement ;
- Vu** le Décret n° 2012/433 du 1<sup>er</sup> octobre 2012 portant organisation du Ministère de l'Enseignement Supérieur ;
- Vu** le Décret n° 93/026 du 19 janvier 1993 portant création d'Universités ;
- Vu** le Décret n° 2008/280 du 09 Août 2008 portant création de l'Université de Maroua ;
- Vu** le Décret n°2010/371 du 14 décembre 2010 portant création de l'Université de Bamenda ;
- Vu** le Décret n°2005/383 du 17 octobre 2005 fixant les règles financières applicables aux Universités ;
- Vu** le Décret n°93/027 du 19 janvier 1993 portant Dispositions communes aux Universités modifié et complété par le décret n°2005/342 du 10 septembre 2005 ;
- Vu** le Décret n°2001/832/PM du 19 septembre 2001 fixant les règles communes applicables aux Institutions Privées d'Enseignement Supérieur ;
- Vu** l'Arrêté n°99/0055/MINESUP/DDES du 16 novembre 1999 portant dispositions générales applicables à l'organisation des enseignements et des évaluations dans les Universités d'Etat du Cameroun ;
- Vu** l'Arrêté n°6/0014/MINESUP/DDES du 02 février 2006 portant création, régime des études et des évaluations de la Licence Professionnelles dans les Universités d'Etat et les Institutions Privées d'Enseignement Supérieur du Cameroun,

**ARRETE :**

**CHAPITRE I : DES DISPOSITIONS GENERALES**

**Article 1<sup>er</sup>.**- Le présent arrêté porte organisation et régime des études des formations conduisant à la délivrance du master professionnel dans les Universités d'Etat et dans les Institutions Privées d'Enseignement Supérieur homologuées du Cameroun.

**Article 2.- 1)** Le master professionnel est un diplôme de l'enseignement supérieur conférant à son titulaire le grade universitaire de master.

**2)** Il sanctionne les compétences dans les domaines du savoir, du savoir-faire et du savoir-être de niveau Licence ou diplôme équivalent, plus quatre (04) semestres d'enseignement de trente (30) crédits chacun. Les deux premiers semestres de master correspondent à la première année de master (M1) et les deux derniers à la deuxième année de master (M2).

**3)** Il est organisé par domaine, mention et spécialité sous la forme de parcours de formation initiale et/ou continue.

**Article 3.-** Le master professionnel assure l'acquisition des compétences techniques et pratiques requises, et vise le développement de la professionnalisation des études supérieures et les possibilités d'insertion rapide du diplômé dans le tissu socio-économique.

**Article 4.- 1)** Les Universités d'Etat et les Institutions Privées d'Enseignement Supérieur homologuées délivrent des masters professionnels.

**2)** Les Institutions Privées d'Enseignement Supérieur homologuées peuvent signer à cette même fin des conventions avec d'autres institutions ou établissements d'enseignement supérieur étrangers.

**3)** Le diplôme de master est accompagné d'une annexe descriptive appelée « supplément au diplôme » qui porte la mention de l'établissement ou des établissements qui l'ont délivré.

**CHAPITRE II : DES CONDITIONS D'ACCES AU MASTER**

**Article 5.- 1)** La formation en master est ouverte à toute personne sans distinction de nationalité justifiant des conditions requises d'accès et se soumettant aux conditions d'inscriptions administrative et pédagogique de l'Institution d'Enseignement Supérieure.

**2)** L'admission à la formation conduisant au Master professionnel se fait par voie de sélection.

## Article 6.-

1) Peut s'inscrire en première année de master, le candidat titulaire :

- d'un diplôme de licence dans le domaine compatible avec celui du master sollicité ;
- d'un diplôme admis en dispense ou en équivalence, en application de la réglementation en vigueur ;
- d'une attestation de validation des acquis professionnels jugée équivalente à la licence et délivrée par l'autorité compétente.

2) Peut s'inscrire en deuxième année de master, le candidat ayant capitalisé les 60 crédits alloués à la formation en Master I.

3) Pour les candidats ayant entamé dans les années antérieures des études de master et/ou justifiant de validation d'acquis professionnels, l'admission à un semestre donné est accordée après évaluation des acquis pédagogiques et professionnels capitalisables par la commission compétente de l'institution.

4) Un texte particulier du Chef de l'Institution d'Enseignement Supérieur, pris après avis du Conseil d'Administration ou de l'instance en tenant lieu, précise les modalités de sélection des candidats au master, des enseignants pouvant intervenir dans les formations de master professionnel ainsi que les modalités de rémunération de ceux-ci.

## CHAPITRE III : DES PROGRAMMES

**Article 7.-** L'ouverture effective d'une formation en master professionnel dans un établissement public ou privé pour une filière, une spécialité ou une option donnée, ne peut intervenir qu'à la suite d'un texte particulier du Ministre chargé de l'Enseignement Supérieur arrêtant les programmes des enseignements correspondants, et validant les acteurs et actions impliqués.

**Article 8.-** 1) Les programmes sont co-construits par les Universités, les milieux socio-professionnels, et, le cas échéant, les collectivités territoriales décentralisées.

2) Les programmes sont co-construits sur la base d'un référentiel qui formalise les objectifs attendus en termes de connaissances, savoirs et compétences visés.

3) Les programmes d'enseignement sont arrêtés par le Ministre chargé de l'Enseignement Supérieur.

4) Les programmes font l'objet d'une évaluation tous les 05 ans et peuvent donner lieu à la révision ou à la suspension de la formation dans les mêmes conditions

qu'à l'alinéa (1) du présent article.

## CHAPITRE IV : DU REGIME DES ETUDES

**Article 9.-** Les études de master professionnel sont structurées en semestres. La durée de la formation en vue de l'obtention du master professionnel est de quatre (04) semestres après l'obtention de la licence.

### Article 10.-

1) Les formations sont organisées dans le cadre des parcours types de formation.

2) Chaque parcours type de formation comporte nécessairement des unités d'enseignement professionnel. Il se compose d'unités d'enseignement obligatoires et d'unités d'enseignement optionnelles fixées par l'Université ou l'établissement d'enseignement supérieur.

3) Les UE sont dispensées sous forme de cours magistraux (CM), travaux dirigés (TD), travaux pratiques (TP), stages et immersions professionnels (SIP).

4) La formation de master doit se faire en alternance entre l'Université et le milieu socio-professionnel à raison de 60 % en milieu professionnel et 40 % en milieu universitaire.

5) Les enseignements doivent par ailleurs être assurés au moins pour 25% de leur volume global par des professionnels exerçant leur activité principale dans le secteur correspondant.

### Article 11.-

1) Chaque Unité d'enseignement a une valeur définie en nombre de crédits.

2) Le nombre de crédits est fixé sur la base de la charge totale du travail requise de la part de l'étudiant.

3) Il doit être tenu compte de l'ensemble de l'activité exigée de l'étudiant et, notamment, du volume et de la nature des enseignements dispensés, du travail personnel requis, des stages, mémoires, projets et autres activités individuelles ou collectives.

4) Le nombre de crédits affectés à chaque UE est fixé sur la base de trente (30) crédits pour l'ensemble des unités d'enseignement d'un semestre. Ce nombre est réparti entre les différents éléments constitutifs de l'UE selon le parcours type de formation.

5) La valeur du crédit est 10 heures.

**Article 12.- 1)** Le Master est placé sous la responsabilité pédagogique d'un enseignant de rang magistral de la spécialité assisté d'un conseil pédagogique.

**2)** Le responsable pédagogique du master perçoit une indemnité fixée par le chef de l'institution après avis du Conseil d'Administration ou de Direction.

**Article 13.-** Des modalités pédagogiques spéciales prenant en compte les besoins particuliers des candidats engagés dans la vie professionnelle, des candidats handicapés ou des candidats sportifs de haut niveau, sont fixées par décision du chef de l'Institution d'Enseignement Supérieur.

#### CHAPITRE V : DES EVALUATIONS

**Article 14.- 1)** L'évaluation des aptitudes et des connaissances du candidat est faite de manière continue et régulière et porte sur des enseignements théoriques, des enseignements pratiques, des stages et immersions en milieux socio-professionnels et est clôturée par un examen terminal.

**2)** Les modalités de cette évaluation varient en fonction de chaque parcours type de formation. Elles sont fixées par le conseil pédagogique de cette formation.

**3)** L'évaluation du module de formation en milieu professionnel porte sur trois (03) objets : le Projet, le Cahier de Stage et le Mémoire professionnel.

**4)** Pour être déclaré admis, le candidat doit avoir capitalisé les 120 crédits alloués à la formation en Master I et II.

#### CHAPITRE VI : DISPOSITIONS FINALES

**Article 15.-** Des textes particuliers du ministre en charge de l'Enseignement Supérieur peuvent en tant que de besoin compléter le présent arrêté.

**Article 16.-** Le présent arrêté abroge toutes dispositions antérieures contraires.

**Article 17.-** Les Vice-Chancellors, les Recteurs des Universités d'Etat, les Responsables des Institutions Privées d'Enseignement Supérieur homologuées, le Directeur des Accréditations Universitaires et de la Qualité et le Directeur du Développement de l'Enseignement Supérieur sont chargés, chacun en ce qui le concerne, de l'exécution du présent arrêté qui sera enregistré et publié, puis inséré au Journal Officiel en français et en anglais./-

Yaoundé, le 21 juin 2016

LE MINISTRE DE L'ENSEIGNEMENT SUPERIEUR,

(é) **Jacques FAME NDONGO**

### DECISION N°0608/MINESUP/DDES DU 29 NOVEMBRE 2006 FIXANT LES CONDITIONS D'OUVERTURE DES FORMATIONS CONDUISANT A LA LICENCE PROFESSIONNELLE DANS LES INSTITUTIONS PRIVEES D'ENSEIGNEMENT SUPERIEUR.

LE MINISTRE DE L'ENSEIGNEMENT SUPERIEUR,

- Vu la Constitution ;
- Vu la Loi n°005 du 16 avril 2001 portant orientation de l'Enseignement Supérieur ;
- Vu le Décret n°2004/320 du 08 décembre 2004 portant organisation du Gouvernement ;
- Vu le Décret n°2004/322 du 08 décembre 2004 portant formation du Gouvernement, modifié et complété par le décret n°2006/308 du 22 septembre 2006 portant réaménagement du Gouvernement ;
- Vu le Décret n°2005/142 du 29 avril 2005 portant organisation du Ministère de l'Enseignement Supérieur ;
- Vu le Décret n°2001/832/PM du 19 septembre 2001 fixant les règles communes applicables aux institutions privées d'Enseignement Supérieur ;
- Vu l'Arrêté n°073/CAB/PM du 6 décembre 2001 fixant l'organisation et les modalités de fonctionnement de la Commission nationale de l'Enseignement Supérieur Privé ;
- Vu l'Arrêté n°01/0096/MINESUP du 07 décembre 2001 fixant les conditions de création et de fonctionnement des institutions Privées d'Enseignement Supérieur ;
- Vu l'Arrêté n°093/MINESUP du 5 décembre 2003 fixant les conditions de création et d'ouverture des Institutions Privées d'Enseignement Supérieur préparant aux diplômes étrangers ;
- Vu l'Arrêté n°06/0014/MINESUP/DDES du 02 février 2006 portant création, régime des études et des évaluations de la licence professionnelle dans les Universités d'Etat et les Institutions Privées d'Enseignement Supérieur du Cameroun ;
- Considérant les recommandations de la Commission Nationale de l'Enseignement Supérieur Privé en date du 05 octobre 2006,

#### DÉCIDE :

**Article 1<sup>er</sup>.**- La présente décision fixe les conditions d'ouverture de la licence professionnelle dans les Institutions Privées d'Enseignement Supérieur (IPES).

**Article 2.**- La licence professionnelle est ouverte aux candidats titulaires d'un

diplôme national sanctionnant deux (02) années d'enseignement supérieur validées (DEUG, DUT, BTS, HND, DSEP, DEUP) ou titre équivalent :

**Article 3.-** Les études en vue de l'obtention de la licence professionnelle durent 2 semestres.

**Article 4.-** Le Diplôme de licence professionnelle préparé par les IPES est délivré soit par: une Université d'État assurant la tutelle académique de l'IPES concernée :

- une IPES homologuée ;
- une Université étrangère dans le cadre des conventions concernant les diplômes étrangers.

**Article 5.-** : L'ouverture des formations destinées aux licences professionnelles est subordonnée à l'autorisation préalable du Ministre chargé de l'Enseignement Supérieur, après avis de la Commission Nationale de l'Enseignement Supérieur Privée.

**Article 6.-** Toute IPES sollicitant l'ouverture des licences professionnelles doit présenter un dossier comprenant 4 volets:

**1) un volet administratif constitué des pièces ci-après :**

- une demande timbrée du promoteur ou de son représentant, précisant les motivations des formations envisagées, selon le formulaire fourni par le Ministère chargé de l'Enseignement Supérieur ;
- un extrait du bulletin n°3 du casier judiciaire du promoteur ou de son représentant, datant de moins de trois (3) mois ;
- une copie certifiée conforme de l'acte de naissance du promoteur ou de son représentant ;
- une photocopie certifiée conforme de la carte nationale d'identité ou du passeport du promoteur ou de son représentant ;
- éventuellement, une photocopie certifiée conforme du permis de séjour en cours de validité du promoteur ou de son représentant ;
- un curriculum vitae détaillé du promoteur ou de son représentant ;
- les effectifs envisagés par filière.

**2) un volet académique faisant ressortir :**

- la liste nominative et les qualifications des enseignants, par matière, pressentis pour dispenser les enseignements dans cette formation;
- les projets de programmes approuvés par l'institution qui en assure la tutelle académique;

- les accords de partenariat avec les milieux socioprofessionnels assurant la formation professionnelle;
- une convention spécifique relative à la licence professionnelle, signée avec l'Université assistant au plan technique la tutelle académique.

**3) un volet infrastructurel constitué de :**

- une copie certifiée conforme du permis de bâtir le cas échéant;
- un dossier d'expertise technique des locaux dressé par un ingénieur-conseil;
- un contrat de bail enregistré d'une durée minimum de 2 ans;
- le descriptif des structures d'accueil relatives aux filières de formation concernées;
- une liste d'équipements didactiques relatifs aux filières de formation concernées.

**4) un volet financier comprenant :**

- une attestation de compte bancaire de l'Institution distincte du (des) compte (s) bancaire (s) personnels (s) du promoteur et créateur d'une somme au moins égale à six (6) mois de salaire de l'ensemble du personnel enseignant de l'institution assortie du relevé de compte y relatif;
- un compte prévisionnel du fonctionnement de la formation de licence professionnelle.

**Article 7.-** Le Président de la Commission Nationale de l'Enseignement Supérieur Privé et le Directeur du Développement de l'Enseignement Supérieur sont chargés, chacun en ce qui le concerne, de l'exécution de la présente décision qui sera enregistrée et communiquée partout où besoin sera.

Yaoundé, le 29 novembre 2006

LE MINISTRE DE L'ENSEIGNEMENT SUPÉRIEUR,

**(é) Jacques FAME NDONGO**



# **DONNÉES STATISTIQUES DES IPES**

**CARTES ET GRAPHIQUES**

## POURCENTAGE DES IPES PAR REGION

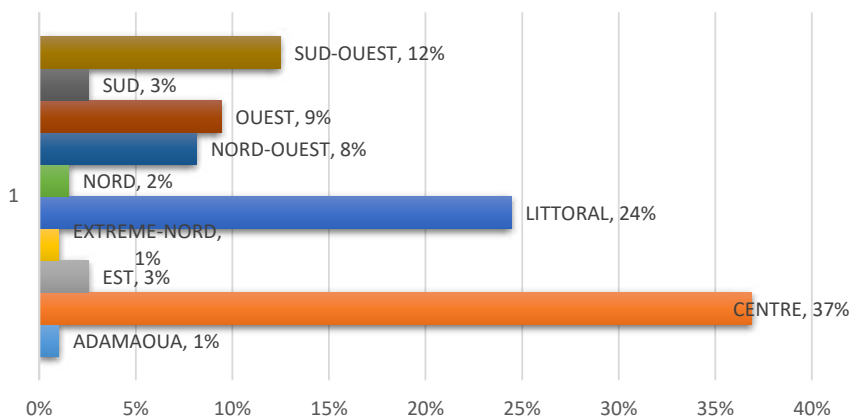

La présente figure donne les répartitions régionales, en pourcentage, des IPES existants sur le triangle national. Elle montre que la région du Centre qui a 37% des IPES vient en tête, suivie de celles du Littoral et du Sud-Ouest qui ont respectivement 24% et 12% des IPES ouverts. De même, les régions de l'Adamaoua, de l'Extrême-Nord et du Nord tiennent la queue avec respectivement 1%, 1% et 2% des IPES sur le territoire national.

## Pourcentage des autorisations d'ouverture des IPES par année dans la région de l'Adamaoua

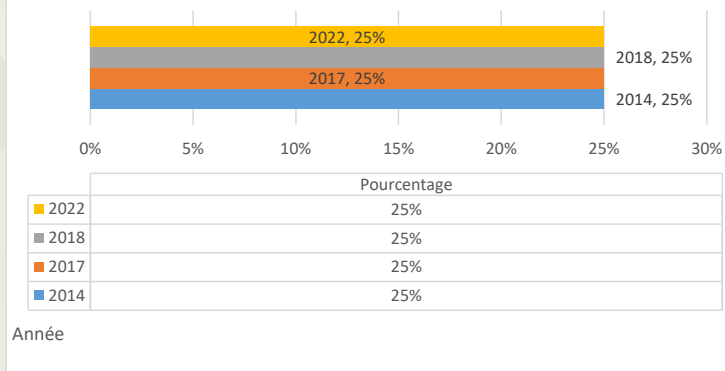

La figure ci-dessus montre que la région de l'Adamaoua a connu sa première IPES en 2014, trois années plus tard, soit 2017, la deuxième IPES a été autorisée suivie de la troisième en 2018. La dernière ouverture est autorisée en 2022, soit quatre années plus tard.

## Pourcentage des autorisations d'ouverture des IPES dans la région du centre par année

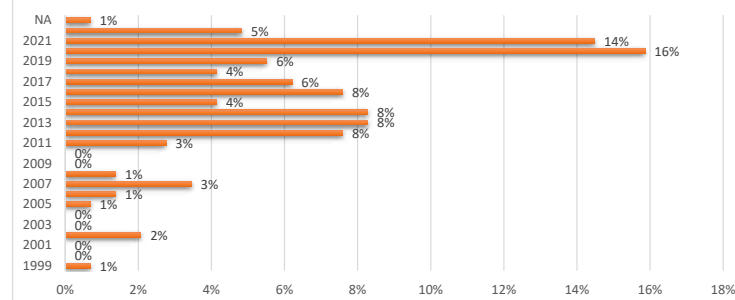

La région du Centre a été la première région à avoir, officiellement un Institut Privé d'Enseignement Supérieur (1999). Toutefois, les années 2000, 2001, 2003, 2004, 2009 et 2010 n'ont pas connu d'ouverture d'IPES dans cette région, soit six années sur les vingt-trois. L'évolution moyenne des ouvertures demeure positive, soit 9% en valeur relative. Ce qui signifie que l'ouverture des Instituts Privés d'Enseignement Supérieur connaît une évolution en hausse de 9% dans la région : c'est la première plus forte évolution parmi les dix régions. En outre, le nombre moyen d'IPES créés par an est d'environ six (6,30 en valeur absolue). Ainsi la région du Centre reste la première en nombre moyen d'IPES ouverts par année.

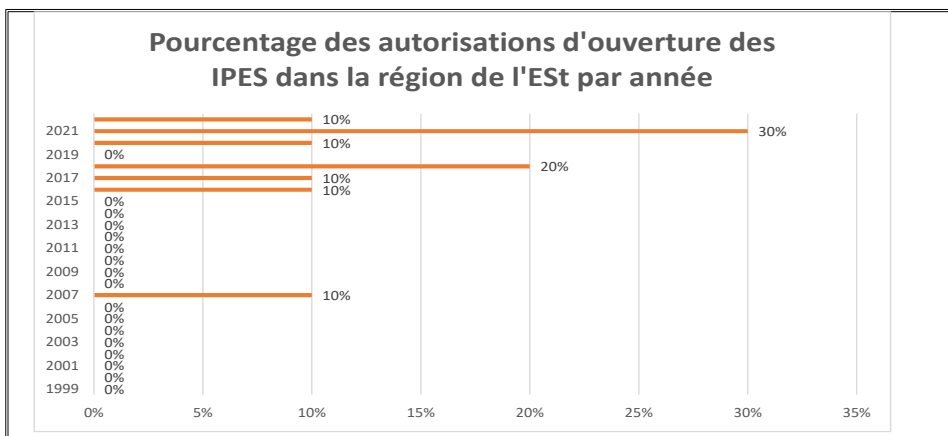

La figure ci-dessus montre que la région de l'Est a connu à ce jour sept ouvertures d'IPES sur la période étudiée, soit les années 2007, 2016, 2017, 2018, 2020, 2021 et 2022. Toutefois, l'évolution moyenne reste nulle.

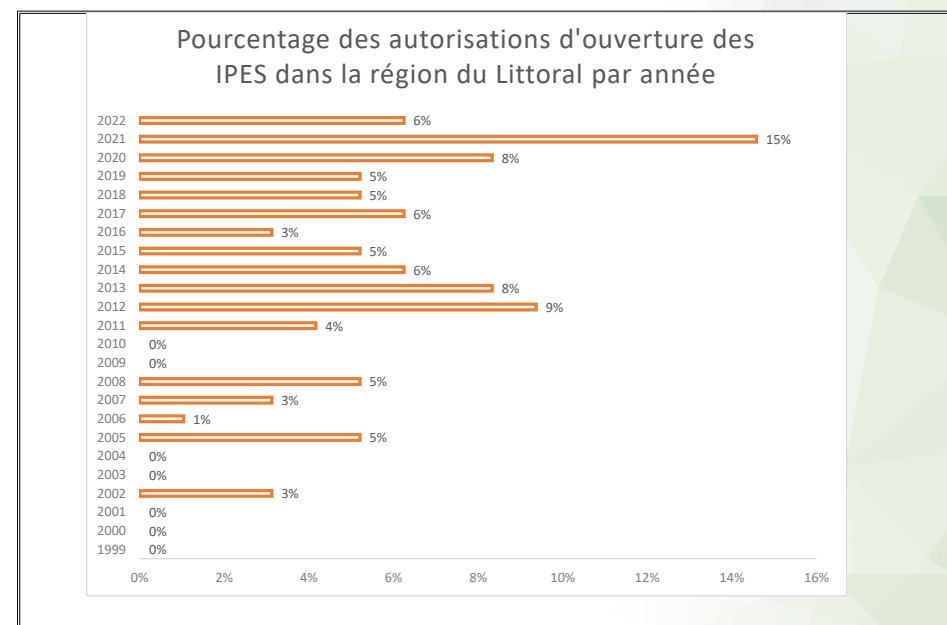

La région du Littoral demeure la deuxième en nombre d'IPES autorisés, après la région du Centre. La première IPES a été autorisée officiellement en 2002. Cependant, les années 1999, 2000, 2001, 2003, 2004, 2009 et 2010 n'ont pas connu d'ouverture d'IPES dans cette région, soit sept années sur les vingt-trois. L'évolution moyenne des ouvertures demeure positive, soit 3% en valeur relative. Ce qui signifie que l'ouverture des Instituts Privés d'Enseignement Supérieur connaît une évolution en hausse de 3% dans la région : c'est la deuxième plus forte évolution parmi les dix régions. En outre, le nombre moyen d'IPES créé par an est d'environ quatre (4,17 en valeur absolue). Ainsi la région du Littoral reste la deuxième en nombre moyen d'IPES ouverts par année.

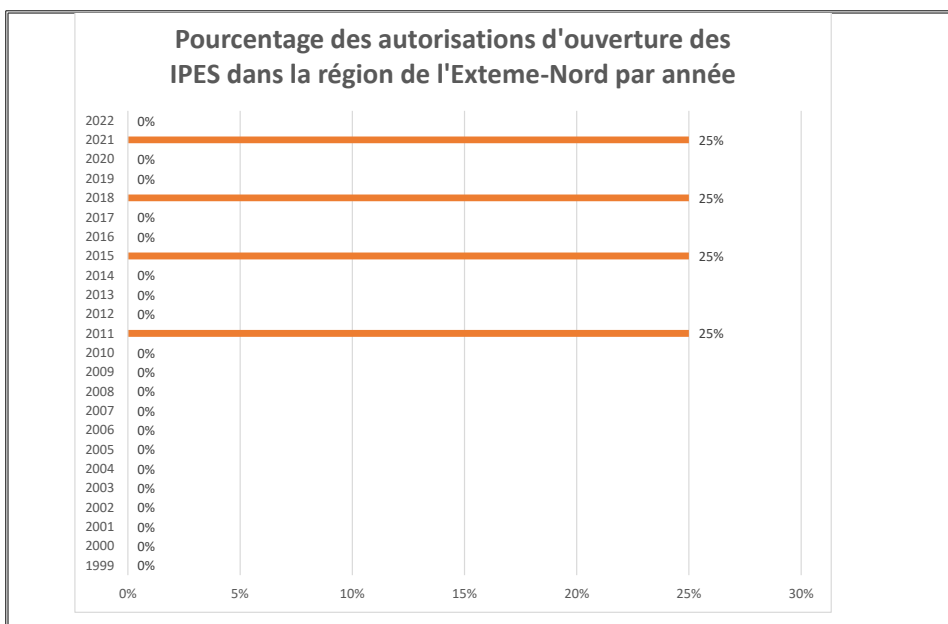

La figure ci-dessus montre que la région de l'Est possède à ce jour quatre IPES dont la première date d'ouverture est 2011 suivie respectivement de 2015, 2018 et 2021. Toutefois, l'évolution moyenne reste nulle sur la période considérée 1999-2022.

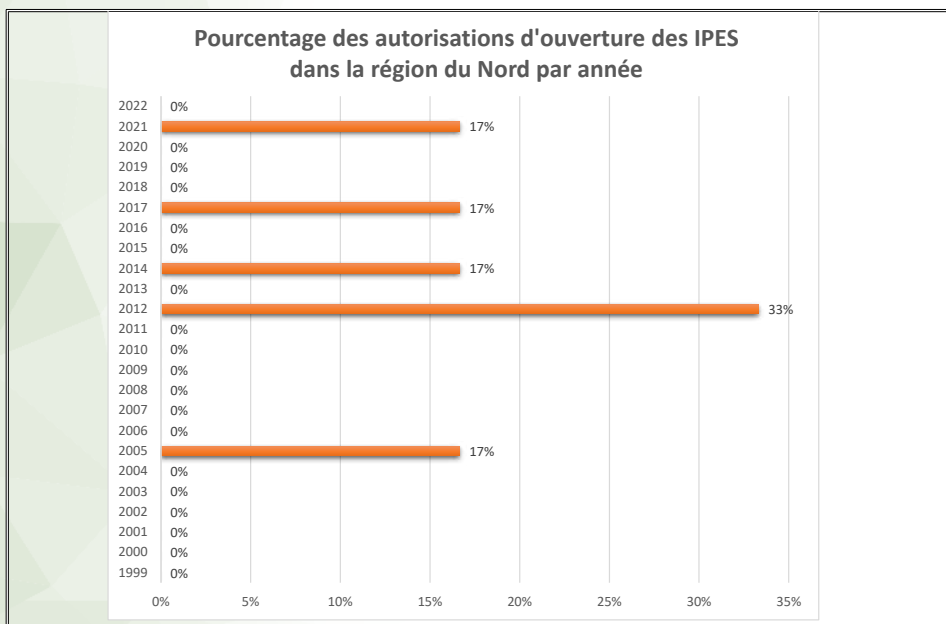

La figure ci-dessus montre que la région du Nord a connu sa première IPES en 2005. Puis sept ans plus tard, soit 2012, la deuxième a été autorisée suivie de la troisième en 2014 ; tandis que les deux dernières datent de 2017 et 2021. Soit un total de cinq IPES avec une évolution moyenne d'ouverture nulle sur la période 1999-2022. Aussi, le nombre moyen d'IPES ouvert, par an, est presque nul, soit 0,3 en valeur absolue.

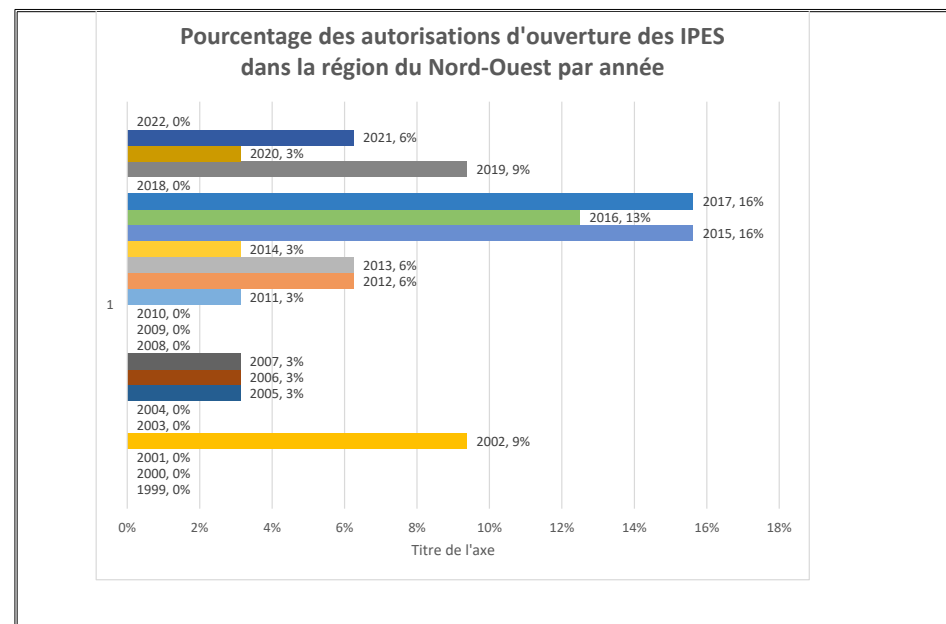

La région du Nord-Ouest qui fut la quatrième région (cf. répertoire des IPES 2019) en nombre d'IPES autorisés, reste aujourd'hui la cinquième région après celle de l'Ouest. Cependant, 1999, 2000, 2001, 2003, 2004, 2008, 2009, 2010, 2018 et 2022 n'ont pas connu d'ouverture au Nord-Ouest, soit dix années sur les 23 années considérées. L'évolution moyenne des ouvertures demeure positive, soit 2% en valeur relative bien que faible par rapport à 2019. C'est la troisième plus forte évolution parmi les dix régions. En outre, le nombre moyen d'IPES autorisé à ce jour est d'environ un (1.4 en valeur absolue).

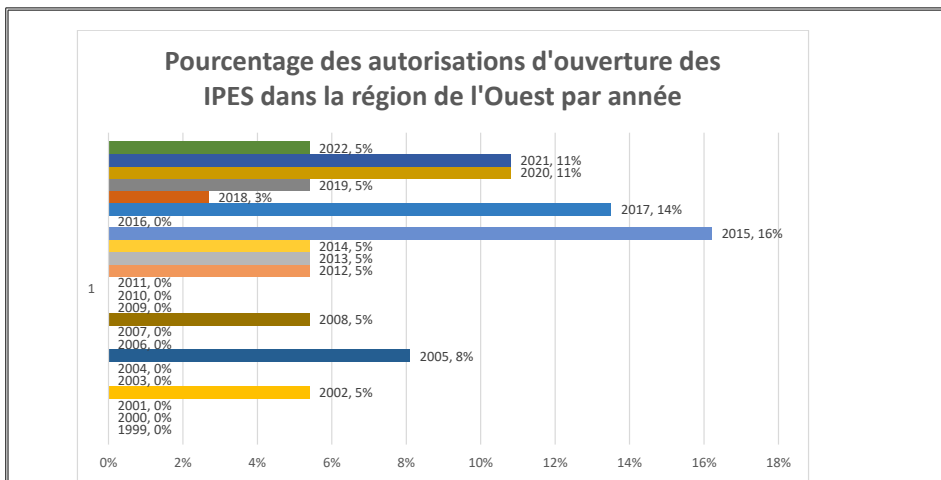

La région de l'Ouest qui jadis fut la cinquième région (cf. répertoire des IPES 2019) en nombre d'IPES autorisés, reste aujourd'hui la quatrième région après celle du Sud-Ouest. Cependant, 1999, 2000, 2001, 2003, 2004, 2006, 2007, 2009, 2010, 2011, 2016 n'ont pas connu d'ouverture à l'Ouest, soit onze années sur les 23 années considérées. L'évolution moyenne des ouvertures demeure nulle, nettement faible par rapport à 2019, où elle était de 3,85% (cf. répertoire des IPES 2019). En outre, le nombre moyen d'IPES autorisés est d'environ deux (1.61 en valeur absolue).

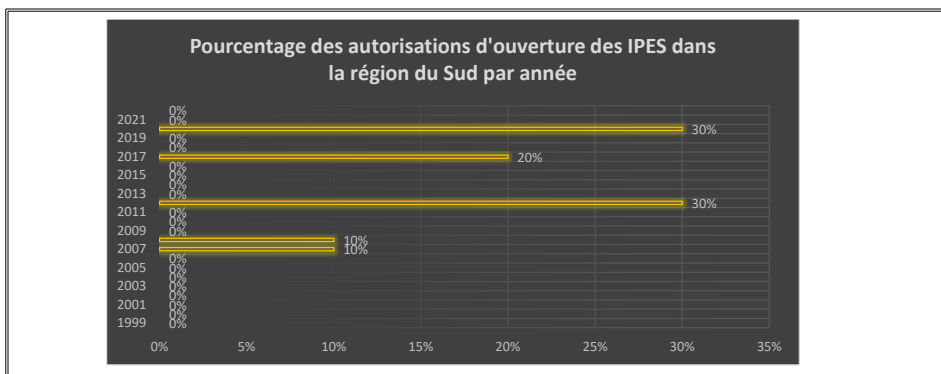

La figure ci-dessus montre que la région du Sud a connu sa premier IPES en 2007, une année plus tard soit 2008, la deuxième fut autorisée. Les trois autres autorisations datent respectivement de 2012, 2017 et 2020. Soit un total de cinq IPES avec une évolution moyenne nulle sur la période considérée 2019-2022. Aussi, le nombre moyen d'IPES créés par an sur la période 1999-2022 est presque nul, soit 0.22 en valeur absolue.

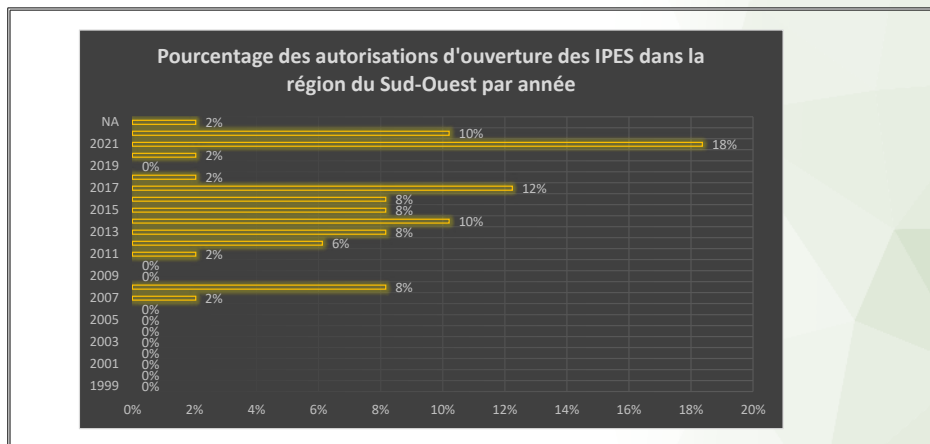

La région du Sud-Ouest qui jadis fut la quatrième région (cf. 2019) en nombre d'IPES autorisés, reste aujourd'hui la troisième région après celle du littoral. Cependant, 1999, 2000, 2001, 2003, 2004, 2005, 2006, 2007, 2009, 2010, 2019 n'ont pas connu d'ouverture au Sud-Ouest, soit onze années sur les 23 années considérées. Bien plus, l'évolution moyenne des ouvertures demeure négative, soit -7% en valeur relative. Ce qui signifie que l'ouverture des Instituts Privés d'Enseignement Supérieur connaît une évolution en baisse de -7% dans la région, largement inférieure par rapport à 2019. En outre, le nombre moyen d'IPES autorisés à ce jour est d'environ deux (2.13 en valeur absolue).

### Pourcentage des IPES autorisés par région

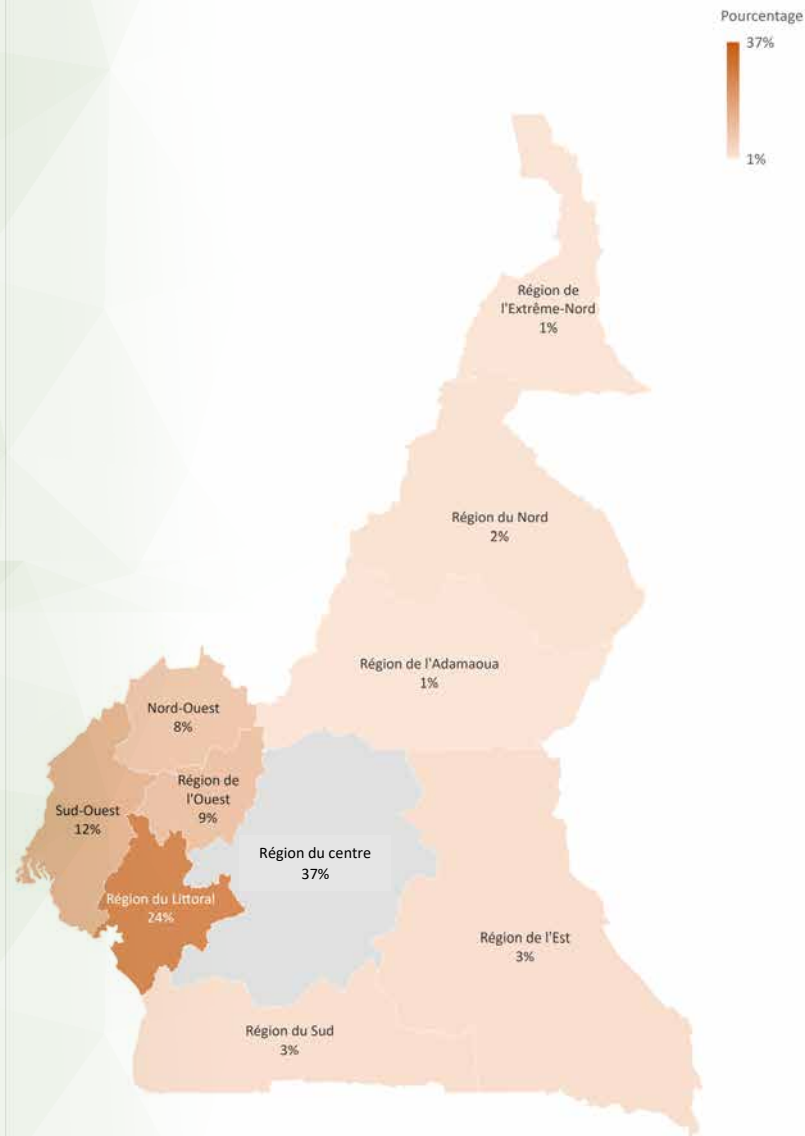

Optimisé par Bing  
© OpenStreetMap

### Répartition géographique des IPES du Cameroun



Optimisé par Bing  
© OpenStreetMap

La figure ci-dessus montre que la région de l'Adamaoua a connue sa première IPES en 2014, trois années plus tard, soit 2017, la deuxième IPES a été autorisée et la dernière ouverture date de 2018. Soit un total de trois IPES avec une évolution moyenne d'ouverture nulle sur la période considérée 2001-2019.

La région du Centre a été la première région à avoir, officiellement, un Institut Privé d'Enseignement Supérieur (1999). Toutefois, les années 2001, 2003, 2004, 2009 et 2010 n'ont pas connu d'ouverture d'IPES dans cette région, soit cinq années sur les dix-neuf. L'évolution moyenne des ouvertures demeure positif, soit 3,13% en valeur relative. Ce qui signifie que l'ouverture des Instituts Privés d'Enseignement Supérieur connaît une évolution en hausse de l'ordre de 3,13 % dans la région : c'est la troisième plus forte évolution parmi les dix régions. En outre, le nombre moyen d'IPES créé par an est d'environ cinq (5,05 en valeur absolue). Ainsi, la région du Centre reste première en nombre moyen d'IPES ouverts par année.

La figure ci-dessus montre que la région de l'Est a connue 04 dates d'ouverture d'IPES sur la période étudiée, soient les années 2007, 2016, 2017 et 2018. Aussi, l'évolution moyenne d'ouverture est nulle.

La figure ci-dessus montre que la région de l'Extrême-nord a connue sa première IPES en 2011, quatre années plus tard, soit 2015, la deuxième IPES a été autorisée et la dernière ouverture date de 2018. Soit un total de trois IPES avec une évolution moyenne d'ouverture nulle sur la période considérée 2001-2019.

La région du Littoral demeure la deuxième région en nombre d'IPES autorisés, après la région du Centre. Le premier IPES de cette région a été autorisé en 2002. Toutefois, les années 2001, 2003, 2004, 2009 et 2010 n'ont pas connu d'ouverture d'IPES dans le Littoral comme pour la région Centre, soit cinq années sur les dix-neuf années considérées. L'évolution moyenne des ouvertures demeure positif, soit 7,04 % en valeur relative. Ce qui signifie que l'ouverture des Instituts Privés d'Enseignement Supérieur connaît une évolution en hausse de l'ordre de 7,04 % dans la région du Littoral : c'est la deuxième plus forte évolution parmi les dix régions. En outre, le nombre moyen d'IPES créé par an est d'environ quatre (3,74 en valeur absolue).

La figure ci-dessus montre que la région de Nord a connu sa première IPES en 2005. Sept années plus tard, soit 2012, la deuxième IPES a été autorisée et la troisième ouverture date de 2014 ; tandis que la dernière a été créée en 2017. Soit un total de quatre IPES avec une évolution moyenne d'ouverture de 0% sur la

période considérée 2001-2019. De plus, le nombre moyen d'IPES ouvertes, par an, est presque nul, soit 0,26 en valeur absolue.

La région du Nord-Ouest est la quatrième région en nombre d'IPES autorisés après les régions du Centre, Littoral et Sud-ouest. Le premier IPES de cette région a été ouvert en 2002. Toutefois, les années 2001, 2003, 2004, 2008, 2009, 2010 et 2018 n'ont pas connu d'ouverture d'IPES dans cette région, soit sept années sur les dix-neuf années considérées. L'évolution moyenne des ouvertures demeure positif, soit 10% en valeur relative. Ce qui signifie que l'ouverture des Instituts Privés d'Enseignement Supérieur connaît une évolution en hausse de l'ordre de 10% dans la région du Nord-ouest : c'est la plus forte évolution parmi les dix régions. En outre, le nombre moyen d'IPES autorisés par an est environ deux (1,6 en valeur absolue).

La région de l'Ouest est la cinquième région en nombre d'IPES autorisés derrière la région du Nord-ouest. Le premier IPES de cette région a été ouvert en 2002. Toutefois, les années 2001, 2003, 2004, 2006, 2007, 2009, 2010, 2011 et 2016 n'ont pas connu d'ouverture d'IPES dans cette région, soit neuf années sur les dix-neuf années considérées. L'évolution moyenne des ouvertures demeure positif, soit 3,85% en valeur relative. Ce qui signifie que l'ouverture des Instituts Privés d'Enseignement Supérieur connaît une évolution en hausse de l'ordre de 3,85%, dans la région de l'Ouest. Aussi, le nombre moyen d'IPES créé par an est de un (01) en valeur absolue.

La figure ci-dessus montre que la région du Sud a connue sa première IPES en 2007, une année plus tard, soit 2008, la deuxième IPES a été autorisée la troisième fut autorisée en 2012 et la dernière ouverture date de 2017. Soit un total de quatre IPES avec une évolution moyenne d'ouverture de 0% sur la période considérée 2001-2019. Aussi, le nombre moyen d'IPES créé par année est presque nul, soit 0,37 en valeur absolue.

La région du Sud-ouest demeure la troisième région en nombre d'IPES autorisés après les régions du Centre et du Littoral. Le premier IPES de cette région a été créé en 2007. Toutefois, les années 2001, 2002, 2003, 2004, 2005, 2006, 2009, 2010 et 2019 n'ont pas connu d'ouverture d'IPES dans cette région, soit neuf années sur les dix-neuf années considérées. L'évolution moyenne des ouvertures demeure nulle. Ce qui signifie qu'en moyenne, sur cette période, l'ouverture des Instituts Privés d'Enseignement Supérieur est constante dans la région du Sud-ouest. Bien

---

---

**plus, en moyenne deux IPES sont autorisés par an, soit 1,74 en valeur absolue.**

Sur le plan national, **l'année 2018** a connu le plus grand nombre d'autorisations d'ouverture d'IPES, **soit 13,31%** du nombre total d'IPES. Ensuite, viens l'année 2013 avec **12,59 %** des ouvertures déjà accordées. Bien plus, les années **2001, 2003, 2004, 2009 et 2010** n'ont pas connu d'ouverture d'IPES sur le triangle national.

Par ailleurs, l'évolution des autorisations d'ouverture sur le plan national reste en hausse avec une progression de **4,32%** en valeur relative. Toutefois, le nombre moyen d'ouverture d'IPES demeure faible, soit en moyenne, **un (01) IPES** est ouvert par an sur le territoire national.

On constate que la région du Centre vient en tête en termes de pourcentage des IPES autorisés (**34,53%**), suivie de la région du Littoral avec **25,54%**. Les plus faibles régions sont celles du Grand Nord qui ont chacune **1,08%** des IPES du triangle national. Ces régions talonnent celle du Sud qui possède **2,5%** des IPES, après quoi, viennent les régions de l'Ouest, Nord-ouest et Sud-ouest avec, respectivement, **9,35%, 10,79%** et **11,87%** d'IPES.



	Génie Civil ( <i>Option : Géomètre Topographe</i> )		Géomètre Topographe
	Installation sanitaire		Installation sanitaire
	-		Urbanisme
	Génie Forestier ( <i>Option : Menuiserie Ebénisterie</i> )		Menuiserie et Ebénisterie
	Génie Chimique et des procédés	<b>Chimie, Génie Chimique et des procédés</b>	Génie chimique et des procédés
	-		Chimie générale
	Chimie ( <i>Option : Ingénierie Pétrolière</i> )	<b>Génie géologique et pétrolier</b>	Ingénierie pétrolière
	-		Mines et Géologies appliquées
SECTEUR QUATERNAIRE			
DOMAINE : Technologies de l'information et de la communication			
	Informatique Industriel		Informatique industrielle et Automatisation
	Maintenance des systèmes informatiques		Maintenance des systèmes informatiques
	-		Génie logiciel
	-	<b>Génie Informatique</b>	Infographie et Web-design
	-		E-Commerce et Marketing numérique
	-		-
	Génie Informatique		Maintenance des systèmes informatiques
<b>DSEP Informatique</b>	Informatique de Gestion		-
	Maintenance Informatique		-
	Télécommunications et Réseaux	<b>Réseaux et Télécommunications</b>	Télécommunications
<b>DSEP Génie Electrique et Télécommunications</b>	-		Réseaux et Sécurité
/			
SECTEUR TERTIAIRE			
/			
DOMAINE : Commerce, Gestion, Droit			
	Commerce International		Commerce International
	Action Commerciale	<b>Commerce – Vente</b>	-
	Marketing Commerce Vente (DSEP)		Marketing-Commerce-Vente
	Comptabilité et Gestion des Entreprises		Comptabilité et Gestion des entreprises
	Assurance		Assurance
	Gestion logistique et transport		Gestion logistique et transport
<b>BTS Commerciale et de Gestion</b>	Banque (BTS et DSEP)		Banque et Finance
	Informatique de Gestion		Gestion des Systèmes d'Information
	Secrétariat de Direction		Assistant Manager
	Secrétariat Bureautique Bilingue		-
<b>DSEP Marketing Commerce Vente</b>	Finance et Comptabilité (DSEP)	<b>Gestion</b>	-
	-		-
<b>DSEP Finance et Comptabilité</b>	-		-
	-		-
<b>DSEP Banque</b>	-		Gestion des Collectivités territoriales ( <i>Options : Comptabilité et Finances publiques-Fiscalité des collectivités territoriales -Administration des collectivités territoriales</i> )
	-		Gestion de la qualité

	-		Gestion des ONG
	-		Gestion des projets
	-		Management évènementiel
	-		Management du sport
	-		Micro finance
	-		Exploitation du Transport aérien
	-		Statistiques
	-		Ressources humaines
<b>DSEP Gestion des Entreprises et des Administrations</b>	Ressources Humaines		-
	Petites et Moyennes Organisations		-
	Carrière judiciaire		Assistanat judiciaire
	Droit des affaires	<b>Carrières judiciaire</b>	Droit des affaires et de l'entreprise
<b>DSEP Droit</b>	-		Droit foncier et domanial
	-		Métier de la Bourse
	-		Gestion fiscale
	-		Douane et Transit
/			
DOMAINE : Tourisme, Hôtellerie et Sciences sociales			
	Tourisme et Loisirs		Tourisme et loisirs ( <i>Option : Management touristique</i> )
	Hôtellerie et Restauration		Hôtellerie ( <i>Option : Gestion et Management hôteliers</i> )
	Gestion Hôtelière		Hôtellerie ( <i>Option : Management et techniques d'hébergement</i> )
	Hébergement	<b>Tourisme, Hôtellerie et Restauration</b>	Restauration ( <i>Options : Génie culinaire</i> )
	Art Culinaire		Restauration ( <i>Option : Commercialisation et services de restauration</i> )
<b>BTS Touristique et Sociale</b>	Art de la Table et du Service		-
	Economie Sociale et Familiale	<b>Economie sociale et familiale</b>	Puériculture et Gérontologie
	-		Esthétique, Coiffure et Cosmétique ( <i>Options : Coiffure - Esthétique-Cosmétique</i> )
	Design de Mode		Design ( <i>Option : Design Mode</i> )
	Architecture d'Intérieur et Design de Création		Design ( <i>Option : Design Intérieur</i> )
	-		Design ( <i>Option : Design Produit</i> )
	-		Design ( <i>Option : Design Graphique</i> )
	Dessin Animé		Dessin animé
	-		Peinture
	-	<b>Arts et Métiers de la Culture</b>	Production céramique
	-		Sculpture
<b>BTS Métiers de Design et de Création</b>	-		Caricature, Illustration, Bandes dessinées
	-		Musicologie
	-		Production cinématographique
	-		Industrie du textile et de l'Habillement ( <i>Options : Industrie du Textile - Industrie de l'Habillement</i> )
	Industrie de l'Habillement		Arts gastronomiques
	-		Photographie et Audiovisuel
	Information-Communication		-





MINISTRE DE L'ENSEIGNEMENT SUPERIEUR  
 ARRETE N° 11-00082 / MINE SUP/SG/ODES/DAI/DE 16 FEV 2021 portant creation et fonctionnement des Classes Préparatoires aux Grandes Ecoles dans le Système Educatif camerounais.

LE MINISTRE D'ETAT, MINISTRE DE L'ENSEIGNEMENT SUPERIEUR,

- Vu la Constitution ;
- Vu la Loi n°005 du 16 avril 2001 portant orientation de l'Enseignement Supérieur ;
- Vu le Décret n°93/027 du 19 janvier 1993 portant dispositions communes aux universités, modifié et complété par le décret n°2005/342 du 10 Septembre 2005 ;
- Vu le Décret n°2001/832/PM du 19 septembre 2001 fixant les règles communes applicables aux Institutions Privées Enseignement Supérieur ;
- Vu le Décret n°2011/408 du 09 décembre 2011 portant Organisation du Gouvernement modifié et complété par le décret n°2018/190 du 02 mars 2018 ;
- Vu le Décret n°2012/433 du 1<sup>er</sup> octobre 2012 portant organisation du Ministère de l'Enseignement Supérieur ;
- Vu le Décret n°2019/002 du 04 janvier 2019 portant Réaménagement du Gouvernement ;
- Vu l'Arrêté n°2001/882/PM du 19 septembre 2001 fixant l'organisation et les modalités de fonctionnement des Institutions Privées d'Enseignement Supérieur ;
- Vu l'Arrêté n°73/CAB/PM du 06 décembre 2001 fixant l'organisation et le fonctionnement de la Commission Nationale de l'Enseignement Supérieur Privé ;
- Vu l'Arrêté n°093/MINESUP du 05 décembre 2003 fixant les conditions de création et d'ouverture des Institutions Privées d'Enseignement Supérieur préparant aux diplômes étrangers,
- Vu l'Arrêté n°14/0420/MINESUP du 09 juillet 2014 fixant les conditions de création et de fonctionnement des Institutions Privées de l'Enseignement Supérieur ;

**ARRETE :**

**CHAPITRE I :**  
**DISPOSITIONS GENERALES**

**Article 1<sup>er</sup>.**- Le présent arrêté porte création et fonctionnement des Classes Préparatoires aux Grandes Ecoles dans le Système Educatif camerounais en abrégé et ci-après désignées « (C.P.G.E) »

**Article 2.-** Les C.P.G.E constituent un dispositif éducatif, scientifique, littéraire ou économique et commercial, préparant les étudiants aux concours d'entrée dans les Grandes écoles nationales ou étrangères.

**Article 3.-** (1) Les C.P.G.E ont pour fonction de relever le niveau de connaissances des bacheliers dans différents champs disciplinaires de manière à les rendre aptes à suivre une formation dans une grande école pour les filières littéraires, économiques, commerciales et scientifiques. Chaque filière est subdivisée en parcours académique.

(2) Pour chaque parcours académique, un programme national de formation, élaboré en partenariat avec les grandes écoles, est fixé par arrêté du Ministre en charge de l'enseignement supérieur. Ces connaissances sont évaluées par les concours qu'organisent les grandes écoles.

	Medical Diagnostic Imaging and Radiation Therapy		
	Public Health		
	-		Prosthesis and Orthotics
<b>Quaternary Sector</b>			
<b>Domain : Information and Communication Technology</b>			
<b>IND</b> <b>Engineering and</b> <b>Technology</b>	Electrical and Electronics Engineering (Option : Telecommunication)	<b>Networks and Telecommunication</b>	Telecommunication
	Electrical and Electronics Engineering (Option : Information and Communication Technology)		Network and Security
<b>IND</b> <b>Engineering and</b> <b>Technology</b>	Computer Engineering (Option : Software Maintenance)	<b>Computer Engineering</b>	Computer Engineering (Options : Software Engineering ; Computer Science and Networks ; Data Base Management)
	Computer Engineering (Option : Hardware Maintenance)		Computer Maintenance (Option : Hardware Maintenance)
	-		Industrial Computing and Automation
	-		Computer Graphics and Web Design
	-		E-commerce and Digital Marketing

*Jacques Fume Ndongo*

**Article 4.-** La création des C.P.G.E. est subordonnée à l'obtention de l'accord préalable de Ministère en charge de l'enseignement supérieur, après avis favorable de la Commission Nationale de l'Enseignement Supérieur Privé

**Article 5.-** (1) L'accord de création visé à l'article 4 ci-dessus est octroyé par arrêté du Ministère en charge de l'enseignement supérieur.

(2) Ledit arrêté précise entre autres les filières et les parcours sollicités conformément aux articles 11 et 12 ci-dessous, ainsi que la dénomination, la localisation et le nom du promoteur de l'établissement pour les établissements privés, l'institution et/ou l'établissement public concerné pour les Universités d'Etat.

**Article 6.-** Le dossier de demande d'accord de création de C.P.G.E. est constitué de pièces suivantes :

- une demande timbrée adressée au Ministère en charge de l'enseignement supérieur ;
- une fiche détaillée indiquant les programmes d'enseignement envisagés ;
- les effectifs souhaités ;
- les filières et les parcours envisagés ;
- le personnel enseignant à recruter, le cas échéant.

**Article 7.-** Le dossier susvisé est déposé au service du courrier du Ministère chargé de l'enseignement supérieur.

### CHAPITRE III DES CONDITIONS D'ADMISSION

**Article 8.-** (1) Les C.P.G.E. sont ouvertes aux titulaires du Baccalauréat ou General Certificate of Education « Advanced Level » obtenu dans le nombre de matières requis pour concourir à la grande école concernée, ou de tout autre diplôme équivalent. Ils doivent être âgés d'au plus 21 ans au 31 décembre de l'année de sélection.

(2) Les étudiants déjà scolarisés dans l'Enseignement supérieur peuvent, s'ils souhaitent une réorientation, intégrer une C.P.G.E.

(3) Ceux ayant validé leur première année universitaire ou titulaires d'un DUT, d'un BTS peuvent être admis en deuxième année de classes préparatoires.

(4) Elles sont logées dans les Universités d'Etat ou les établissements privés ayant obtenu un agrément.

**Article 9.-** Les étudiants inscrits dans une C.P.G.E. d'un établissement public ou privé doivent également être inscrits dans un établissement facultaire du domaine de la formation proposée ayant conclu une convention avec l'Université de rattachement de cet établissement facultaire.

### CHAPITRE IV DU RÉGIME DES ÉTUDES

**Article 10.-** Les études en classes préparatoires aux grandes écoles se font en quatre semestres sur une période de deux ans, soit deux semestres par an.

**Article 12.-** (1) Les classes préparatoires scientifiques offrent quatre parcours en première année

- Mathématiques, Physique et Sciences de l'Ingénieur (MPSI) ;
- Technologie et Sciences Industrielles (TSI) ;
- Physique, Chimie et Sciences de l'Ingénieur (PCSI) ;
- Biologie, Chimie, Physique et Sciences de la Terre (BCPST) ;

(2) Les classes préparatoires scientifiques offrent cinq parcours en deuxième année :

- Mathématiques et Physique (MP) ;
- Physique & Sciences de l'Ingénieur (PSI) ;
- Physique & Chimie (PC) ;
- Technologie et Sciences Industrielles (TSI) ;
- Biologie, Chimie, Physique et Sciences de la Terre (BCPST) ;

**Article 13.-** Les classes préparatoires dans les filières économiques et commerciales offrent deux options :

- Économie et Commerce, option Scientifique (ECS) ;
- Économie et Commerce, option Technologique (ECT) ;

**Article 14.-** Les classes préparatoires littéraires offrent une option « Lettres et sciences humaines (LSH) ».

**Article 15.-** (1) La formation en classes préparatoires comporte :

- des enseignements transversaux portant sur les disciplines générales ;
- des enseignements spécifiques portant sur les domaines et aptitudes propres à la voie, à la filière ou à l'option ;
- un stage ouvrier pour les classes préparatoires scientifiques et technologiques.

(2) Les enseignements sont organisés en unités d'Enseignement (UE), module et sont dispensés sous forme de cours théoriques, travaux dirigés, travaux pratiques et travaux d'initiative personnelles encadrés (TIPE).

(3) L'évaluation des connaissances des élèves se fait par un système de contrôle continu comprenant entre autre :

- des devoirs surveillés (DS) ;
- des colles ;
- des devoirs libres (DL) ;
- des oraux ;
- des interrogations écrites de courte durée ;
- des examens de fin de semestre.

(4) Les étudiants des classes préparatoires intégrées sont également commis au versement des Droits Universitaires à l'établissement facultaire partenaire et obtiennent un matricule.

(5) Selon leur tradition, certains établissements peuvent comporter des classes préparatoires intégrées et recruter par conséquent leurs étudiants dès la première année.

1.4.1.1. Les classes préparatoires des établissements d'enseignement supérieur sont régies par le présent arrêté.

(2) Le volume horaire hebdomadaire est fixé à dix-neuf heures et quart au plus.

(3) Le volume horaire d'une unité d'enseignement est de 30 heures au moins et de 50 heures au plus. Toutefois, le volume indiqué à l'article 14 du présent arrêté peut être porté à plus de 50 heures selon les exigences spécifiques de chaque type de C.P.G.E. de voles, de filière ou d'option.

**Article 17.** - (1) Le passage de la 1<sup>ère</sup> année à la 2<sup>ème</sup> année se fait à l'issue d'un conseil d'établissement qui délibère et décide de l'admission en 2<sup>ème</sup> année, sur la base des résultats et des efforts fournis par les élèves durant l'année.

(2) Les étudiants ne sont pas admis à redoubler la 1<sup>ère</sup> année.

(3) Il est en revanche possible de redoubler la 2<sup>ème</sup> année. Le conseil d'établissement en décide en tenant compte des conditions définies dans le règlement intérieur.

(4) Au terme de la deuxième année, le candidat peut intégrer, sur concours, une école spécialisée ou être admis en troisième année du cycle de licence de la faculté partenaire. Dans ce cas, sa formation sera capitalisée et les CE transférées pour la préparation du diplôme de licence.

**Article 18.** - L'ouverture effective d'une formation de type classe préparatoire dans un établissement public ou privé pour un parcours, filière ou option, ne peut survenir qu'après l'arrêté fixant les programmes des enseignements correspondants.

**Article 19.** - (1) Une attestation de parcours de formation (APF) est délivrée à chaque étudiant. Cette attestation mentionne les crédits qu'il peut faire reconnaître et valider par l'établissement d'enseignement supérieur dans lequel il poursuivra ses études.

(2) L'APF s'établit sur la base d'une grille nationale de référence et est délivrée par le directeur ou le chef d'établissement d'origine, cette attestation est valable pour les universités camerounaises et étrangères.

**Article 20.** - Des textes particuliers du Ministre chargé de l'Enseignement Supérieur définissent, selon les cas, l'organisation générale des études dans les classes préparatoires aux grandes écoles et la liste des grandes écoles concernées par une admission par voie préparatoire.

**Article 21.** - Les programmes des enseignements des C.P.G.E font l'objet d'un texte particulier du Ministre chargé de l'Enseignement Supérieur.

## CHAPITRE V

### DISPOSITIONS DIVERSES, TRANSITOIRES ET FINALES

**Article 22.** - Les classes scientifiques existantes sont reversées dans le régime des classes préparatoires.

**Article 23.** - Le présent arrêté porte régularisation des C.P.G.E en cours de fonctionnement

**Article 24.** - les Recteurs et Vice-Chancellors des Universités d'Etat, le Directeur chargé du Développement de l'Enseignement Supérieur, le Directeur chargé des Accréditations Universitaires

Le Directeur chargé du Développement de l'Enseignement Supérieur,  
M. Jacques FAME NDONGO

Yamoussoukro

LE MINISTRE D'ETAT, MINISTRE DE  
L'ENSEIGNEMENT SUPERIEUR,

Jacques FAME NDONGO

	Table des matières	ÉCOLE SUP PRÉPA	
Comité éditorial	13	ÉCOLE SUPÉRIEURE D'ADMINISTRATION ET DES AFFAIRES (ESAA)	56
Comité éditorial.....13	14	ÉCOLE SUPÉRIEURE DE COMMERCE ET DE GESTION DES ENTREPRISES	56
SOMMAIRE .....15	14	(SUP DE CO)	56
Préface.....17	14	ÉCOLE SUPÉRIEURE DE COMMERCE ET DE MANAGEMENT (PIGIER CAMEROUN)	57
FOREWORD.....17	14	ÉCOLE SUPÉRIEURE DE COMMERCE ET DE GESTION DE YAOUNDÉ (ESGY)	58
Présentation.....21	14	ÉCOLE SUPÉRIEURE DE MANAGEMENT ET DES TECHNOLOGIES APPLIQUÉES (ESMATA)	58
SOMMAIRE	15	ÉCOLE SUPÉRIEURE DES SCIENCES DE LA FINANCE, DE L'ASSURANCE ET DES RISQUES DE YAOUNDÉ (ESSFAR)	59
Préface	17	ÉCOLE SUPÉRIEURE DES SCIENCES DE MANAGEMENT (ESSM)	59
FOREWORD	17	ÉCOLE SUPÉRIEURE DES SCIENCES DE LA SANTÉ DU CAMEROUN (ESSSAC)	59
Présentation	21	ÉCOLE SUPÉRIEURE DES TECHNIQUES AVANCÉES POUR LE DÉVELOPPEMENT (ESTAD)	60
Schéma organisationnel du	23	ÉCOLE SUPÉRIEURE SPÉCIALE D'ARCHITECTURE DU CAMEROUN (ESSACA)	60
Ministère de l'Enseignement Supérieur	23	EXPERIMENTAL HIGHER INSTITUTE OF SCIENCE AND TECHNOLOGY (EXHIST)	60
LES INSTITUTS PRIVÉS D'ENSEIGNEMENT	27	FOBANG INSTITUTE FOR INNOVATIONS IN SCIENCES AND TECHNOLOGY (FINISTECH)	61
SUPÉRIEUR AUTORISÉS À FONCTIONNER	27	(SAINT LOUIS UNIVERSITY INSTITUTE (SLUI) /	62
RÉgion de l'Adamaoua	29	GHANDY HIGHER INSTITUTE OF SCIENCE AND TECHNOLOGY (GHISTY)	62
INSTITUT D'ÉMERGENCE DE LA SANTÉ ET DES SCIENCES BIOMÉDICALES DE NGAOUNDÉ (INESSBIN)	31	GLOBAL POLYTECHNIC HIGHER INSTITUTE (GPHI)	62
INSTITUT SUPÉRIEUR DES SCIENCES, DE TECHNOLOGIE, DE MANAGEMENT ET DÉVELOPPEMENT DURABLE (ISSTMADD)	31	GLODNAS HIGHER INSTITUTE (GHI)	63
	31	HAVARD HIGHER INSTITUTE OF SCIENCE AND TECHNOLOGY (HHIST)	63
SANDA INSTITUT SUPÉRIEUR DE MANAGEMENT (SISMA)	32	HIGHER INSTITUTE OF HEALTH AND EMANCIPATION (HIHE)	64
INSTITUT SUPÉRIEUR DES SCIENCES DE LA SANTÉ, DE GESTION ET DE L'ÉDUCATION ABBOU (ISSSGEDA)	32	HIGH INSTITUTE OF SCIENCE AND MANAGEMENT (HISMA)	64
RÉgion DU CENTRE	33	HERITAGE HIGHER INSTITUTE OF PEACE DEVELOPMENT STUDIES (HEHIPEDS)	64
GEOLOCALISATION	35	HIGHER INSTITUTE OF MANAGEMENT AND ENTREPRENEURSHIP (HIME)	64
DES IPES DANS LE CENTRE	35	HIGHER INSTITUTE OF SPECIAL EDUCATION NEEDS (HISEN)	65
IPES DE LA RÉGION	51	HIGHER INSTITUTE FOR PROFESSIONALISM AND EXCELLENCE (HIPEX)	65
DU CENTRE	51	HIGHER INSTITUTE OF TECHNOLOGY, BUSINESS AND MANAGEMENT SCIENCES (HITBAMAS)	65
AMERICAN DITEK INSTITUTE (ADI)	53	HOLY FAMILY INSTITUTE OF BUSINESS AND HEALTH (HOBISH)	65
CAMEROON BILINGUAL HIGHER INSTITUTE (CBHI)	53	HOLY INFANT HIGHER INSTITUTE OF HEALTH SCIENCES (HIHIHS)	66
CENTRE INTERNATIONAL DES ÉTUDES POLYTECHNIQUES D'OBALA	53	HUMANITY HIGHER INSTITUTE OF HEALTH SCIENCES (HHIHS)	66
▮ CITEC HIGHER INSTITUTE OF TECHNOLOGY AND MANAGEMENT	54	INFORMATION AND COMMUNICATION TECHNOLOGY UNIVERSITY INSTITUTE (ICTU)	66
ÉCOLE INTERNATIONALE DU MANAGEMENT ET DE L'ENTREPRENEURIAT (EIME)	55	SCHOOL OF PROFESSIONAL STUDIES AND ICT APPLICATION (ICT AND PROFESSION)	66
ECONOMICS AND MANAGEMENT SCHOOL OF YAOUNDÉ (EMAS-YDÉ)	55	INTERNATIONAL BILINGUAL INSTITUTE OF SCIENCE AND MANAGEMENT (IBISMA)	67

INSTITUT CATHOLIQUE DE YAOUNDÉ	67	INSTITUT SUPÉRIEUR DU GÉNIE CIVIL (ISGEC)	82
INSTITUT CAMEROUNAIS DES ETUDES DIPLOMATIQUES ET STRATÉGIQUES (ICEDIS)	68	INSTITUT SUPÉRIEUR DE GESTION DE YAOUNDÉ (ISGY)	82
INSTITUT DES HAUTES ETUDES SUR LA GOUVERNANCE TERRITORIALE ET LA DÉCENTRALISATION (IHE-GTD)	68	INSTITUT SUPÉRIEUR D'INGÉNIERIE JURIDICO-FINANCIÈRE COPETENCE (ISIJ-FC)	83
INSTITUT DE HAUTE TECHNOLOGIE ET MANAGEMENT (IHTM)	69	INSTITUT SUPÉRIEUR KEYCE INFORMATIQUE ET MANAGEMENT CAMEROUN (ISKIMC)	83
INSTITUT INTERNATIONAL D'AFRIQUE CENTRAL (IIAC)	70	INSTITUT SUPÉRIEUR DE MANAGEMENT ET DES SCIENCES APPLIQUÉES (ISMASA)	83
INSTITUT DE MANAGEMENT DE MARKETING SUPÉRIEUR DE COMMERCE (I2M SUP DE CO CAMEROUN)	70	INSTITUT SUPÉRIEUR DE MANAGEMENT, LOGISTIQUE ET TRANSPORT DE YAOUNDÉ (ISMALOT)	84
INSTITUT DES BEAUX-ARTS CHEIKH ANTA DIOP (ISBAC)	71	INSTITUT SUPÉRIEUR DE MANAGEMENT ET DES TECHNOLOGIES INDUSTRIELLES (ISMTI)	84
INSTITUT DES SCIENCES ECONOMIQUES ET INFORMATIQUE DE GESTION (ISEIG)	71	INSTITUT SUPÉRIEUR DE MANAGEMENT INTERNATIONAL (ISMI)	85
INSTITUT DES SCIENCES ET TECHNIQUES APPLIQUÉES À LA SANTÉ (ISTAS)	72	INSTITUT SUPÉRIEUR DU MANAGEMENT DE L'INFORMATIQUE ET DU DIGITAL (ISMID)	85
INSTITUT DU MANAGEMENT ET DE LA FINANCE (IMF)	72	INSTITUT SUPÉRIEUR DES SCIENCES AGRICOLES, HALIEUTIQUES ET ENVIRONNEMENTALES (ISSAHE)	86
INSTITUT MBASSI SUPÉRIEUR (IMS)	73	INSTITUT SUPÉRIEUR DES TECHNOLOGIE ET DE COMMERCE (ISTC)	86
INSTITUT SUPÉRIEUR EN ADMINISTRATION DES AFFAIRES PUBLIQUES ET DES INNOVATIONS ENTREPRENEURIALES (ISAAPE)	74	INSTITUT SUPÉRIEUR DES SCIENCES ET TECHNOLOGIES KOUAM (ISSTEK)	87
INSTITUT SUPÉRIEUR AZIMUT DE COMMERCE, DE TECHNOLOGIE ET DE SANTÉ (INSA)	74	INSTITUT SUPÉRIEUR DE PÉTROCHIMIE ET D'INGÉNIERIE MATHÉMATIQUE (ISPIM)	87
INSTITUT SUPÉRIEUR D'AGRICULTURE ET DE GESTION (ISAGO)	75	INSTITUT SUPÉRIEUR DE TECHNOLOGIE DE BATCHENGA (ISTB)	87
INSTITUT SUPÉRIEUR BLESSING DE YAOUNDÉ (ISBY)	75	INSTITUT SUPÉRIEUR DE TECHNOLOGIE LE BON BERGER (ISTB)	88
INSTITUT SUPÉRIEUR BILINGUE MAENDELEO	76	INSTITUT SUPÉRIEUR DE TECHNOLOGIE MÉDICALE DE NKOLODOM (ISTM)	88
INSTITUT SUPÉRIEUR DE COMMERCE ET D'ADMINISTRATION (ISCA)	76	INSTITUT SUPÉRIEUR DE TECHNOLOGIE MÉDICO-SANITAIRE (ISTEMS)	89
INSTITUT SUPÉRIEUR D'ENSEIGNEMENT MANAGÉRIAL ET TECHNOLOGIQUE (ISEMT)	77	INSTITUT UNIVERSITAIRE D'AFRIQUE (IUA) / INSTITUT SUPÉRIEUR DE TRADUCTION, D'INTERPRÉTARIAT ET DE COMMUNICATION (ISTIC)	89
INSTITUT SUPÉRIEUR D'ETUDES SCIENTIFIQUES, TECHNOLOGIQUES ET MANAGÉRIALES (ISESTMA)	77	INSTITUT SUPÉRIEUR DES AFFAIRES (ISA)	90
INSTITUT SUPÉRIEUR DE CHIMIE ET DE GESTION (ISCG)	78	INSTITUT SUPÉRIEUR DES MÉTIERS NOTRE DAME FAMILLE DES BÉATITUDES	90
INSTITUT DES SPORT ET DE L'EDUCATION PHYSIQUE FRANCOISE MBANGO (ISEP-FM)	78	INSTITUT SUPÉRIEUR DES SCIENCES AGRONOMIQUES, DE L'ENVIRONNEMENT ET DE L'ENTREPRENEURIAT RURAL (ISSAER)	90
INSTITUT SUPÉRIEUR DE FORMATION AUX MÉTIERS DU CINÉMA ET DE L'AUDIOVISUEL DE L'AFRIQUE CENTRALE (ISFMCAAC)	79	INSTITUT DES SCIENCES APPLIQUÉES AUX PROFESSIONS DE L'ENVIRONNEMENT ET DE LA SANTÉ (ISAPES)	91
INSTITUT SUPÉRIEUR DE FORMATION DES PERSONNELS SPÉCIALISÉS EN SANTÉ (IFOPESS)	79	INSTITUT SUPÉRIEUR DES SCIENCES BIOLOGIQUES ET APPLIQUÉES (ISSBA)	91
INSTITUT SUPÉRIEUR DE FORMATION DES PERSONNELS DE SANTÉ « ISFOPS	79	INSTITUT SUPÉRIEUR DES SCIENCES DE L'EDUCATION (ISSD)	92
INSTITUT SUPÉRIEUR DE FORMATION AUX MÉTIERS DE TÉLÉCOMMUNICATIONS, DE L'INNOVATION TECHNOLOGIQUE, DE COMMERCE ET DE GESTION (IFTIC- SUP)	80	INSTITUT SUPÉRIEUR DES SCIENCES DE L'ENTREPRISE (ISSE)	92
INSTITUT SUPÉRIEUR DE FORMATION AUX PROFESSIONS DE L'IMMOBILIER (ISFPI)	80	INSTITUT SUPÉRIEUR DES SCIENCES ET DE MANAGEMENT (I2SM)	93
INSTITUT SUPÉRIEUR DE GESTION ET D'HÔTELLERIE (ISGHO)	81	INSTITUT SUPÉRIEUR DES SCIENCES DE LA SANTÉ LE MILLENIUM (ISSSM)	93
INSTITUT SUPÉRIEUR DE L'EMERGENCE (ISE)	81	INSTITUT SUPÉRIEUR DES SCIENCES ET DES TECHNOLOGIES SAINTE MARIA	94
		INSTITUT SUPÉRIEUR DES SCIENCES ET DES FORMATIONS INNOVANTES (ISSFI)	94

INSTITUT SUPÉRIEUR DES SCIENCES ET TECHNOLOGIES DE LA SANTÉ (ISSTS)	95	INSTITUT UNIVERSITAIRE DES SCIENCES ET DES TECHNOLOGIES D'AFRIQUE EQUATORIALE (IUSTAE)	114
INSTITUT SUPÉRIEUR DES ETUDES PARAMÉDICALE (ISEP-CRC)	95	INSTITUT UNIVERSITAIRE DES SCIENCES ET TECHNIQUES DE YAOUNDÉ (IUSTY)	115
INSTITUT SUPÉRIEUR DES SCIENCES ET TECHNOLOGIES LA SAPIENCE (I2STS)	95	INSTITUT UNIVERSITAIRE DES SCIENCES PÉTROLIÈRES ET DE MAGEMENT (IUSPM)	118
INSTITUT SUPÉRIEUR DES SCIENCES, ARTS ET MÉTIERS (ISSAM)	96	INSTITUT UNIVERSITAIRE DES SCIENCES, DES TECHNOLOGIES ET DE L'ETHIQUE (IUSTE)	119
INSTITUT SUPÉRIEUR DES TECHNIQUES AGRICOLES D'OMBESSA	97	INSTITUT UNIVERSITAIRE DES TROPIQUES (IU-TROPIQUES)	120
INSTITUT SUPÉRIEUR DES TECHNOLOGIES ET DE L'INNOVATION	98	INSTITUT UNIVERSITAIRE INTERNATIONAL DIRECT SERVICES MANAGEMENT	122
INSTITUT SUPÉRIEUR DES TECHNOLOGIES, DES ARTS ET DES MÉTIERS (ISTAM)	98	INSTITUT UNIVERSITAIRE J. NDI SAMBA	123
INSTITUT SUPÉRIEUR DU PERSONNEL MÉDICO- SANITAIRE (ISPM)	99	INSTITUT UNIVERSITAIRE LA FRATERNITÉ DE YAOUNDÉ	124
INSTITUT SUPÉRIEUR HINTEL (ISH)	99	INSTITUT UNIVERSITAIRE LA VISION	125
INSTITUT SUPÉRIEUR D'INNOVATION ET DE TECHNOLOGIE (INSITEC)	100	INSTITUT UNIVERSITAIRE MATAMFEN (IUMAT)	125
INSTITUT SUPÉRIEUR JIMIT (ISJ)	100	INSTITUT UNIVERSITAIRE PROTESTANT DE YAOUNDÉ QUATORZE EGLISES PROTESTANTES D'AFRIQUE CENTRALE ET DE L'OUEST	126
INSTITUT SUPÉRIEUR KALATA (ISKA)	101	INSTITUT UNIVERSITAIRE SIANTOU	127
INSTITUT SUPÉRIEUR LA ROSIÈRE	102	GROUPE SIANTOU (GRO.SIA)	127
INSTITUT SUPÉRIEUR LEAD (ISL)	102	INSTITUT UNIVERSITAIRE SOUS-RÉGIONAL BILINGUE AGENLA ACADEMY (IUSBAA)	131
INSTITUT SUPÉRIEUR MARITIME ET DE GESTION (ISUMAG)	103	INTERNATIONAL BILINGUAL ACADEMY YAOUNDÉ (IBAY-SUP)	133
INSTITUT SUPÉRIEUR NYONG ET SANAGA (ISNS) ASSOCIATION POUR LA CULTURE ET LE DÉVELOPPEMENT ;	103	INTERNATIONAL INSTITUTE OF ENGINEERING, SCIENCE, ARTS & TECHNOLOGY (INIESAT)	134
INSTITUT SUPÉRIEUR POLYTECHNIQUE	104	KELDEN BILINGUAL HIGHER INSTITUTE OF PROFESSIONAL STUDIES (KEBHIPS)	135
INSTITUT SUPÉRIEUR POLYTECHNIQUE LES ARMANDINS (ISPA)	104	MEBOUGOU INSTITUTE OF TECHNOLOGY (MIT)	135
INSTITUT SUPÉRIEUR PROFESSIONNEL (ISP)	105	MILLENUM POLYTECHNIC HIGHER INSTITUTE (MPHI)	136
INSTITUT SUPÉRIEUR ROYAL DEUMAGA (ISRD)	106	NEXGEN HIGHER INSTITUTE OF TECHNOLOGY (NHIT)	136
INSTITUT SUPÉRIEUR SIMON DE CYRÈNE (ISSC)	108	NFONAP EDUCATIONAL AND PROFESSIONAL STUDIES (NHIEPS)	137
INSTITUT SUPÉRIEUR TECHNOLOGIQUE	108	PK FOKAM HIGHER INSTITUTE	137
INSTITUT UNIVERSITAIRE AGRICOLE DE MANAGEMENT DES MÉTIERS DE LA PRODUCTION (IUAMMP)	108	APPROPRIATE DEVELOPMENT FOR AFRICA FOUNDATION	137
INSTITUT UNIVERSITAIRE CATHOLIQUE SAINTE THÉRÈSE DE YAOUNDÉ (INUCASTY) ARCHIDIOCÈSE DE YAOUNDÉ	109	UNIVERSITÉ ADVENTISTE COSENDAI CONFÉRENCE GÉNÉRALE DES EGLISES ADVENTISTES DU 7ÈME JOUR139-	138
INSTITUT UNIVERSITAIRE D'ESÉKA (IUE)	112	SAINT AUSTIN'S MEDICAL BILINGUAL HIGHER INSTITUTE (SAMBHI)	138
INSTITUT UNIVERSITAIRE DE L'EXCELLENCE (INUNEX)	112	STANDARD BILINGUAL ACADEMY OF HEALTH SCIENCES (SBHS)	139
INSTITUT UNIVERSITAIRE SAINT JEAN DU CAMEROUN (IUSJC)	113	SUBLIME INTERNATIONAL HIGHER INSTITUTE OF PROFESSIONAL EDUCATION	139
CONGRÉGATION SAINT JEAN	113	PREPAS INTERNATIONALES (PI)	139
INSTITUT UNIVERSITAIRE DES SCIENCES ET DE MANAGEMENT	114	INTERNATIONAL BUSINESS SCHOOL (YIBS)	139
(IUSM) BUSINESS SCHOOL CORPORATION	114		

YAOUNDE HIGHER SCHOOL OF ECONOMICS AND MANAGEMENT (YSEM)	140	GUIDING HANDS HIGHER INSTITUTE OF NURSING AND BIOMEDICAL SCIENCES (GHINBS)	159
YOUNG WOMEN'S CHRISTIAN ASSOCIATION HIGHER INSTITUTE OF LEARNING (YWCAHIL)	141	HANSEATIC INSTITUTE OF TECHNOLOGY AND APPLIED SCIENCES (HITAS)	159
<b>REGION DE L'EST</b>	<b>143</b>	HIGHER INSTITUTE FOR NURSES AND TECHNICO-SANITARY PERSONNELS (HINTP)	161
ECOLE SUPÉRIEURE DES SCIENCES APPLIQUÉES DE BERTOUA (ESSAB)	144	HIGHER INSTITUTE OF BUSINESS	161
INSTITUT SUPÉRIEUR D'AGRONOMIE (ISA)	144	HIBMAT UNIVERSITY INSTITUTE DE BUEA (HUIB) HIGHER INSTITUTE OF BUSINESS MANAGEMENT AND TECHNOLOGY (HIBMAT)	162
INSTITUT SUPÉRIEUR DOUBLA AVALY (ISDA)	144	HIGHER INSTITUTE OF PROFESSIONAL EXCELLENCE (HIPE)	162
INSTITUT SUPÉRIEUR DE L'INDUSTRIE ET DU MANAGEMENT (ISIM)	144	HIGHER INSTITUTE OF SCIENCES AND TECHNOLOGY (HIST)	163
INSTITUT SUPÉRIEUR DES MÉTIERS DE TECHNOLOGIES ET D'INFORMATIQUE D'AFRIQUE CENTRALE (IMETIAC-SUP)	145	ICON HIGHER INSTITUTE OF HEALTH AND MANAGEMENT SCIENCES	163
INSTITUT SUPÉRIEUR DES TECHNIQUES INDUSTRIELLES ET DU TERTIAIRE (ISTIT)	145	INSTITUT DES ETUDES SUPÉRIEURES DE SCIENCE, D'INDUSTRIE ET DES TECHNIQUES DE GESTION (IHES-SITG)	164
INSTITUT SUPÉRIEUR PROFESSIONNEL CATHOLIQUE (ISPCB)	145	INSTITUT PRIVÉ D'ENSEIGNEMENT SUPÉRIEUR CISMED-SANTE	164
L'INSTITUT SUPÉRIEUR DES SCIENCES, DE MANAGEMENT, DE TECHNOLOGIE ET D'AGRICULTURE (ISSMATA)	146	INSTITUT PANAFRICAIN POUR LE DÉVELOPPEMENT (IPD) ASSOCIATION INTERNATIONALE INSTITUT PANAFRICAIN POUR LE DÉVELOPPEMENT	164
INSTITUT PRIVÉ DES SCIENCES DE LA SANTÉ DE L'EST (IP SSE)	146	INSTITUT SUPÉRIEUR AFRICAIN D'ENSEIGNEMENT MANAGÉRIAL ET TECHNOLOGIQUE (ISA-EMT)	164
INSTITUT UNIVERSITAIRE CATHOLIQUE DE BERTOUA (IUCAB)	146	INSTITUT SUPÉRIEUR AFRICAIN DES TECHNOLOGIES DE L'INFORMATION ET DE LA CONNAISSANCE (ISATIC)	165
<b>REGION DE L'EXTREME-NORD</b>	<b>149</b>	INSTITUT SUPÉRIEUR BILINGUE POLYTECHNIQUE (ISBIPO)	166
IMPACT HIGHER INSTITUTE OF LEADERSHIP AND INTERNATIONAL DEVELOPMENT (IHLEAD)	150	INSTITUT SUPÉRIEUR D'ETUDES COMMERCIALES ET DE MANAGEMENT (ISECMA)	166
INSTITUT SUPÉRIEUR DES TECHNIQUES APPLIQUÉES ET DE MANAGEMENT	150	INSTITUT SUPÉRIEUR D'INFORMATIQUE ET DE LA COMMUNICATION (ISICOM)	166
L'INSTITUT SUPÉRIEUR WALYA (WALYASUP) FONDATION WALYA	151	INSTITUT SUPÉRIEUR DALE KIETZMAN	167
INSTITUT SUPÉRIEUR « LE DIAMARE »	151	INSTITUT SUPÉRIEUR DE COMMERCE ET D'ADMINISTRATION DES COLLECTIVITÉS (ISCAC)	167
<b>REGION DU LITTORAL</b>	<b>153</b>	INSTITUT SUPÉRIEUR DE COMMERCE ET DE MANAGEMENT (ISCM)	167
ACCESS HIGHER INSTITUTE OF PROFESSIONAL STUDIES (ACCESS-HIPS)	155	INSTITUT SUPÉRIEUR DE COMPTABILITÉ ET MANAGEMENT (ISCM)	167
ADVANCED SCIENCES AND TECHNOLOGIES ACADEMY (ASTA)	155	INSTITUT SUPÉRIEUR DE GESTION (ISG)	168
ALPHA HIGHER INSTITUTE OF BIOMEDICAL AND TECHNOLOGICAL SCIENCES	155	INSTITUT SUPÉRIEUR DE GESTION ET D'HÔTELLERIE KELLA GAMO SIDONIE (ISGH-KGS)	168
BRITISH HIGHER INSTITUTE OF SCIENCE AND TECHNOLOGY (BHIST)	155	INSTITUT SUPÉRIEUR DE GESTION ET DE MANAGEMENT (ISGEM)	168
CANADIAN HIGHER INSTITUTE OF TECHNOLOGY (CHIT)	156	INSTITUT SUPÉRIEUR DE GESTION ET DE TECHNOLOGIE (ISGET)	168
DOUALA HIGHER INSTITUTE OF TECHNOLOGY (DIT)	156	INSTITUT SUPÉRIEUR DE GESTION ET DU DESIGN (ISGD)	169
ECOLE SUPÉRIEURE D'INGÉNIEUR D'AFRIQUE CENTRALE (ESIAC)	156	INSTITUT SUPÉRIEUR DE L'ENTREPRISE ET DU MANAGEMENT (ISEM)	169
ECOLE SUPÉRIEURE DE COMMERCE ET DE MANAGEMENT PIGIER CAMEROUN - EFFICA CAMEROUN	157	INSTITUT SUPÉRIEUR DE MANAGEMENT DE MANENGOUBA (ISMAM)	170
ECOLE SUPÉRIEURE DES SCIENCES ET TECHNIQUES (ESSET)	158	INSTITUT SUPÉRIEUR DE MANAGEMENT (ISMA)	171
ECOLE SUPÉRIEURE TECHNIQUE LA SALLE (EST)	158	INSTITUT SUPÉRIEUR DE MANAGEMENT ET DE L'ENTREPREURIAT	171
FUNIC CAMEROON HIGHER INSTITUTE OF ENTREPRENEURSHIP AND TECHNOLOGY (FUNIC CAMEROON)	159		

INSTITUT SUPÉRIEUR DE MANAGEMENT ET DE TECHNOLOGIES AVANCÉES (ISMT)	172	INSTITUT SUPERIEUR D'INFORMATIQUE ET DE GESTION (ISIG)	182
INSTITUT SUPÉRIEUR DE PSYCHOPÉDAGOGIE APPLIQUÉE (ISPPA)	172	INSTITUT SUPERIEUR CATHOLIQUE SAINT TARCISIUS	182
ASSOCIATION ORCHIDÉE HOME	172	INSTITUT SUPERIEUR DU COMMERCE ET DE L'INDUSTRIE (ISCI)	183
INSTITUT SUPÉRIEUR DE TECHNOLOGIE AVANCÉE ET DU MANAGEMENT DOUALA (ISTAMA)	172	INSTITUT SUPERIEUR KEYCE INFORMATIQUE ET INTELLIGENCE ARTIFICIELLE (ISKIAA)	183
INSTITUT SUPÉRIEUR DE TECHNOLOGIE ET DE GESTION	174	INSTITUT UNIVERSITAIRE D'AFRIQUE (IUA) /	183
INSTITUT SUPÉRIEUR DE TECHNOLOGIE ET DE GESTION D'AFRIQUE CENTRALE (ISTG-AC)	174	INSTITUT SUPERIEUR DES LANGUES, DE TRADUCTION, D'INTERPRETATION ET DE COMMUNICATION (ISLTIC)	183
INSTITUT SUPÉRIEUR DE TECHNOLOGIE ET DE MANAGEMENT (ISTM)	174	INSTITUT SUPERIEUR DES METIERS DE LA SANTÉ DEO GRACIAS (ISMSD)	184
INSTITUT SUPÉRIEUR DE TECHNOLOGIE APPLIQUÉE (INSTAP)	174	INSTITUT SUPÉRIEUR D'OPTIQUE ET SCIENCES APPLIQUÉES (ISOSA)	184
INSTITUT SUPÉRIEUR DE TRANSPORT, DE TOURISME, DES AFFAIRES ET DE MANAGEMENT (ISTTAM)	175	INSTITUT SUPERIEUR DES SCIENCES DE L'INDUSTRIE (ISSI)	185
INSTITUT SUPÉRIEUR DES FORMATIONS APPLIQUÉES (ISFA)	175	INSTITUT SUPERIEUR DES SCIENCES MEDICALES JEUGUEVOU (ISSMEJ)	185
INSTITUT SUPÉRIEUR DES HAUTES ETUDES COMMERCIALES ET INDUSTRIELLES SIGMEN	175	INSTITUT SUPERIEUR DES SCIENCES ET TECHNIQUES AGRICOLES (ISSTAD)	185
SOCIÉTÉ CIVILE NANF (SOCINAN) SARL	175	INSTITUT SUPERIEUR TECHNOLOGIQUE ET CULTUREL ROI BELL (ISTC-RB)	186
INSTITUT SUPÉRIEUR DES MÉTIERS (ISMET)	176	INSTITUT SUPERIEUR DE TECHNOLOGIE DU CINQUANTENAIRE (ISTEC)	186
INSTITUT SUPÉRIEUR DES SCIENCES APPLIQUÉES AU MANAGEMENT (ISSAM-ESSAMA)	176	INSTITUT SUPÉRIEUR SA'A DJAMEN (ISSD)	187
INSTITUT SUPÉRIEUR DES SCIENCES ET DES ENERGIES RENOUVELABLES (ISSER)	176	INSTITUT UNIVERSITAIRE CATHOLIQUE SAINT JÉRÔME DE DOUALA ARCHIDIOCÈSE DE DOUALA	187
INSTITUT SUPÉRIEUR DES SCIENCES, DE TECHNOLOGIE ET DE COMMERCE	176	JACKY FELLY NAFACK HIGHTECH UNIVERSITY INSTITUTE (JFN-HUI)	188
ASSOCIATION POUR LA PROMOTION DE L'ÉDUCATION ET LA CULTURE	176	FILIÈRE : BUSINESS ADMINISTRATION	190
INSTITUT SUPÉRIEUR DES TECHNIQUES ÉCONOMIQUES ET COMPTABLES	177	INSTITUT UNIVERSITAIRE DE LA CÔTE (IUC)	190
INSTITUT SUPÉRIEUR DU DIGITAL, DU MANAGEMENT ET DE L'INFORMATIQUE (ISDMI)	177	INSTITUT	192
INSTITUT SUPÉRIEUR DU GÉNIE THERMIQUE ET ÉNERGÉTIQUE	177	UNIVERSITAIRE DES GRANDES ÉCOLES DES TROPIQUES (IUGET)	192
INSTITUT SUPÉRIEUR DU TOURISME, DE L'HÔTELLERIE ET DES ARTS CULINAIRES (ISTHAC)	178	INSTITUT UNIVERSITAIRE DU GOLFE DE GUINÉE (IUG)	194
INSTITUT SUPÉRIEUR ÉVANGÉLIQUE DES TECHNOLOGIES ET DE GESTION (ISETAG)	178	INSTITUT UNIVERSITAIRE DU GOLFE DE GUINÉE (IUG)	196
INSTITUT SUPÉRIEUR LA PERLE (ISLAPE)	179	INSTITUT UNIVERSITAIRE LOUIS YINDA (IULY)	197
INSTITUT SUPÉRIEUR LUMIÈRE	180	MAARON HIGHER INSTITUTE (MHI)	198
INSTITUT SUPÉRIEUR MINGOLE (ISM)	180	OPEN KNOWLEDGE HIGHER INSTITUTE (OKHI)	199
INSTITUT SUPÉRIEUR PROFESSEURS RÉUNIS (ISPR)	181	PANAFRICAN INSTITUTE OF STRATEGY AND TECHNOLOGY (PIST)	200
INSTITUT SUPÉRIEUR D'INFORMATIQUE ET DE COMMERCE (ISICO)	181	PREPA SAINT JEAN	200
INSTITUT SUPERIEUR DE GESTION ET DE L'INFORMATIQUE (ISGY)	181	PROFESSIONAL	200
		HIGHER INSTITUTE OF BUSINESS MANAGEMENT AND TECHNOLOGY (PHIBMAT)	200

RENAISSANCE HIGHER INSTITUTE (RHI)	201	HIGHER INSTITUTE OF PROFESSIONAL AND MANAGEMENT STUDIES (HIPMS)	213
SABENA FLIGHT ACADEMY AFRICA	201	HIGHER INSTITUTE OF PETROLEUM AND LOGISTICS (HIPAL)	214
SKY HIGH HIGHER INSTITUTE OF ENGINEERING AND BUSINESS (SHHIEB)	201	HIGHER INSTITUTE OF PROFESSIONALISM AND TECHNOLOGY (HIPT)	214
STALWART HIGHER INSTITUTE (SHI)	202	HIGHER INSTITUTE OF SCIENCE AND TECHNOLOGY (HIST)	214
ST BERNARD HIGHER INSTITUTE (SBHI)	202	HIGHER INSTITUTE OF TECHNOLOGY AND MANAGEMENT (HITAM)	214
(SAINT LOUIS UNIVERSITY INSTITUTE (SLUI) /	203	IMPACT POLYTECHNIC	215
ST LOUIS HIGHER INSTITUTE OF MEDICAL STUDIES (SLHIMS)	203	INTERNATIONAL UNIVERSITY OF BAMENDA	215
(SAINT LOUIS UNIVERSITY INSTITUTE (SLUI) /	203	JOMATT POLYTECHNIC INSTITUTE OF EDUCATION	215
ST LOUIS HIGHER INSTITUTE OF ENGINEERING AND TECHNOLOGY (SLHIET)	203	LAUREATE HIGHER INSTITUTE OF BUSINESS AND ADMINISTRATION (LAHIBA)	216
THE VAAL INSTITUTE OF TECHNOLOGY (VIT)	204	NATIONAL POLYTECHNIC UNIVERSITY INSTITUTE (NPUI)	216
UNIQUE BILINGUAL HIGHER INSTITUTE (UBHI)	205	PAULS'S COMPUTER HIGHER INSTITUTE OF TECHNOLOGY (PC-HITECH)	217
VISHI HIGHER INSTITUTE (VHI)	205	PYRAMID HIGHER INSTITUTE OF PROFESSIONAL STUDIES	217
REGION DU NORD-OUEST	207	ST JUDE'S HIGHER INSTITUTE OF NURSING AND BIOMEDICAL STUDIES	218
BAPTIST INSTITUTE OF HIGHER LEARNING (BIHL)	208	APPAWNAW OYEBOG	218
CAMEROON BAPTIST CONVENTION (CBC)	208	SAINT LAURENCE HIGHER INSTITUTE (SLHI)	218
CAPITOL HIGHER INSTITUTE OF HEALTH SCIENCES AND BEAUTY	209	(SAINT LOUIS UNIVERSITY INSTITUTE (SLUI) /	218
CATHOLIC SCHOOL OF HEALTH SCIENCES SHISONG	209	SAINT LOUIS HIGHER INSTITUTE OF HEALTH AND BIOMEDICAL SCIENCES	218
TERTIARY SISTERS OF ST. FRANCIS REPRÉSENTÉE PAR SISTER ILYN WIYSANYUY	209	SAINT MICHAEL HIGHER INSTITUTE OF PROFESSIONAL STUDIES (SHIPS)	219
COVENANT INSTITUTE OF BUSINESS, SCIENCE AND TECHNOLOGY (CIBUST)	209	TANIFORM HIGHER INSTITUTE OF LEARNING (THIL)	219
ATHOLIC UNIVERSITY INSTITUTE OF BAMENDA	209	REGION DU NORD	221
CENTRAL UNIVERSITY INSTITUTE (CUI)	210	INSTITUT SUPÉRIEUR PROFESSIONNEL DE SCIENCES ET TECHNOLOGIES (ISPST)	222
CHRISTIAN UNIVERSITY INSTITUTE	210	INSTITUT SUPÉRIEUR DES SCIENCES ET TECHNIQUES DE LA SANTÉ ET DE MANAGEMENT (ISSTSM)	222
PRESBYTERIAN CHURCH IN CAMEROUN	210	INSTITUT SUPÉRIEUR FONDATION MAMADOU BAKO	222
CONTINENTAL UNIVERSITY INSTITUTE OF SCIENCE AND TECHNOLOGY	211	INSTITUT SUPÉRIEUR INDUSTRIEL ET COMMERCIAL DE GAROUA (ISIC)	223
CUIST	211	INSTITUT SUPÉRIEUR SEPTENTRION INFORMATIQUE (ISSI)	223
FLORENCE NIGTINGALE HIGHER INSTITUTE OF HEALTH AND BIOMEDICAL SCIENCES	211	SEPTENTRION INFORMATIQUE S.A REPRÉSENTÉE PAR :	223
FONAB POLYTECHNIC	211	INSTITUT SUPÉRIEUR YÉRIMA DEWA	223
SCIENCES	212	(ISYD)	223
HAVARD HIGHER INSTITUTE OF SCIENCE AND TECHNOLOGY	212	REGION DE L OUEST	225
HIGHER INSTITUTE FOR BUSINESS AND MANAGEMENT SCIENCES	213	BILINGUAL INSTITUTE OF APPLIED SCIENCES AND TECHNOLOGY (BIAST)	227
HIGHER INSTITUTE FOR PROFESSIONAL DEVELOPMENT AND TRAINING (HIPDET)	213	COMFORT HIGHER INSTITUTE OF HEALTH, MANAGEMENT AND EDUCATION (CHIHME)	227

ECOLE SUPÉRIEURE LA CANADIENNE (ESC)	228	INSTITUT SUPÉRIEUR POLYTECHNIQUE DE BANSOA (ISPB)	239
GROUPE TANKOU ENSEIGNEMENT SUPÉRIEUR(GTES)	228	INSTITUT SUPÉRIEUR SAPIENTIAE DE BAFOUSSAM (ISSAB)	240
HEMS HIGHER INSTITUTE OF PROFESSIONALISM AND TECHNOLOGY	228	INSTITUT UNIVERSITAIRE EVANGÉLIQUE DU CAMEROUN	241
INTERNATIONAL POLYTECHNIC OF SCIENCE AND TECHNOLOGY (IPOSTEC)	228	EGLISE EVANGÉLIQUE DU CAMEROUN	241
INSTITUT CATHOLIQUE DE BAFOUSSAM (ICAB) DIOCÈSE DE BAFOUSSAM	229	INSTITUT UNIVERSITAIRE DE LA POINTE (IUP)	242
INSTITUT D'ENSEIGNEMENT SUPÉRIEUR FOYAGUEM (IESF)	229	INSTITUT UNIVERSITAIRE D'AFRIQUE « I.U.A	242
INSTITUT KAMGA ENSEIGNEMENT SUPÉRIEUR (IKES)	230	INSTITUT SUPERIEUR DES	243
INSTITUT SUPÉRIEUR ACREST POLYTECHNIQUE LÉONARDI DA VINCI (ISAP)	230	LANGUES, DE TRADUCTION, D'INTERPRETATION ET DE	243
INSTITUTE OF MANAGEMENT AND ENTREPRENEURSHIP (IME)	231	COMMUNICATION (ISLTIC) DE DOUALA	243
INSTITUT PRIVÉ DE TECHNOLOGIE LA FALAISE (IPTF)	231	INSTITUT SUPERIEUR POLYTECHNIQUE DE BANSOA (ISPB)	243
INSTITUT DE TECHNOLOGIE DE L'INDUSTRIE, DU MANAGEMENT ET DE L'ENTREPRENEURIAT(INTIME)	231	INSTITUT UNIVERSITAIRE DE L'HORIZON (IUH)	245
INSTITUT SUPÉRIEUR DES SCIENCES ET DE TECHNOLOGIE DE BANGANGTÉ (ISST)	232	INSTITUT UNIVERSITAIRE ROYAL BABOUTCHA-NINTCHEU (ISRB)	248
INSTITUT SUPÉRIEUR DE BAFANG (ISB) DIOCÈSE DE BAFANG	232	ROTAS INSTITUT SUPÉRIEUR DE MANAGEMENT ET DE GESTION (ROTAS-ISMG)	248
INSTITUT SUPÉRIEUR DE BAFOUSSAM	233	TCHONANG HIGHER INSTITUTE OF BAFOUSSAM (THIB)	249
INSTITUT SUPÉRIEUR DE BANKA-BAFANG (ISB)	233	UNIVERSITÉ DES MONTAGNES (UDM)	250
INSTITUT SUPÉRIEUR BOUTANGA DE BANGANTÉ (ISBB)	234	REGION DU SUD	253
INSTITUT SUPÉRIEUR DE GESTION ET D'ÉCONOMIE APPLIQUÉE DE BAFOUSSAM (SUP GECO)	234	INSTITUT CATHOLIQUE BONNEAU D'EBOWA (ICABE)	254
INSTITUT SUPÉRIEUR DE MANAGEMENT ET DES TECHNOLOGIES APPLIQUÉES (ISMTA)	234	INSTITUT PANAFRICAIN D'ADMINISTRATION ET DÉCENTRALISATION	254
INSTITUT SUPÉRIEUR DE LA MENOUA (ISME)	234	(IPAD)	254
INSTITUT SUPÉRIEUR DE TECHNOLOGIE ET D'ÉTUDES COMMERCIALES (ISTEC)	235	INSTITUT PRIVÉ DES SCIENCES DE LA SANTÉ DE SANGMELIMA (IPSSA)	255
INSTITUT SUPÉRIEUR DES ARTS ET DES MÉTIERS DE BAFOUSSAM (ISAMET)	235	INSTITUT DES SCIENCES ET TECHNOLOGIES DE L'OCÉAN (ISSTO)	255
INSTITUT SUPÉRIEUR BILINGUE MÉDICAL PRESTIGE DE BABADJOU (ISBMPB)	235	INSTITUT SUPÉRIEUR CAMILLE CHAZEAUD	255
INSTITUT SUPÉRIEUR DES SCIENCES DE LA SANTÉ DE BANGANGTÉ (ISSS)	236	INSTITUT SUPÉRIEUR DE L'ENTREPRISE, DU MANAGEMENT, DE L'INDUSTRIE ET DES TECHNOLOGIES (ISEMIT)	255
INSTITUT SUPÉRIEUR DES SCIENCES DE LA SANTÉ (ISSAFO)	236	INSTITUT SUPÉRIEUR GOBIN PELBOIS DE L'OCÉAN (ISGPO)	256
INSTITUT SUPÉRIEUR DES SCIENCES ET TECHNOLOGIES NANFAH (ISSTN)	236	INSTITUT SUPÉRIEUR DES TECHNOLOGIES DE L'INFORMATION	256
INSTITUT SUPÉRIEUR DES SCIENCES, DE TECHNOLOGIE, DE COMMERCE ET D'AGRICULTURE (ISSTECO)	237	ET DE LA COMMUNICATION	256
INSTITUT SUPÉRIEUR DES TECHNIQUES INDUSTRIELLES ET COMMERCIALES	237	INSTITUT SUPÉRIEUR PROTESTANT DES SCIENCES ET DE TECHNOLOGIE D'ELAT EGLISE PRESBYTÉRIENNE	
INSTITUT SUPÉRIEUR DES TECHNOLOGIES, D'AGRICULTURE ET DE COMMERCE (ISTACO)	237	CAMEROUNAISE	256
INSTITUT SUPÉRIEUR ISLAMIQUE DE FOUMBAN (ISIF)	238	INSTITUT UNIVERSITAIRE PRIVÉ LAÏC DE L'EQUATEUR	257
INSTITUT SUPÉRIEUR MONY KENG (IMK)	238	REGION DU SUD-OUEST	259

A & H SCHOOL OF HEALTH CARE MANAGEMENT	260	H.O.P.E UNIVERSITY INSTITUTE (HUI)	268
ACCESS HIGHER INSTITUTE OF PROFESSIONAL STUDIES (ACCESS-HIPS)	260	INSTITUTE OF PROFESSIONAL STUDIES (IPS)	269
ACHAS HIGHER INSTITUTE OF SUSTAINABLE TOURISM, HOSPITALITY AND BUSINESS MANAGEMENT	260	ISEC HIGHER INSTITUTE OF HEALTH AND HUMAN SERVICES	269
ALL AFRICA CHRISTIAN INSTITUTE (AACI)	260	JSF POLYTECHNIC	270
ANDANGKENG HIGHER INSTITUTE OF PROFESSIONAL STUDIES (AHIPS)	261	LANDMARK HIGHER INSTITUTE (LHI)	270
BAPTIST SCHOOL OF PUBLIC HEALTH (BSPH)	261	LITTLE ANGELS HIGHER INSTITUTE OF HEALTH, BUSINESS AND MANAGEMENT SCIENCES	270
BIAKA UNIVERSITY INSTITUTE OF BUEA (BUIB)	261	LYONGA INSTITUTE FOR SCIENCE AND TECHNOLOGY (LIST)	270
BUEA POLYTECHNIC	261	MAFLEKUMEN HIGHER INSTITUTE OF HEALTH SCIENCES BUEA	271
CATHOLIC UNIVERSITY INSTITUTE OF BUEA	262	MOUNTAIN HIGHER INSTITUTE OF SUSTAINABLE STUDIES (MHISS)	271
DIOCESE DE BUEA	262	PAC-LAB HIGHER INSTITUTE OF TECHNOLOGY AND MANAGEMENT SCIENCES (PAC-LAB HITMS)	272
CATHOLIC UNIVERSITY INSTITUTE OF MAMFE	263	PANAFRICAN INSTITUTE FOR DEVELOPMENT (PAID)	272
CHARTERED HIGHER INSTITUTE OF CAMEROON (CHIC)	263	RAPHA HIGHER INSTITUTE OF HEALTH AND BIOMEDICAL SCIENCES KUMBA (RAPHIHK)	272
CHARTERED HIGHER INSTITUTE OF TECHNOLOGY AND MANAGEMENT (CHITECHMA)	264	REDEMPTION HIGHER INSTITUTE OF BIOMEDICAL AND MANAGEMENT SCIENCES	273
COVENANT UNIVERSITY INSTITUTE (CUINS)	264	STANDARD BILINGUAL HIGHER INSTITUTE OF BUSINESS STUDIES (SBHIBS)	273
EJED HIGHER INSTITUTE OF MANAGEMENT AND BIOMEDICAL SCIENCES (EHIMBS)	264	SMU HIGHER INSTITUTE	273
FOMIC POLYTECHNIC	265	ST. DAVID'S HIGHER INSTITUTE OF NURSING AND BIOMEDICAL SCIENCES (ST-DHINBS)	274
FOTABE HIGHER INSTITUTE (FHI)	265	ST JOAN OF ARC HIGHER INSTITUTE OF MEDICAL AND MANAGEMENT SCIENCES	274
GRACIOUS HIGHER INSTITUTE OF EXCELLENCE (GRHIEC)	265	SWISSLINK HIGHER INSTITUTE OF BUSINESS AND TECHNOLOGY (SHIBAT)	274
GULF-FIELD HIGHER INSTITUTE OF PETROLEUM, MINING, BUSINESS AND MANAGEMENT SCIENCES (GFHIP)	265	TRUSTECH HIGHER INSTITUTE OF TECHNOLOGY AND PROFESSIONAL MANAGEMENT	274
HIGHER INSTITUTE FOR BUSINESS, MANAGEMENT AND TECHNOLOGY (HIBMAT) CBMTASSOCIATION	266	TEXTES ESSENTIELS REGISSANT L'ENSEIGNEMENT	276
HIGHER INSTITUTE OF BUSINESS AND ENGINEERING SCIENCES (HIBES)	266	SUPERIEUR PRIVE AU CAMEROUN	276
APPLIED MEDICAL SCIENCES BUEA	266	DONNÉES STATISTIQUES DES IPES	320
HIGHER INSTITUTE OF BUSINESS AND MANAGEMENT STUDIES (HIBMS)	267	ANNEXE	328
HIGHER INSTITUTE OF COMPUTER AND INFORMATION TECHNOLOGY (HICIT)	267		
HIGHER INSTITUTE OF MANAGEMENT STUDIES	267		
HIGHER INSTITUTE OF PETROLEUM AND LOGISTICS (HIPAL)	267		
HIGHER INSTITUTE OF PROFESSIONAL STUDIES	267		
HIGHER INSTITUTE OF PROFESSIONAL STUDIES AND CAREER DEVELOPMENT	268		
HIGHER INSTITUTE OF TECHNOLOGY	268		
HORTI-FLORALE INSTITUTE (HFI)	268		

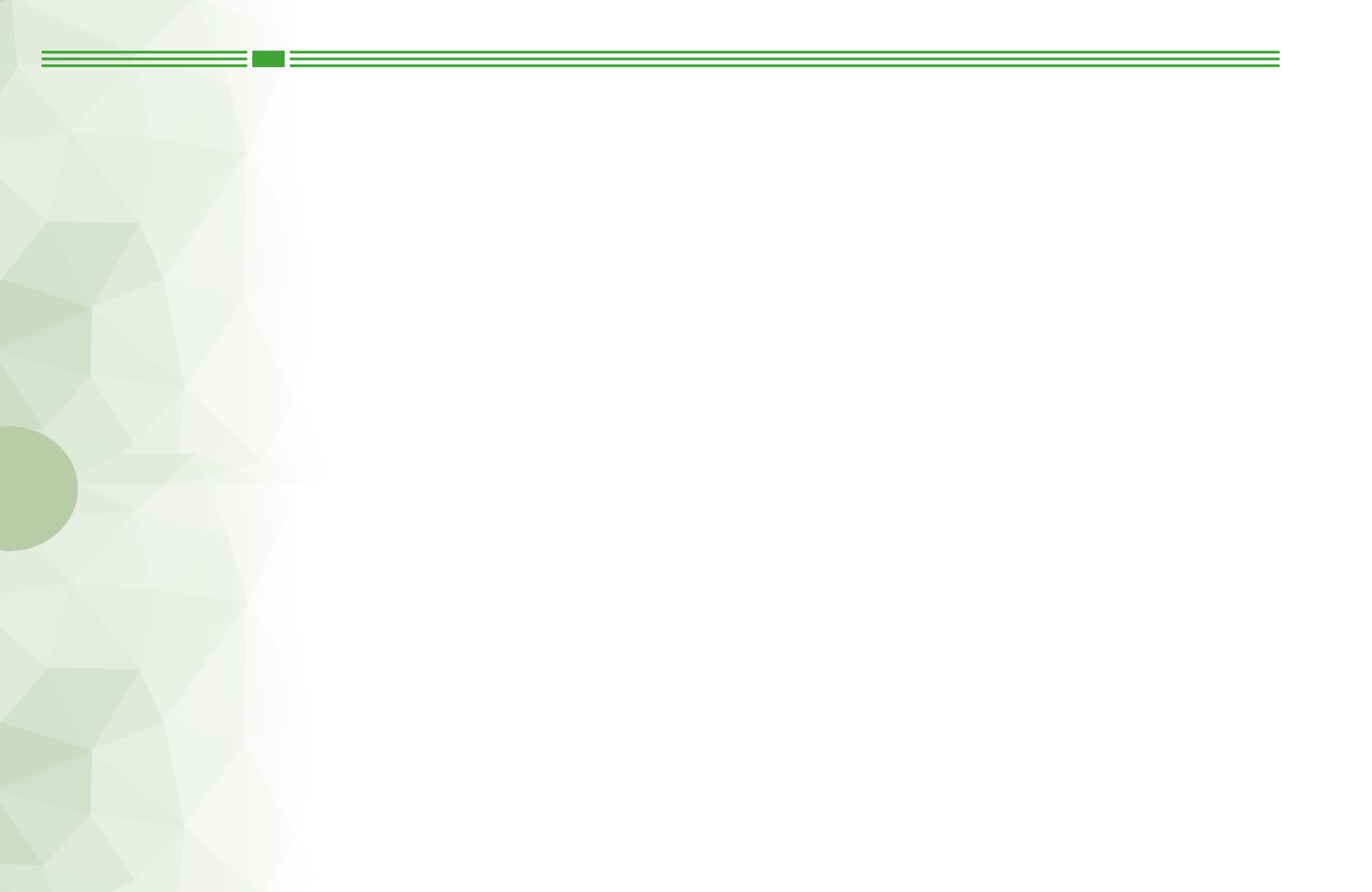



Institut Universitaire  
du Golfe de Guinée

ESG ISTA ISA

# ENSEMBLE VERS L'EMPLOI

## Depuis 1993 !



BTS-LICENCE PROFESSIONNELLE  
HND-PROFESSIONAL BACHELOR'S DEGREE  
LICENCE ACADEMIQUE  
MASTER PROFESSIONNEL  
PROFESSIONAL MASTER'S DEGREE  
MBA & EXECUTIVE MBA

